

ТИПОВЫЕ КОНСТРУКЦИИ, ИЗДЕЛИЯ И УЗЛЫ ЗДАНИЙ И СООРУЖЕНИЙ

СЕРИЯ 1.424.1-5

КОЛОННЫ ЖЕЛЕЗОБЕТОННЫЕ ПРЯМОУГОЛЬНОГО СЕЧЕНИЯ
ДЛЯ ОДНОЭТАЖНЫХ ПРОИЗВОДСТВЕННЫХ ЗДАНИЙ
ВЫСОТОЙ 8,4-14,4 м,
ОБОРУДОВАННЫХ МОСТОВЫМИ ОПОРНЫМИ КРАНАМИ
ГРУЗОПОДЪЕМНОСТЬЮ ДО 32 ТОНН

ВЫПУСК 8

УКАЗАНИЯ ПО ПРИМЕНЕНИЮ СТАЛЬНЫХ ПОДКРАНОВЫХ БАЛОК
СЕРИИ 1.426.2 - 7

24372

ЦЕНА

ТИПОВЫЕ КОНСТРУКЦИИ, ИЗДЕЛИЯ И УЗЛЫ ЗДАНИЙ И СООРУЖЕНИЙ

СЕРИЯ 1.424.1-5





КОЛОННЫ ЖЕЛЕЗОБЕТОННЫЕ ПРЯМОУГОЛЬНОГО СЕЧЕНИЯ
ДЛЯ ОДНОЭТАЖНЫХ ПРОИЗВОДСТВЕННЫХ ЗДАНИЙ
ВЫСОТОЙ 8,4-14,4 м,
ОБОРУДОВАННЫХ МОСТОВЫМИ ОПОРНЫМИ КРАНАМИ
ГРУЗОПОДЪЕМНОСТЬЮ ДО 32 тонн

ВЫПУСК 8

УКАЗАНИЯ ПО ПРИМЕНЕНИЮ СТАЛЬНЫХ ПОДКРАНОВЫХ БАЛОК
СЕРИИ 1.426.2 - 7

РАЗРАБОТАНЫ

ЦНИИПРОМЗАДАНИЙ

ГЛ. ИНЖЕНЕР ИНСТИТУТА		В.В. ГРАНЕВ
НАЧАЛЬНИК ОСНКОЗ		А.Я. РОЗЕНБЛУМ
ГЛ. ИНЖЕНЕР ПРОЕКТА		С.В. БРОК
ГЛ. ИНЖЕНЕР ПРОЕКТА		Т.М. КУТЫРИНА

ГПИ НИИ УКРНИИПРОЕКТСТАЛЬКОНСТРУКЦИЯ

ГЛ. ИНЖЕНЕР ИНСТИТУТА		В.Н. ГОРДЕЕВ
НАЧАЛЬНИК ОТЭП		А.А. КРЫЖБА
ГЛ. ИНЖЕНЕР ПРОЕКТА		А.В. САНКОВСКИЙ

УТВЕРЖДЕНЫ

ГЛАВПРОЕКТОМ ГОССТРОЯ СССР
ТЕХНИЧЕСКОЕ ЗАДАНИЕ 02.02.90
ВВЕДЕНЫ В ДЕЙСТВИЕ с 01.10.90
ПРИКАЗОМ ЦНИИПРОМЗАДАНИЙ
ОТ 27.04.90 № 60

Обозначение документа	Наименование	Стр.
1.424.1-5.8 - ПЗ	Пояснительная записка	3
-01	Привязка строповочных устройств в надконсольной части колонн выпусков 2/87 и 2с серии 1.424.1-5	6
-02	Привязка строповочных устройств в надконсольной части колонн выпусков 1/87 и 1с серии 1.424.1-5	6
-03	Указания по применению колонн продольного фальсверка серии 1.427.1-3 в зданиях с подкрановыми балками серии 1.426.2-7.	7
-04	Ключ для подбора марок связей для несейсмических районов Крайний ряд колонн, шаг 6м	9
-05	Ключ для подбора марок связей для несейсмических районов Крайний ряд колонн, шаг 12м	10
-06	Ключ для подбора марок связей для несейсмических районов Средний ряд колонн, шаг 12м.	11
-07	Ключ для подбора надкрановых марок связей в сейсмических районах	12
-08	Расчетная схема и геометрические размеры связей ВС 249 ... ВС 255	13
-09	Расчетная схема и геометрические размеры связей ВС 256 ... ВС 261, ВС 263 ... ВС 277	14

Инв. и град. Подпись и дата

1.424.1-5.8		Страниц		
Содержание		Р	1	3
		ЦНИИПРОМЗДАНИЙ		
Разработчик	Блок	Э.Я.К.		
Исполнитель	Королёва			

Обозначение документа	Наименование	Стр.
1.424.1-5.8 - 10	Расчетная схема и геометрические размеры связей ВС 278 ... ВС 289	15
-11	Связь 249	16
-12	Связь 250	17
-13	Связь 251	18
-14	Связь 252	19
-15	Связь 253	20
-16	Связь 254	21
-17	Связь 255	22
-18	Связь 256	23
-19	Связь 257	24
-20	Связь 258	25
-21	Связь 259	26
-22	Связь 260	27
-23	Связь 261	28
-24	Связь 263	29
-25	Связь 264	30
-26	Связь 265	31
-27	Связь 266	32
-28	Связь 267	33
-29	Связь 268	34
-30	Связь 269	35
-31	Связь 270	36
-32	Связь 271	37
-33	Связь 272	38
-34	Связь 273	39
-35	Связь 274	40
-36	Связь 275	41
-37	Связь 276	42
-38	Связь 277	43

Инв. и град. Подпись и дата

1.424.1-5.8		Лист
		2

Обозначение документа	Наименование	Стр.
1.424.1-5.8 -39	Связь 278	44
-40	Связь 279	45
-41	Связь 280	46
-42	Связь 281	47
-43	Связь 282	48
-44	Связь 283	49
-45	Связь 284	50
-46	Связь 285	51
-47	Связь 286	52
-48	Связь 287	53
-49	Связь 288	54
-50	Связь 289	55

№ п/п	№ инв.	Подг. и дата	Вып. инв.	Лист	3

1. Общие сведения

1.1. В настоящем выпуске приведены изменения в колонных сериях 1.424.1-5 и 1.427.1-3 и чертежи стальных вертикальных связей по колоннам при применении стальных подкрановых балок серии 1.426.2-7. Настоящий выпуск является дополнением к сериям 1.424.1-5 и 1.427.1-3.

- 1.2. Выпуск содержит следующие материалы:
- разбивка закладных изделий для крепления подкрановых балок серии 1.426.2-7 к колоннам серии 1.424.1-5 (см. п.1.5) и к фахверковым колоннам серии 1.427.1-3 (докум.-03);
 - привязка строповочных устройств в колоннах (докум.-01,02);
 - ключи подбора стальных вертикальных связей по колоннам (докум.-04...-07);
 - рабочие чертежи стальных вертикальных связей в подкрановой части колонн (докум.-11...-50).

1.3. Высоты подкрановых балок серии 1.426.2-7 приведены в табл. 1

Таблица 1

Грузоподъемность крана Т	Высота балки в мм при пролете	
	6	12
5 (Л.Т); 10 (Л.С.Т); 12,5 (Л.С.Т)	500	900
16 (Л.С.Т); 20 (Л.С.Т); 32 (Л.С.)	700	1100

В графе грузоподъемность приняты следующие обозначения: Л - легкий режим работы (1К-3К); С - средний режим работы (4К-6К); Т - тяжелый режим работы (7К).

№ п/п	№ инв.	Подг. и дата	Вып. инв.	1.424.1-5.8-ПЗ		
				Пояснительная записка	Стандия	Лист
				1	1	4
				ЦНИИПРОМЗАДАНИЙ		

1.4. Материалы выпуска разработаны применительно к условиям применения колонн, приведенным в выпусках 0-2с, 0 серий 1.424.1-5 и 1.427.1-3.

Проектирование зданий следует производить с учетом указаний, приведенных в настоящем выпуске и указаний серий, дополнением которых он является.

1.5. Значения привязок закладных изделий для крепления стальных подкрановых балок серии 1.426.2-7, которые изменены по сравнению со значениями, приведенными в докум. 1.424.1-5.0-26 для сейсмических районов и в табл. 5 докум. 1.424.1-5.0-2с-47 для сейсмических районов, приведены соответственно в табл. 2 и 3.

Таблица 2

Материал подкрановой балки	Шаг колонн, м	Грузоподъемность и режим работы крана, т	Расстояние от верха консоли до низа закладного изделия, мм		
			а	б	в
Сталь	6	5(С,Т); 10(Л,С,Т)	450	400	330
		16(Л,С,Т); 20(Л,С,Т); 32(Л,С)	650	600	530
	12	5(С,Т); 10(Л,С,Т)	850	730	730
		16(Л,С,Т); 20(Л,С,Т); 32(Л,С)	1050	930	930

Таблица 3

Шаг колонн, м	Грузоподъемность и режим работы крана, т	Расстояние в мм от верха консоли до закладного изделия на схемах разбивки в зонах 15...24	
		а	б
6	5(С,Т); 10(Л,С,Т)	450	650
	16(Л,С,Т); 20(Л,С,Т); 32(Л,С)	650	850
12	5(С,Т); 10(Л,С,Т)	850	1050
	16(Л,С,Т); 20(Л,С,Т); 32(Л,С)	1050	1250

1.6. Подбор марок связей ниже подкрановых балок в сейсмических районах производить по вып. 0-2 настоящей серии.

1.424.1-58-173

Лист
2

2. Стальные вертикальные связи.

2.1. Конструктивные решения.

2.1.1. Все заводские соединения сварные, монтажные соединения на болтах по гост 7798-70 класса точности "В" с полем допуска резьбы 88, класса прочности 8,8 без покрытия. Гайки по гост 5915-70* с полем допуска резьбы 7Н, класса прочности 5, без покрытия.

Сварку производить электродами типа Э42 по гост 9467-75.

Неоговоренные сварные швы, указанные на чертежах, варить по всей длине соединяемых элементов.

Все отверстия $\Phi 19$ мм под болты М16 и отверстия $\Phi 23$ мм под болты М20. Все обрезы 45 мм, кроме оговоренных. Минимальная длина шва 80 мм.

2.2. Расчетные положения

2.2.1. Расчет связей произведен в соответствии с требованиями СНиП II-23-81 «Стальные конструкции. Нормы проектирования» и СНиП II-7-81 «Строительство в сейсмических районах. Нормы проектирования».

2.2.2. Связи выше подкрановых балок приняты скруто-растянутыми. Предельная гибкость связей принята 200.

2.3. Материал конструкций.

2.3.1. Для стальных конструкций связей принята сталь по гост 27472-88 «Прокат для строительных стальных конструкций. Общие технические условия», а также в соответствии с постановлением

1.424.1-58-173

Лист
3

Госстроя СССР от 21 ноября 1986 г. № 28 «Об утверждении сокращенного сортамента металлопроката».

2.4. Требования к изготовлению и монтажу.

2.4.1. Изготовление и монтаж связей выполнять в соответствии с требованиями СНиП III - 18-75

«Правила производства и приемки работ. Металлические конструкции» и СНиП 3.03.01.87 «Несущие и ограждающие конструкции».

2.4.2. Защита стальных конструкций от коррозии должна производиться в соответствии с указаниями СНиП 2.03.11-85 «Защита строительных конструкций от коррозии. Нормы проектирования».

Условные обозначения

- Сварной шов заводской
- xxxxxx Сварной шов монтажный

1.424.1-5.8 — ПЗ

Лист 4

Шиб. № подл.	Подпись и дата	Взам. инв. №

Шиб. № подл.	Подпись и дата	Взам. инв. №

Колонна крайнего ряда *Мета установки строповочные устройств* Колонна среднего ряда

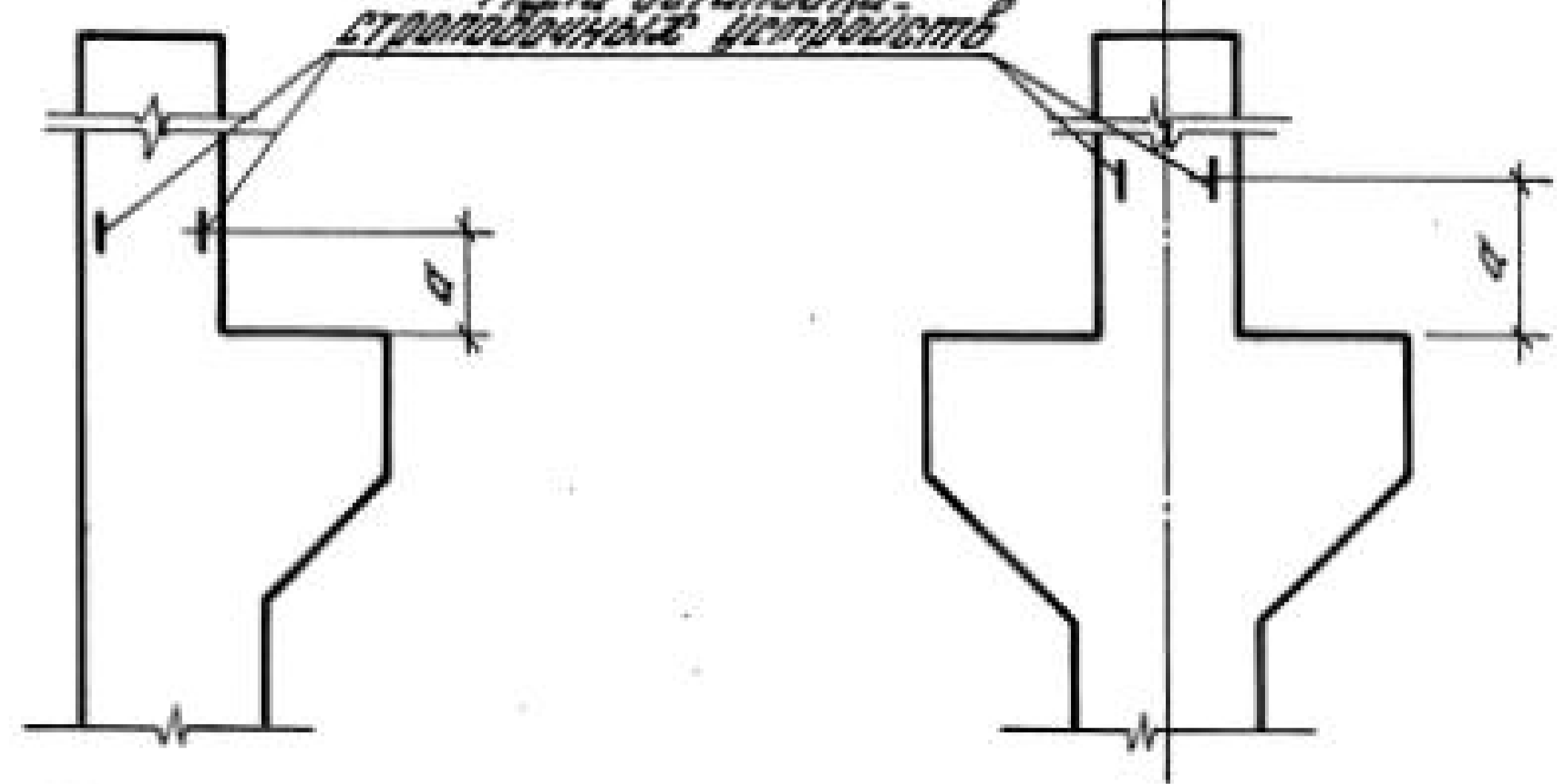

Марка колонны	а, мм	Обозначение документа
2К120	450	1.424.1-5.2/87-2
4К120	650	-4
9К120	800	-9
10К120	800	-10
11К120	1000	-11
5К132	1000	-16
2К120-С	450	1.424.1-5.2С-2
4К120-С	500	-4
9К120-С	800	-9
10К120-С	1000	-10
11К120-С	1000	-11
5К132-С	650	-16
5К144-С	650	-25

1.424.1-5.8-01

Имя и подпись	Гл. ин. пр.	Брок	Брок	Привязка строповочных устройств в наклонной части колонн Бытцкой 1/87 и 2С серии 1.424.1-5	Стандарт	Лист	Листов	1
	Исполн.	Корнетова	Корнетова					
	Провер.	Корнетова	Корнетова					
	И.контр.	Брок	Брок					
	ЦНИИПРОМЕДАННИЙ							

Колонна крайнего ряда

Петли для монтажа колонн по серии 3.400-7 вып. 1/87

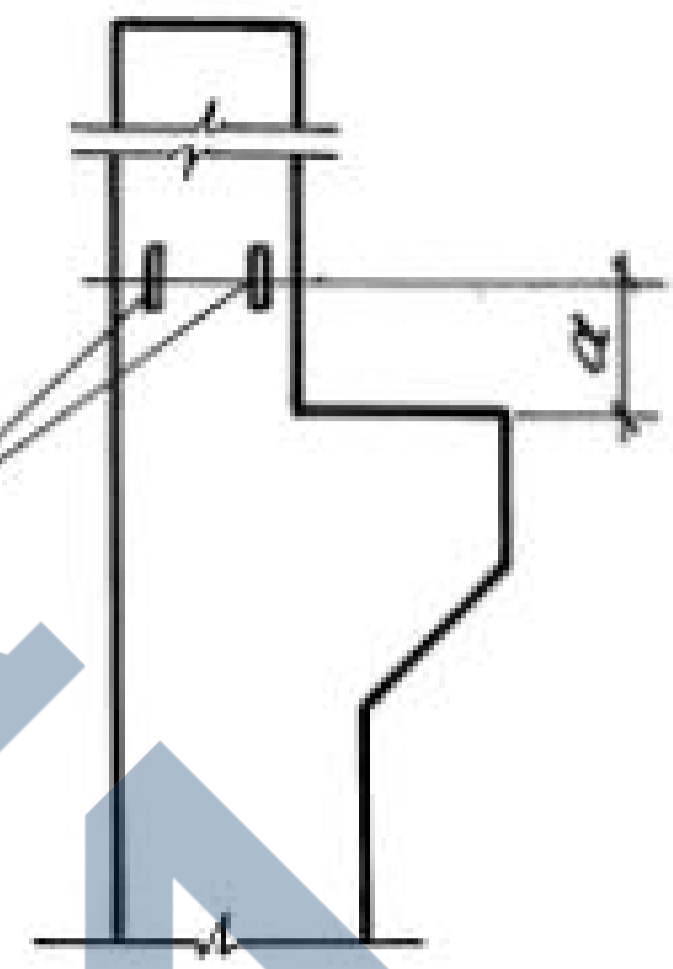

Марка колонны	а, м	Обозначение документа
1К84	0,25	1.424.1-5.1/87-38
2К84		
1К96		
2К96		
1К108		
2К108	0,8	
6К96		
7К108		
1К84	0,25	1.424.1-5.1С-38
2К84		
1К96		
2К96		
1К108		
2К108	0,7	
6К96		
7К108		

1.424.1-5.8-02

Имя и подпись	Гл. ин. пр.	Брок	Брок	Привязка строповочных устройств в наклонной части колонн Бытцкой 1/87 и 1С серии 1.424.1-5	Стандарт	Лист	Листов	1
	Исполн.	Корнетова	Корнетова					
	Провер.	Брок	Брок					
	И.контр.	Брок	Брок					
	ЦНИИПРОМЕДАННИЙ							

Настоящий документ содержит материалы для проектирования колонн продольного фахверка в зданиях с мостовыми опрными кранами при применении стальных подкрановых балок серии 1.426.2-7. Разбивка закладных изделий для крепления колонн продольного фахверка к стальным подкрановым балкам серии 1.426.2-7 производится в соответствии с указаниями на листе 2 настоящего документа. Узел крепления колонн к тормозной конструкции подкрановой балки приведен на документе - 04 выпуска 0 серии 1.427.1-3. Узел установки закладных изделий для крепления колонн продольного фахверка к стальным подкрановым балкам приведен на документе - 26 выпуска 1/87 серии 1.427.1-3. При проектировании зданий высотой 13,2 м в мостовыми опрными кранами грузоподъемностью 10 т и 16 т (легкого и среднего режимов работы) при стальных подкрановых балках марку колонны продольного фахверка 3КФ 141-1 следует заменить на марку 3КФ 141-2.

В связи с изменением расстояния от торца колонны до закладного изделия, предназначенного для крепления к подкрановым балкам, места установки строповых петель в колоннах марок 1КФ85, 1КФ97, 2КФ109, 2КФ117, 3КФ121, 3КФ141-2, 6КФ117, 7КФ141, 7КФ153 следует принимать по таблице, приведенной в настоящем документе, о чем должна быть указана в проекте здания.

Места установки строповых петель в остальных марках колонн остаются без изменения и приведены в выпуске 1/87 серии 1.427.1-3.

Ключ для подбора строповых петель приведен на документе - 37 выпуска 1/87 серии 1.427.1-3.

Узлы установки строповых петель приведены на документах - 30 и -31 выпуска 1/87 серии 1.427.1-3

Марка колонны	Расстояние от торцов колонн до места установки строповых петель, мм		Эскиз
	C	C1	
1КФ85	2300	—	
1КФ97	2300	—	
2КФ109	2700	—	
2КФ117	2900	—	
3КФ121	3700	—	
3КФ141-2	3500	—	
6КФ117	3300	3500	
7КФ141	3900	4100	
7КФ153	4300	4500	

В марках колонн, где отсутствует индекс, характеризующий несущую способность, расстояния до места установки строповых петель приведены для всех марок.

Инв. № подл. Подп. и дата. Взам. инв. №

			1.424.1-5.8-03			
Гл. инж.	Кутырина	Тру	Указания по применению колонн продольного фахверка серии 1.427.1-3 в зданиях с подкрановыми балками серии 1.426.2-7	Страница	Лист	Листов
Разраб.	Рутковская	Рут		Р	1	2
Испол.	Рутковская	Рут		ЦНИИПРОМЗАДАНИИ		
Провер.	Кутырина	Тру				
Н. контр.	Кутырина	Тру				

Разбивка закладных изделий для крепления колонн продольного фахверка к стальным подстропильным конструкциям в зданиях со стальными стропильными конструкциями

$Q_{кр} = 5,0 т$

$Q_{кр} = 10,0 т$

$Q_{кр} = 16,0 т (л, в)$

$Q_{кр} = 16,0 т (т)$
 $Q_{кр} = 20,0 т$
 $Q_{кр} = 32,0 т (л, в)$

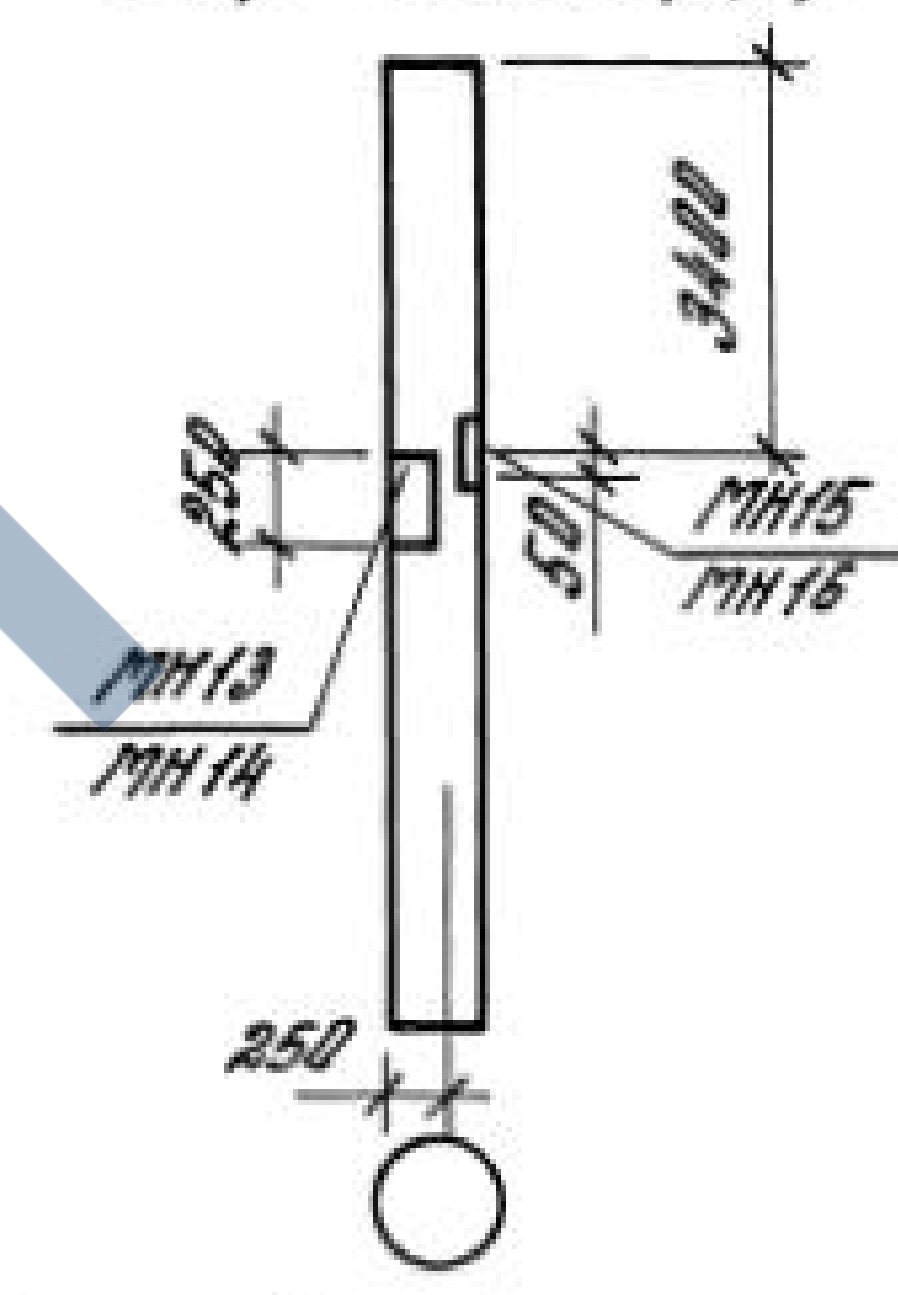
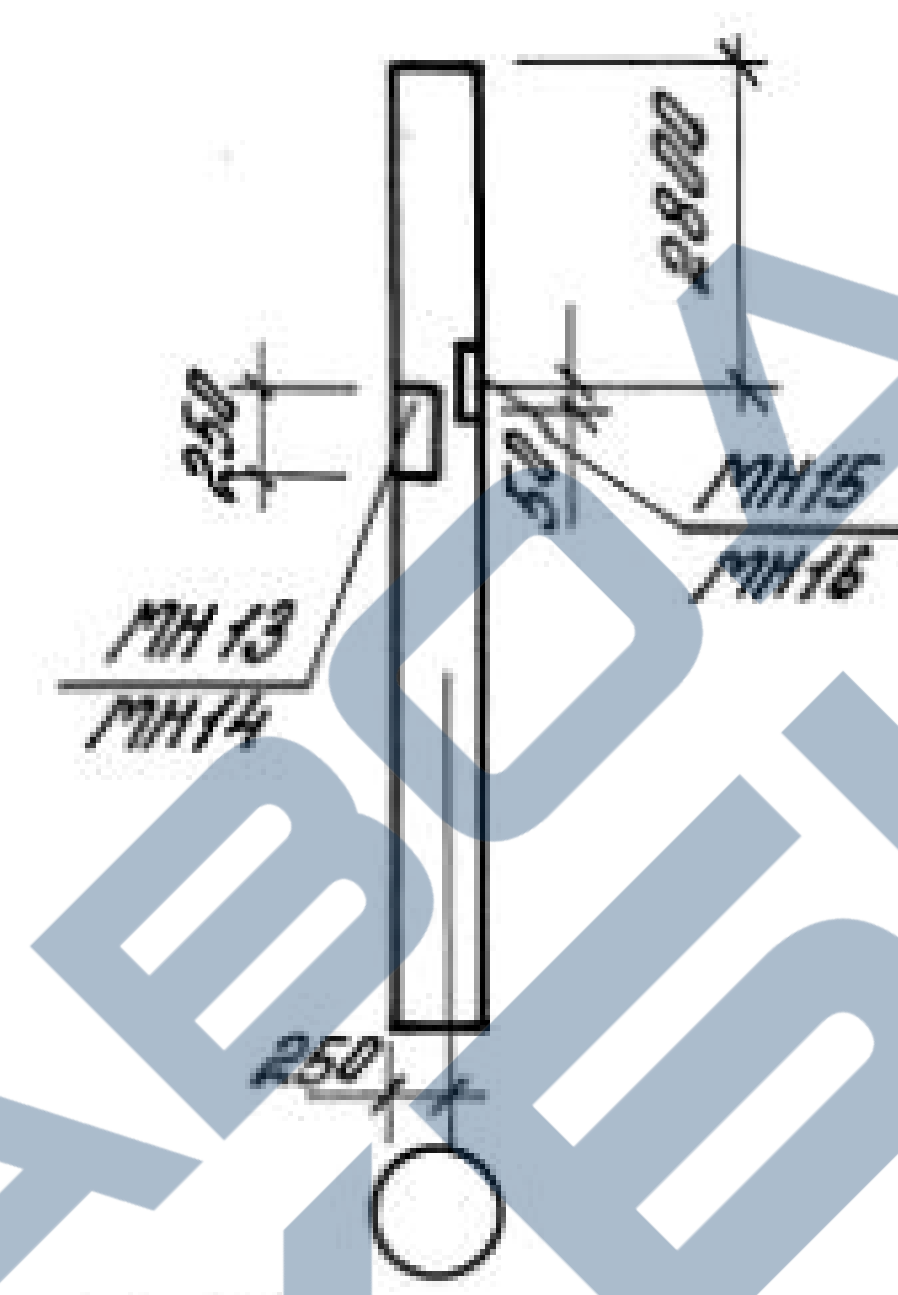
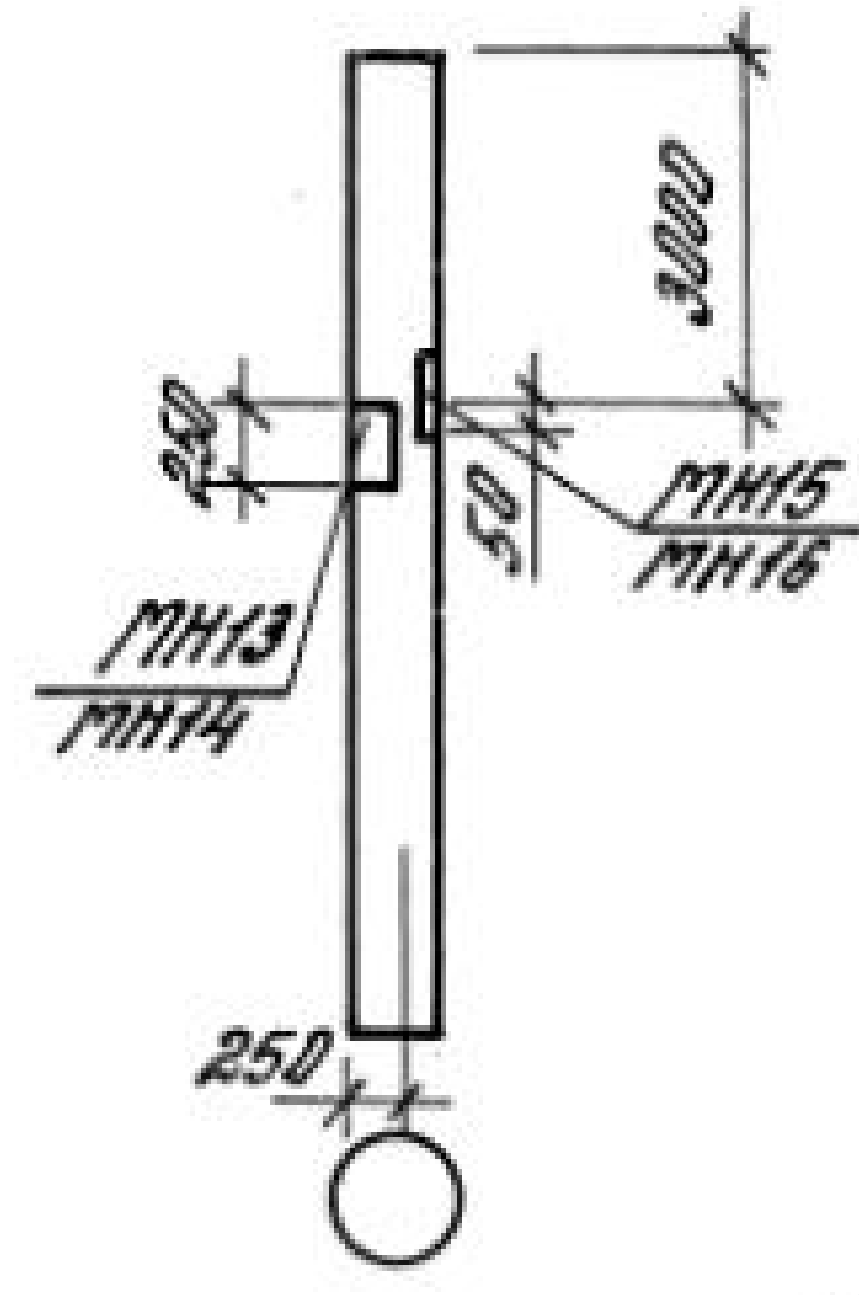
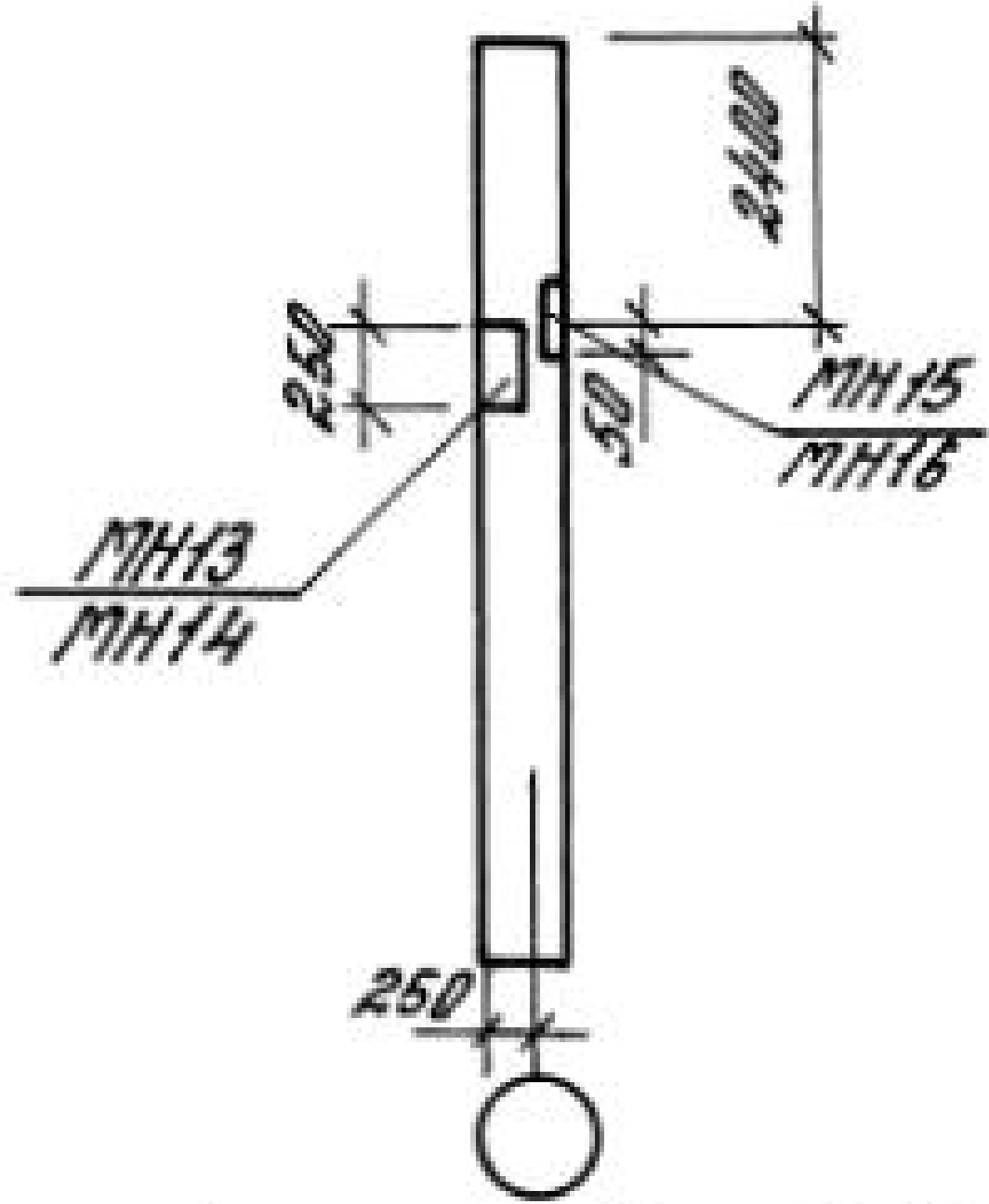

Разбивка закладных изделий для крепления колонн продольного фахверка к стальным подстропильным балкам в зданиях с железобетонными стропильными конструкциями

$Q_{кр} = 5,0 т$

$Q_{кр} = 10,0 т$

$Q_{кр} = 16,0 т (л, в)$

$Q_{кр} = 16,0 т (т)$
 $Q_{кр} = 20,0 т$
 $Q_{кр} = 32,0 т (л, в)$

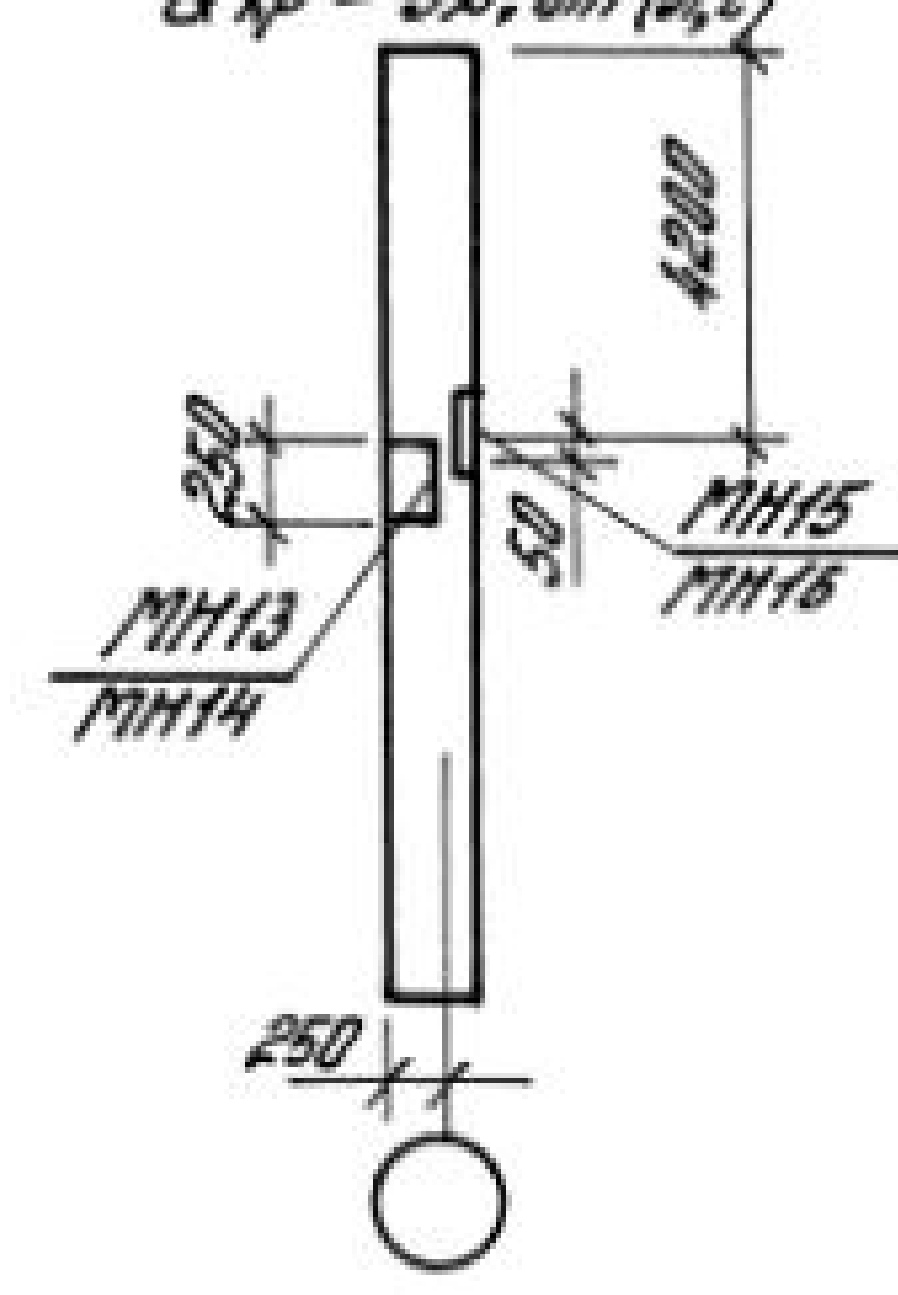
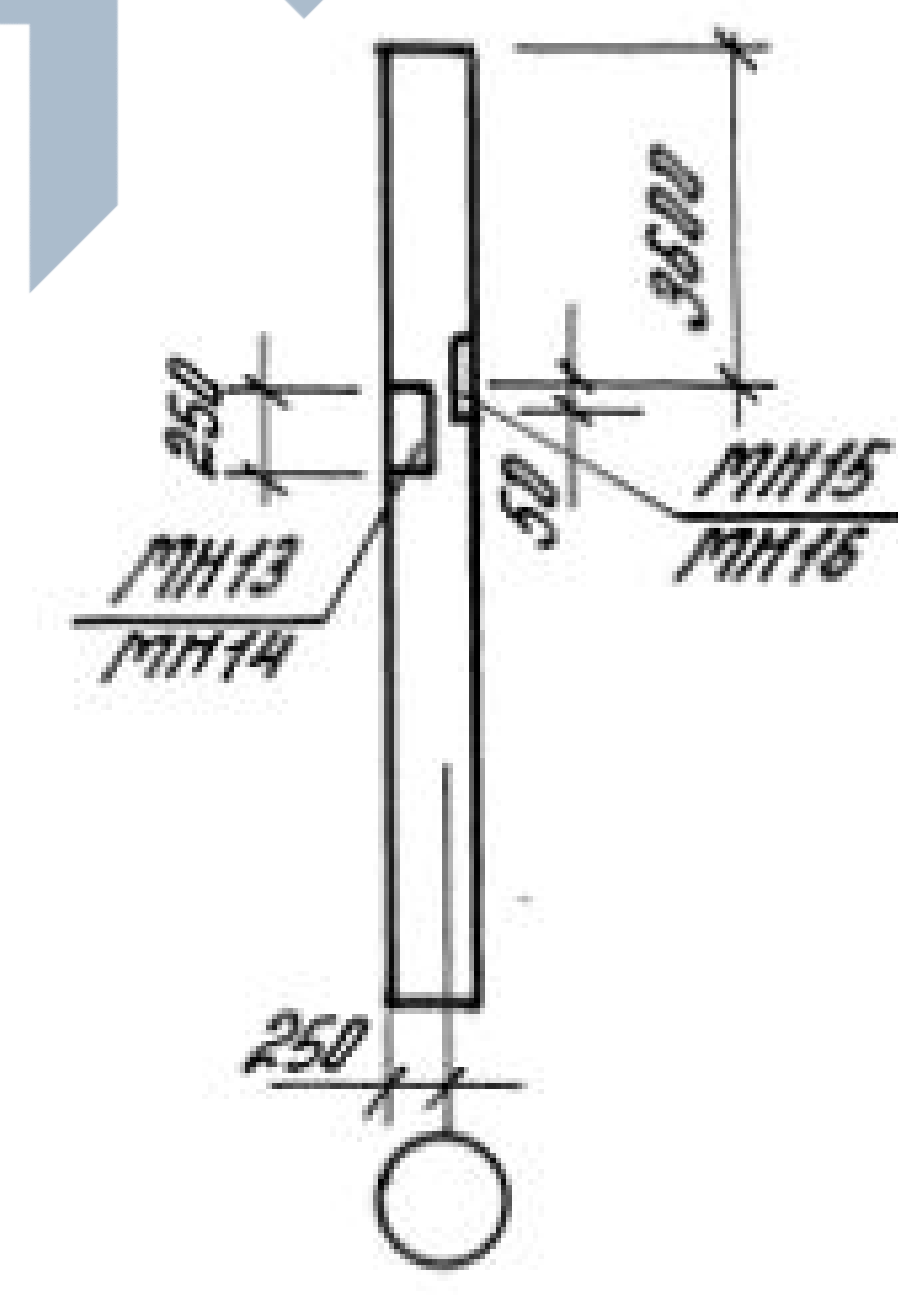
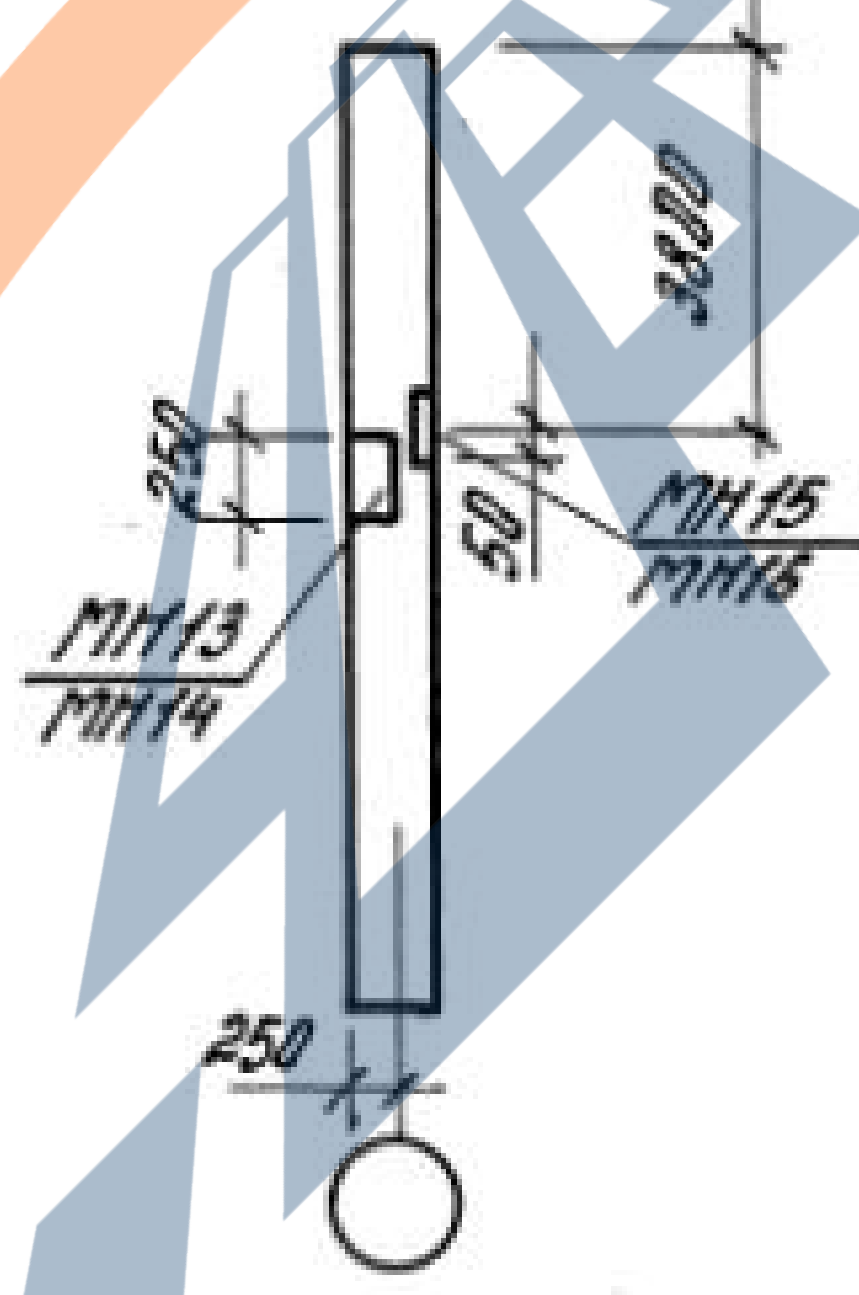
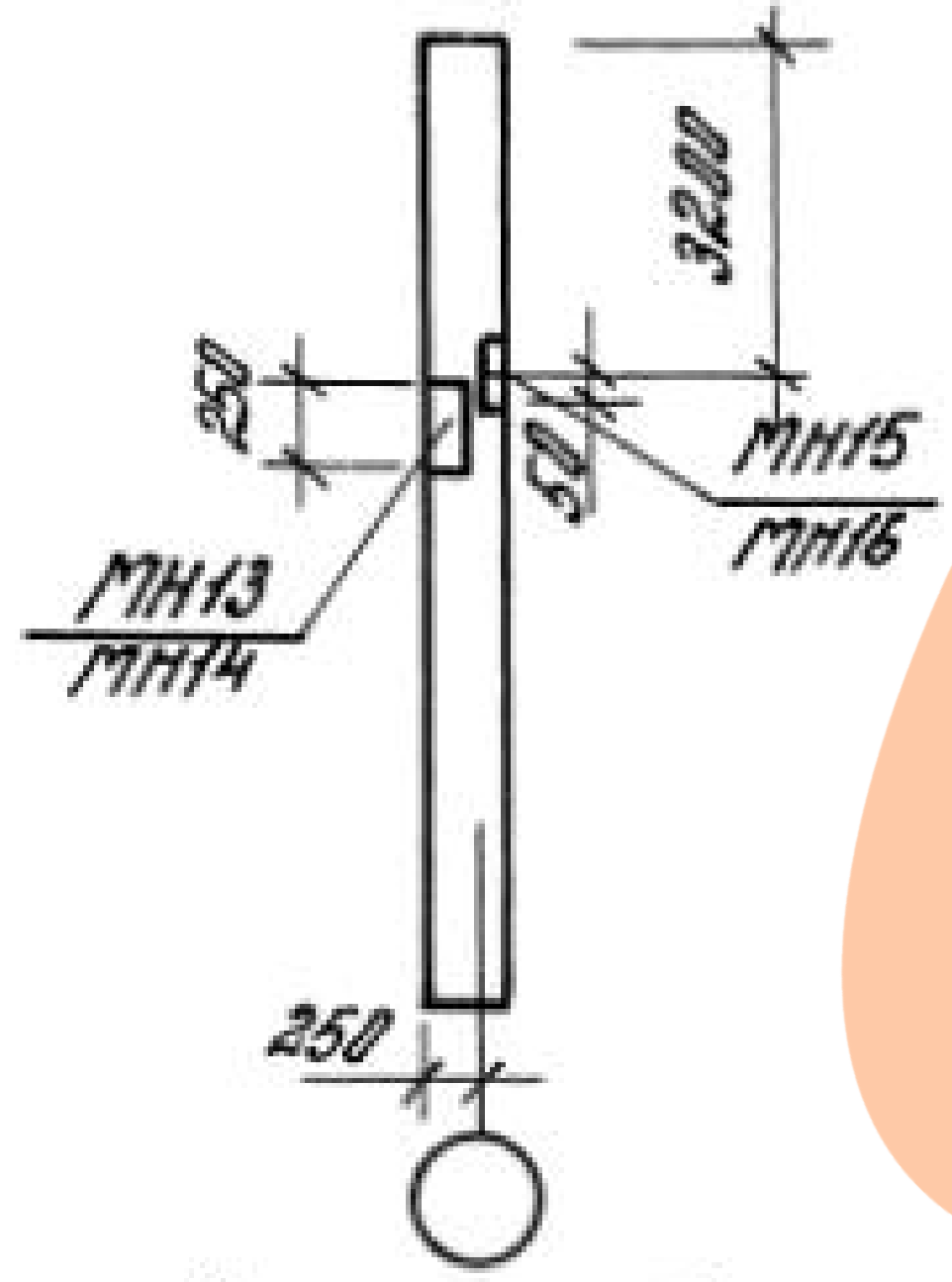

Приняты следующие обозначения:

$Q_{кр}$ - грузоподъемность крана;

л - легкий режим работы крана (1к-3к);

в - средний режим работы крана (4к-6к);

т - тяжелый режим работы крана (7к).

Имя, № подл., Подпись и дата

1.424.1-5.8-03 Лист 2

Ряд крайний, шаг 6м

Пролет, м	18				24				30				36				18			24			
	5л.с.т	10л.с.т 16л.с	16т 20л.с	20т 32л.с	5л.с.т	10л.с.т 16л.с	16т 20л.с	20т 32л.с	10л.с.т 12,5л.с.т	16л.с	16т	20л.с.т 32л.с	10л.с.т 12,5л.с.т	16л.с	16т	20л.с.т 32л.с	5л.с.т	10л.с.т 16л.с	16т 20л.с	5л.с.т	10л.с.т 16л.с	16т 20л.с	
8,400	I	BC2	BC1			BC2	BC1										BC12	BC10		BC12	BC10		
	II	BC2	BC1			BC2	BC1										BC12	BC10		BC13	BC11		
	III	BC2	BC1			BC2	BC1										BC12	BC11		BC13	BC11		
	IV	BC2	BC1			BC2	BC1										BC13	BC11		BC13	BC11		
9,600	I	BC5	BC4	BC2		BC5	BC4	BC2									BC15	BC14	BC12	BC15	BC14	BC13	
	II	BC5	BC4	BC2		BC5	BC4	BC2									BC15	BC14	BC13	BC15	BC14	BC13	
	III	BC5	BC4	BC2		BC5	BC4	BC2									BC15	BC14	BC13	BC15	BC14	BC13	
	IV	BC5	BC4	BC2		BC5	BC4	BC3									BC15	BC14	BC13	BC15	BC14	BC13	
10,800	I	BC9	BC7	BC5	BC5	BC9	BC7	BC5	BC5	BC7	BC5	BC5	BC5	BC7	BC5	BC5	BC5	BC19	BC17	BC15	BC19	BC17	BC15
	II	BC9	BC7	BC5	BC5	BC9	BC7	BC5	BC5	BC7	BC5	BC5	BC5	BC7	BC6	BC6	BC6	BC19	BC17	BC15	BC19	BC17	BC15
	III	BC9	BC7	BC5	BC5	BC9	BC7	BC5	BC5	BC7	BC6	BC6	BC6	BC8	BC6	BC6	BC6	BC19	BC17	BC15	BC19	BC17	BC15
	IV	BC9	BC7	BC5	BC5	BC9	BC7	BC6	BC6	BC8	BC6	BC6	BC6	BC8	BC6	BC6	BC6	BC19	BC17	BC15	BC19	BC18	BC16
12,000	I		BC23	BC21	BC21		BC23	BC21	BC21	BC250 BC23	BC24 BC21	BC26 BC21	BC252 BC21	BC250 BC23	BC24 BC21	BC26 BC21	BC252 BC21						
	II		BC23	BC21	BC21		BC23	BC21	BC21	BC250 BC23	BC24 BC21	BC26 BC21	BC252 BC21	BC250 BC23	BC24 BC21	BC26 BC21	BC252 BC21						
	III		BC23	BC22	BC22		BC23	BC22	BC22	BC250 BC23	BC24 BC21	BC26 BC21	BC252 BC21	BC250 BC23	BC24 BC21	BC26 BC21	BC252 BC21						
	IV		BC23	BC22	BC22		BC23	BC22	BC22	BC250 BC23	BC24 BC21	BC26 BC21	BC252 BC21	BC250 BC23	BC24 BC21	BC26 BC21	BC252 BC21						
13,200	I		BC27	BC25	BC25		BC27	BC25	BC25	BC250 BC27	BC24 BC25	BC26 BC25	BC252 BC25	BC250 BC27	BC24 BC25	BC26 BC25	BC252 BC25						
	II		BC27	BC25	BC25		BC27	BC25	BC25	BC250 BC27	BC24 BC25	BC26 BC25	BC252 BC25	BC250 BC27	BC24 BC25	BC26 BC25	BC252 BC25						
	III		BC27	BC25	BC25		BC27	BC25	BC25	BC250 BC27	BC24 BC25	BC26 BC25	BC252 BC25	BC250 BC27	BC24 BC25	BC26 BC25	BC252 BC25						
	IV		BC27	BC25	BC25		BC27	BC25	BC25	BC250 BC27	BC24 BC25	BC26 BC25	BC252 BC25	BC250 BC27	BC24 BC25	BC26 BC25	BC252 BC25						
14,400	I		BC29	BC20	BC20		BC29	BC20	BC20						BC26 BC20	BC252 BC20							
	II		BC29	BC20	BC20		BC29	BC20	BC20						BC26 BC20	BC252 BC20							
	III		BC29	BC20	BC20		BC29	BC20	BC20						BC26 BC20	BC252 BC20							
	IV		BC29	BC20	BC20		BC29	BC28	BC28						BC26 BC20	BC252 BC20							

Шиб. № подл. Подпись и дата Взам. инв. №

- Л - группы режимов работы крана 1К-3К.
С - группы режимов работы крана 4К-6К.
Т - группы режимов работы крана 7К.
- Данным листом аннулируются марки надкрановых связей в ключе на документе 1.424.1-5.6-000.00ТБ1.

Нач. отд.	Крыжбо	<i>[Signature]</i>
Н. контр.	Шейнич	<i>[Signature]</i>
Гл. констр.	Шейнич	<i>[Signature]</i>
Гл. инж. пр.	Сонжовский	<i>[Signature]</i>
Дир. групп.	Немчинова	<i>[Signature]</i>
Проверил	Немчинова	<i>[Signature]</i>
Исполнил	Литвин	<i>[Signature]</i>

1.424.1-5.8-04

Ключ для подбора марок связей для несейсмических районов. Крайний ряд колонн, шаг 6м

Стадия	Лист	Листов
Р		1
Украинпроектсталь-конструкция		

Ряд крайний, шаг 12 м

Пролет, м		18				24				30				36			
Отметка Верха колонны	Грузоподъемность, т ветер	5 л. с. т.	10 л. с. т.	16 т.	20 т.	5 л. с. т.	10 л. с. т.	16 т.	20 т.	10 л. с. т.	16 л. с.	16 т.	20 л. с. т.	10 л. с. т.	16 л. с.	16 т.	20 л. с. т.
		16 л. с.	20 л. с.	32 л. с.		16 л. с.	20 л. с.	32 л. с.		12,5 л. с. т.			32 л. с.	12,5 л. с. т.			32 л. с.
8,400	I	BC33	BC32			BC33	BC32										
	II	BC33	BC32			BC33	BC32										
	III	BC33	BC32			BC33	BC32										
	IV	BC33	BC33			BC33	BC32										
9,600	I	BC35	BC34	BC33		BC35	BC34	BC33									
	II	BC35	BC34	BC33		BC35	BC34	BC33									
	III	BC35	BC34	BC33		BC35	BC34	BC33									
	IV	BC35	BC34	BC33		BC36	BC34	BC33									
10,800	I	BC39	BC37	BC35	BC35	BC39	BC37	BC35	BC35	BC37	BC36	BC36		BC37	BC36	BC36	
	II	BC39	BC37	BC35	BC35	BC39	BC37	BC36	BC36	BC37	BC36	BC36		BC37	BC36	BC36	
	III	BC39	BC37	BC36	BC36	BC39	BC37	BC36	BC36	BC37	BC36	BC36		BC37	BC36	BC36	
	IV	BC39	BC37	BC36	BC36	BC39	BC37	BC36	BC36	BC37	BC36	BC36		BC38	BC36	BC36	
12,000	I		BC40	BC39	BC39		BC40	BC39	BC39	BC253 BC40	BC30 BC39	BC254 BC39	BC255 BC39	BC253 BC40	BC30 BC39	BC254 BC39	BC255 BC39
	II		BC40	BC39	BC39		BC40	BC39	BC39	BC253 BC40	BC30 BC39	BC254 BC39	BC255 BC39	BC253 BC40	BC30 BC39	BC254 BC39	BC255 BC39
	III		BC40	BC39	BC39		BC40	BC39	BC39	BC253 BC40	BC30 BC39	BC254 BC39	BC255 BC39	BC253 BC40	BC30 BC39	BC254 BC39	BC255 BC39
	IV		BC40	BC39	BC39		BC40	BC39	BC39	BC253 BC40	BC30 BC39	BC254 BC39	BC255 BC39	BC253 BC40	BC30 BC39	BC254 BC39	BC255 BC39
13,200	I		BC42	BC41	BC41		BC42	BC41	BC41	BC253 BC42	BC30 BC41	BC254 BC41	BC255 BC41	BC253 BC42	BC30 BC41	BC254 BC41	BC255 BC41
	II		BC42	BC41	BC41		BC42	BC41	BC41	BC253 BC42	BC30 BC41	BC254 BC41	BC255 BC41	BC253 BC42	BC30 BC41	BC254 BC41	BC255 BC41
	III		BC42	BC41	BC41		BC42	BC41	BC41	BC253 BC42	BC30 BC41	BC254 BC41	BC255 BC41	BC253 BC42	BC30 BC41	BC254 BC41	BC255 BC41
	IV		BC42	BC41	BC41		BC42	BC41	BC41	BC253 BC42	BC30 BC41	BC254 BC41	BC255 BC41	BC253 BC42	BC30 BC41	BC254 BC41	BC255 BC41
14,400	I		BC44	BC43	BC43		BC44	BC43	BC43			BC254 BC43	BC255 BC43			254 BC43	255 BC43
	II		BC44	BC43	BC43		BC44	BC43	BC43			BC254 BC43	BC255 BC43			BC254 BC43	BC255 BC43
	III		BC44	BC43	BC43		BC44	BC43	BC43			BC254 BC43	BC255 BC43			BC254 BC43	BC255 BC43
	IV		BC44	BC43	BC43		BC44	BC43	BC43			BC254 BC43	BC255 BC43			BC254 BC43	BC255 BC43

- Л группы режимов работы крана 1К-3К.
С группы режимов работы крана 4К-5К.
Т группы режимов работы крана 7К.
- Данным листом аннулируются марки надкрановых связей в ключе на документе 1.424.1-5.6-000.007Б1.
- В числителе даны марки надкрановых связей, в знаменателе марки подкрановых связей.

Нач. отд.	Крыжоба	
Н. контр.	Шейнич	
С. констр.	Шейнич	
Сл. инж. па	Санковский	
Рук. гр.	Немчинова	
Проверил	Немчинова	
Исполнил	Литвин	

1.424.1-5.8.-05

Ключ для подбора марок связей для несущих рамок районов. Крайний ряд колонн, шаг 12 м

Стандарт Лист Листов
Р 1

УкрНИИпроектсталь-конструкция

Ряд средний, шаг 12м

Пролет, м		18				24				30				36			
Отметка верха колонны	Грузоподъемность, Т Ветер	5л,с,т	10л,с,т 16л,с	16т 20л,с	20т 32л,с	5л,с,т	10л,с,т 16л,с	16т 20л,с	20т 32л,с	10л,с,т 12,5л,с,т	16л,с	16т	20л,с,т 32л,с	10л,с,т 12,5л,с,т	16л,с	16т	20л,с,т 32л,с
		8,400	I	BC63	BC61			BC63	BC61								
II	BC63		BC61			BC63	BC61										
III	BC63		BC61			BC64	BC62										
IV	BC64		BC61			BC64	BC62										
9,600	I	BC68	BC66	BC63		BC68	BC66	BC63									
	II	BC68	BC66	BC63		BC68	BC66	BC64									
	III	BC68	BC66	BC64		BC69	BC67	BC64									
	IV	BC69	BC67	BC64		BC70	BC67	BC65									
10,800	I	BC76	BC72	BC68	BC68	BC76	BC72	BC68	BC68	BC72	BC69	BC69	BC69	BC73	BC69	BC69	BC69
	II	BC76	BC72	BC68	BC68	BC76	BC72	BC69	BC69	BC73	BC70	BC70	BC70	BC74	BC70	BC70	BC70
	III	BC76	BC72	BC69	BC69	BC77	BC74	BC70	BC70	BC74	BC70	BC70	BC70	BC75	BC71	BC71	BC71
	IV	BC77	BC73	BC69	BC69	BC77	BC74	BC70	BC70	BC75	BC71	BC71	BC71	BC75	BC71	BC71	BC71
12,000	I		BC49	BC47	BC47		BC49	BC47	BC47	BC253 BC49	BC30 BC49	BC254 BC47	BC255 BC47	BC253 BC49	BC30 BC49	BC254 BC47	BC255 BC47
	II		BC49	BC47	BC47		BC49	BC47	BC47	BC253 BC49	BC30 BC49	BC254 BC47	BC255 BC47	BC253 BC49	BC30 BC49	BC254 BC47	BC255 BC47
	III		BC49	BC47	BC47		BC50	BC48	BC48	BC253 BC49	BC30 BC49	BC254 BC47	BC255 BC47	BC251 BC49	BC45 BC49	BC46 BC47	BC249 BC47
	IV		BC49	BC48	BC48		BC50	BC48	BC48	BC251 BC49	BC30 BC49	BC46 BC48	BC249 BC48	BC251 BC49	BC45 BC49	BC46 BC48	BC249 BC48
13,200	I		BC54	BC51	BC51		BC54	BC51	BC51	BC253 BC54	BC30 BC54	BC254 BC51	BC255 BC51	BC253 BC54	BC30 BC54	BC254 BC51	BC255 BC51
	II		BC54	BC51	BC51		BC54	BC51	BC51	BC253 BC54	BC30 BC54	BC254 BC51	BC255 BC51	BC253 BC54	BC30 BC54	BC254 BC51	BC255 BC51
	III		BC54	BC51	BC51		BC55	BC52	BC52	BC251 BC54	BC45 BC54	BC46 BC51	BC249 BC51	BC251 BC54	BC45 BC54	BC46 BC51	BC249 BC51
	IV		BC55	BC52	BC52		BC55	BC52	BC52	BC251 BC54	BC45 BC54	BC46 BC51	BC249 BC51	BC251 BC54	BC45 BC54	BC46 BC51	BC249 BC51
14,400	I		BC59	BC57	BC57		BC59	BC57	BC57			BC254 BC58	BC255 BC57			BC255 BC57	BC255 BC57
	II		BC59	BC57	BC57		BC59	BC57	BC57			BC254 BC58	BC255 BC57			BC255 BC57	BC255 BC57
	III		BC59	BC57	BC57		BC60	BC58	BC58			BC46 BC58	BC249 BC57			BC46 BC58	BC249 BC58
	IV		BC60	BC58	BC58		BC60	BC58	BC58			BC46 BC58	BC249 BC57			BC46 BC58	BC249 BC57

Ш.№ подл. Подпись и дата Взам. инв. №

1. Л - группы режимов работы крана 1К-3К.
 С - группы режимов работы крана 4К-6К.
 Т - группа режима работы крана 7К.
 2. Данным документом аннулируется документ 1.424.1-5.8-000.00ТБ1.

Нач. отд. Крыжжа
 Н.контр. Шейнич
 Гл. констр. Шейнич
 Гл. инж. пр. Санковский
 Рук. групп. Немчинова
 Проверил. Немчинова
 Усполнил. Литвин

1.424.1-5.8-06
 Ключ для подбора марок
 связей для сейсмических
 районов. Средний ряд
 колонн, шаг 12м
 Стадия Р Лист 1 Листов 1
 УкрНИИпроектсталь-
 КОНСТРУКЦИЯ

Грузоподъемность и режим работы крана, Т	Расчетная сейсмичность здания в баллах	Марка и количество связей выше подкрановых балок для ряда колонн						
		Крайнего при шаге, м				Среднего при шаге, м		
		Б	12		Б	12		
			При отсутствии продольного фахверка	При продольном фахверке и стропильных конструкциях		при подстропильных конструкциях		
		Стальных	Железобетонных		Стальных или их отсутствии	Железобетонных		
5 ст	7	BC256(1)	BC260(1)	BC278(1)	BC284(1)	—	BC266(1)	BC274(1)
	8	BC259(1)	BC269(1)	BC281(1)	BC287(1)	BC263(1)	BC269(1)	BC276(1)
	9	BC259(2)	BC269(2)	BC281(2)	BC287(2)	BC263(2)	BC269(2)	BC276(2)
10 лст 12,5 лст	7	BC257(1)	BC267(1)	BC279(1)	BC285(1)	BC264(1)	BC267(1)	BC271(1)
	8	BC260(1)	BC270(1)	BC282(1)	BC288(1)	BC264(1)	BC270(1)	BC272(1)
	9	BC260(2)	BC270(2)	BC282(2)	BC288(2)	BC264(2)	BC270(2)	BC272(1)
16 лс	7	BC194(1)	BC203(1)	BC213(1)	BC219(1)	BC200(1)	BC203(1)	BC202 ^а (1)
	8	BC197(1)	BC206(1)	BC216(1)	BC222(1)	BC200(1)	BC206(1)	BC205 ^а (1)
	9	BC197(2)	BC206(2)	BC216(2)	BC222(2)	BC200(2)	BC206(2)	BC205 ^а (2)
16 т	7	BC195(1)	BC204(1)	BC214(1)	BC220(1)	BC201(1)	BC204(1)	BC209(1)
	8	BC198(1)	BC207(1)	BC217(1)	BC223(1)	BC201(1)	BC207(1)	BC211(1)
	9	BC198(2)	BC207(2)	BC217(2)	BC223(2)	BC201(2)	BC207(2)	BC211(2)
20 лс	7	BC258(1)	BC268(1)	BC280(1)	BC286(1)	BC265(1)	BC268(1)	BC275(1)
	8	BC261(1)	BC273(1)	BC283(1)	BC289(1)	BC265(1)	BC273(1)	BC277(1)
	9	BC261(2)	BC273(2)	BC283(2)	BC289(2)	BC265(2)	BC273(2)	BC277(2)
20 т 32 лс	7	BC265(1)	BC268(1)	BC280(1)	BC286(1)	BC265(1)	BC268(1)	BC275(1)
	8	BC265(1)	BC273(1)	BC283(1)	BC289(1)	BC265(1)	BC273(1)	BC277(1)
	9	BC265(2)	BC273(2)	BC283(2)	BC289(2)	BC265(2)	BC273(2)	BC277(2)

- Л - группы режимов работы крана 1К-3К.
С - группы режимов работы крана 4К-6К.
Т - группы режимов работы крана 7К.
- Марки связей BC194, BC195, BC197, BC198, BC200, BC201, BC202^а, BC203, BC204, BC205^а, BC206, BC207, BC209, BC211, BC213, BC214, BC216, BC217, BC219, BC220, BC222, BC223 см. в выпуске BC.
- Данным листом аннулируются марки надкрановых связей в ключе на документе 1.424.1-5.0-2с-87.

Ш.в. № подл. Подпись и дата Взам. инв. №

Нач. отд.	Крыжва	
Н. контр.	Шейнич	
Гл. констр.	Шейнич	
Гл. инж. пр.	Санковский	
Рук. груп.	Немчинова	
Проверил	Немчинова	
Исполнил	Литвин	

1.424.1-5.8-07

Ключ для подбора надкрановых марок связей в сейсмических районах

Стадия	Лист	Листов
Р		1
УкрНИИпроектсталь-конструкция		

Марка связи	Ряд колонн	Шаг колонн	$\frac{P}{2}$, кН	Я, кН	Н, кН	S, кН	B, мм	ℓ, мм	Масса, кг
BC 250	Крайний средний	6	43	41	86	59	2640	3848	214,7
BC 252			46	50	92	68	3040	4133	226,6
BC 253			87	40	175	96	2640	6373	231,1
BC 254			92	45	184	102	2840	6458	266,9
BC 255		12	92	48	184	104	3040	6548	272,6
BC 251			173	79	347	191	2640	6373	360,4
BC 249			184	97	369	208	3040	6548	372,9

BC 250, BC 252

BC 249, BC 251, BC 253, BC 254, BC 255

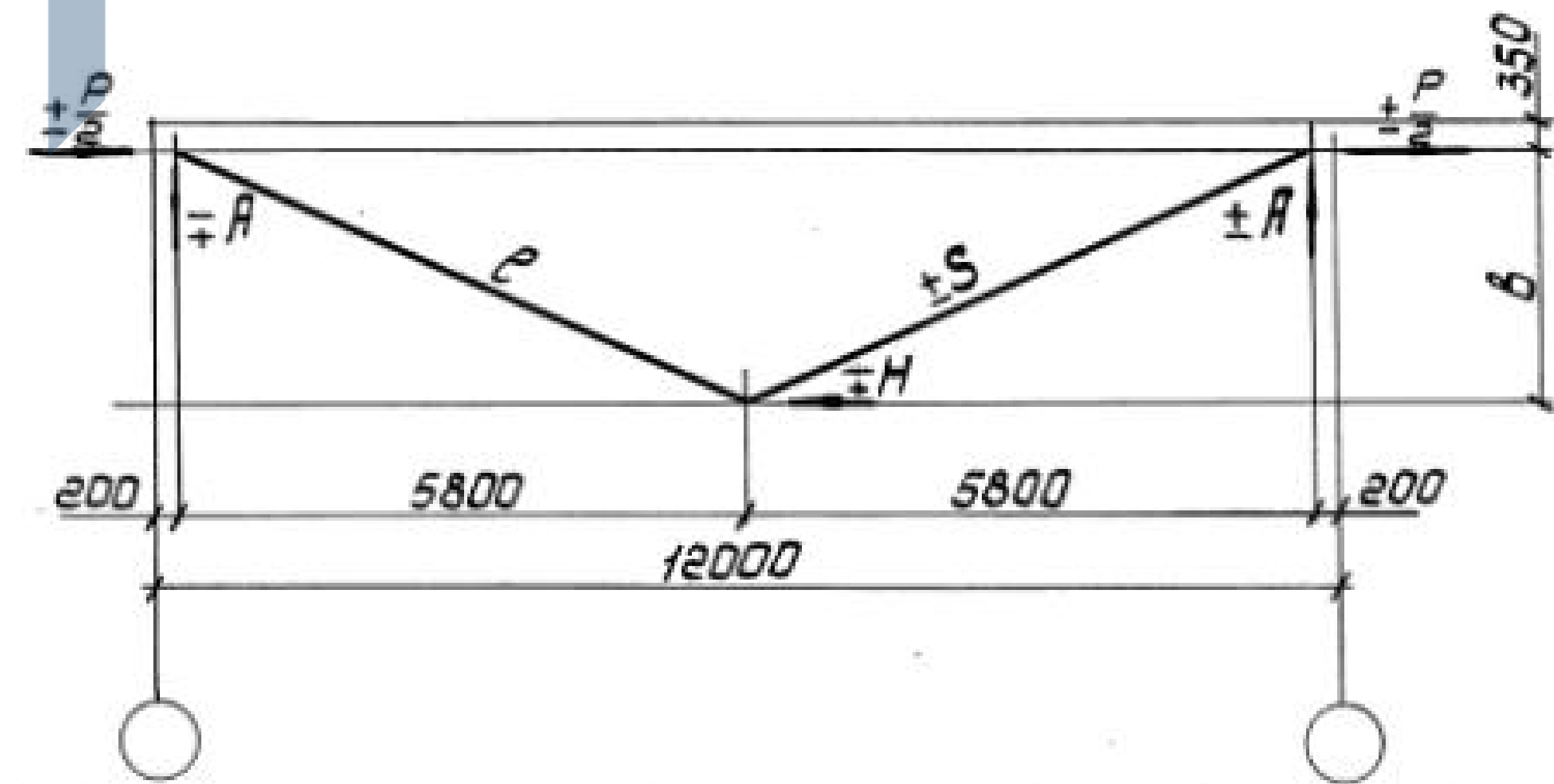
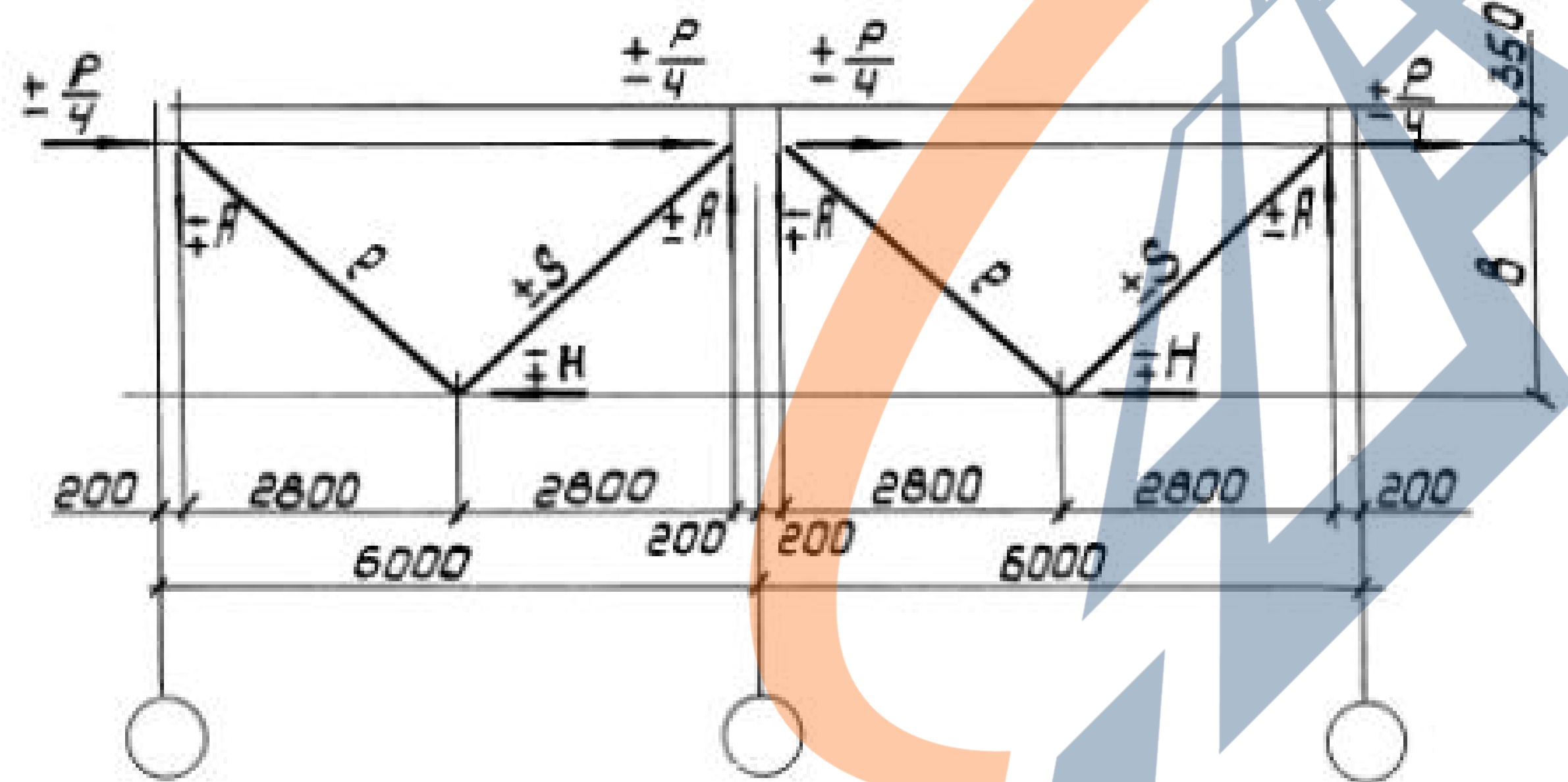

Лист № 13. Подпись и дата, виза инж. №

1. Масса связи дана с учетом 1% на сварные швы.
2. Расчетная длина подкоса принята в плоскости связи ℓ, из плоскости - ℓ

Нач. отд.	Крыжжа	
Н. контр.	Шейнич	
Ср. констр.	Шейнич	
Служ. пр.	Санковский	
Рук. груп.	Немчинова	
Проверил	Немчинова	
Исполнил	Лутвин	

1.424.1-5.8-08

Расчетная схема и геометрические размеры связей BC 249 ... BC 256

Стадия	Лист	Листов
Р	1	1
УкрНИИпроектсталь-конструкция		

Марка связи	Ряд колонн	P, кН	A, кН	H, кН	S, кН	b, мм	l, мм	Масса, кг	Марка связи	Ряд колонн	P, кН	A, кН	H, кН	S, кН	b, мм	l, мм	α, мм	c, мм	Масса, кг
BC256	КРАЙНИЙ	840	180	420	277	2400	3688	363,0	BC 266	КРАЙНИЙ	840	174	840	455	2400	6277	5800	200	442,8
BC257		840	225	420	308	3000	4104	401,8	BC 267		840	218	840	473	3000	6530	5800	200	515,5
BC258		840	255	420	331	3400	4405	477,3	BC 268		840	247	840	487	3400	6723	5800	200	529,8
BC259		1200	257	600	396	2400	3688	432,5	BC 269		1200	248	1200	646	2400	6277	5800	200	559,1
BC 260		1200	322	600	440	3000	4104	523,0	BC 270		1200	311	1200	676	3000	6530	5800	200	575,3
BC 261		1200	365	600	472	3400	4405	627,2	BC 273		1200	352	1200	696	3400	6723	5800	200	590,0
BC 263	СРЕДНИЙ	1200	257	600	396	2400	3688	405,6	BC 274	СРЕДНИЙ	840	132	840	440	1800	6025	5750	250	423,4
BC 264		1200	322	600	440	3000	4104	509,0	BC 271		840	176	840	456	2400	6231	5750	250	440,4
BC 265		1200	365	600	472	3400	4405	543,7	BC 275		840	205	840	468	2800	6396	5750	250	448,2
									BC 276		1200	188	1200	629	1800	6025	5750	250	486,8
									BC 272		1200	251	1200	650	2400	6231	5750	250	555,5
								BC 277	1200	293	1200	668	2800	6396	5750	250	564,8		

BC 256... BC 261, BC 263... BC 265

BC 266... BC 277

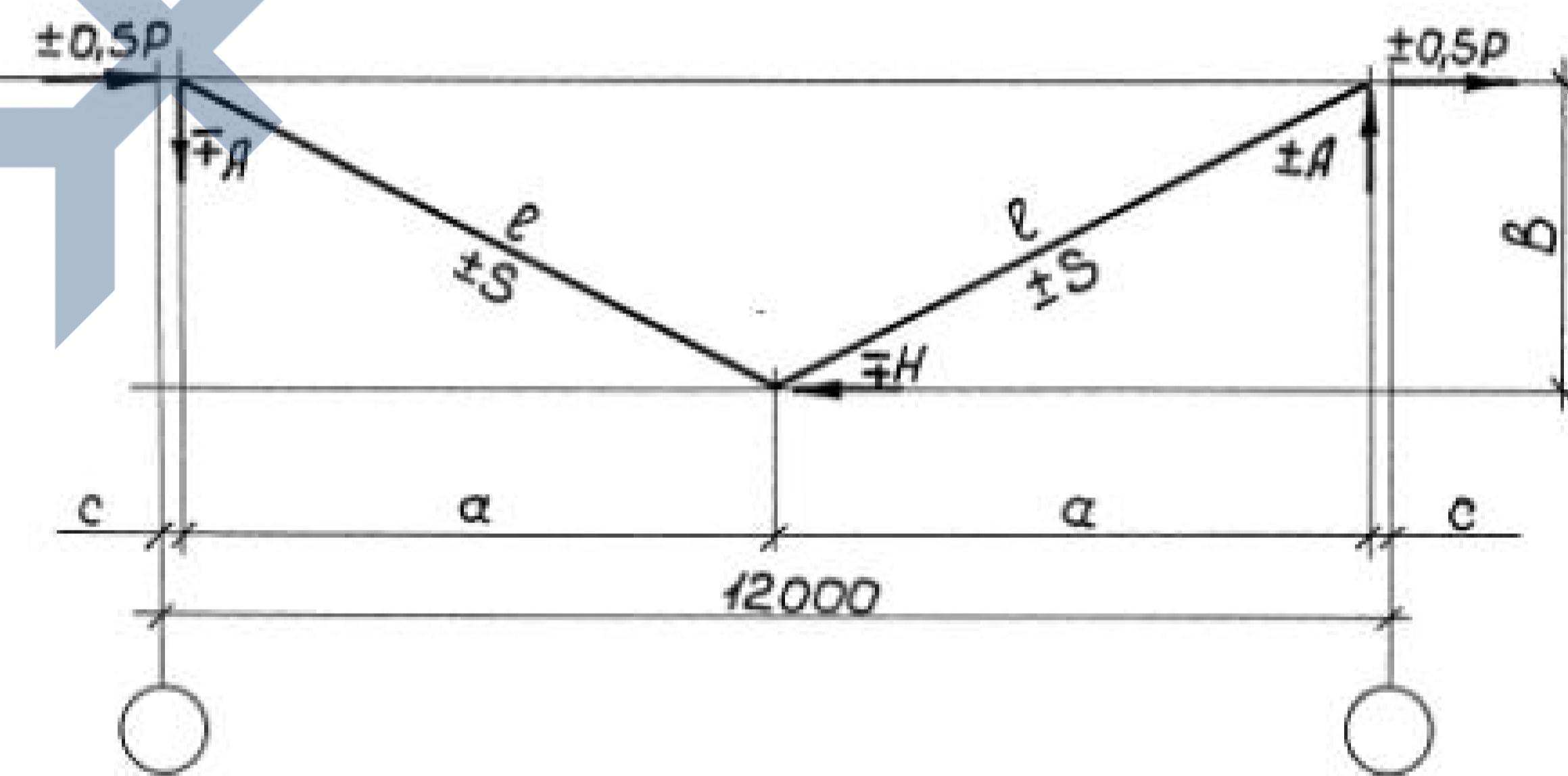
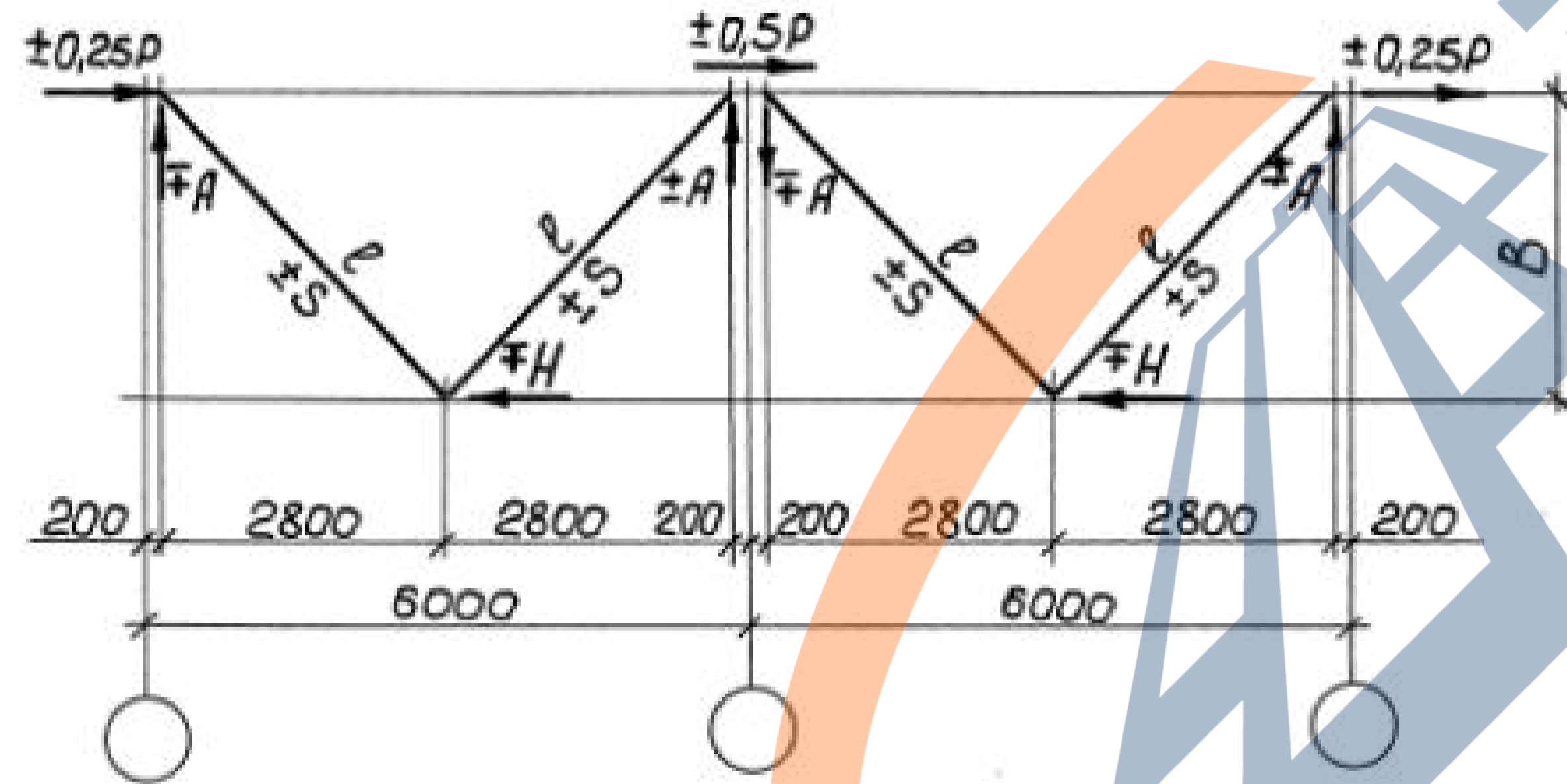

Шкв. № подл. Подпись и дата. Взам. инв. №

Нач. отд.	Крыжжа	<i>[Signature]</i>
Н. контр.	Шейнич	<i>[Signature]</i>
Гл. констр.	Шейнич	<i>[Signature]</i>
Гл. инж. пр.	Санковский	<i>[Signature]</i>
Рук. груп.	Немчинова	<i>[Signature]</i>
Проверил	Паляковский	<i>[Signature]</i>
Исполнил	Литвин	<i>[Signature]</i>

1.424.1-5.8-09

Расчетная схема и геометрические размеры связей BC256... BC261; BC263... BC277

Стадия	Лист	Листов
P		1
УкрНИИпроектсталь-конструкция		

Марка	Ряд колонн	P, кН	A, кН	H, кН	R, кН	S, кН	b, мм	e, мм	Масса, кг	Марка	Ряд колонн	P, кН	A, кН	H, кН	S, кН	b, мм	e, мм	Масса, кг
BC 278	КРАЙНИЙ	840	174	840	29	455	2400	6277	508,2	BC 284	КРАЙНИЙ	840	174	840	455	2400	6277	508,2
BC 279		840	218	840	29	473	3000	6530	531,0	BC 285		840	218	840	473	3000	6530	531,0
BC 280		840	247	840	29	487	3400	6723	545,3	BC 286		840	247	840	487	3400	6723	545,3
BC 281		1200	248	1200	42	650	2400	6277	596,9	BC 287		1200	248	1200	650	2400	6277	596,9
BC 282		1200	311	1200	42	676	3000	6530	705,6	BC 288		1200	311	1200	676	3000	6530	705,6
BC 283		1200	352	1200	42	696	3400	6723	728,1	BC 289		1200	352	1200	696	3400	6723	728,1

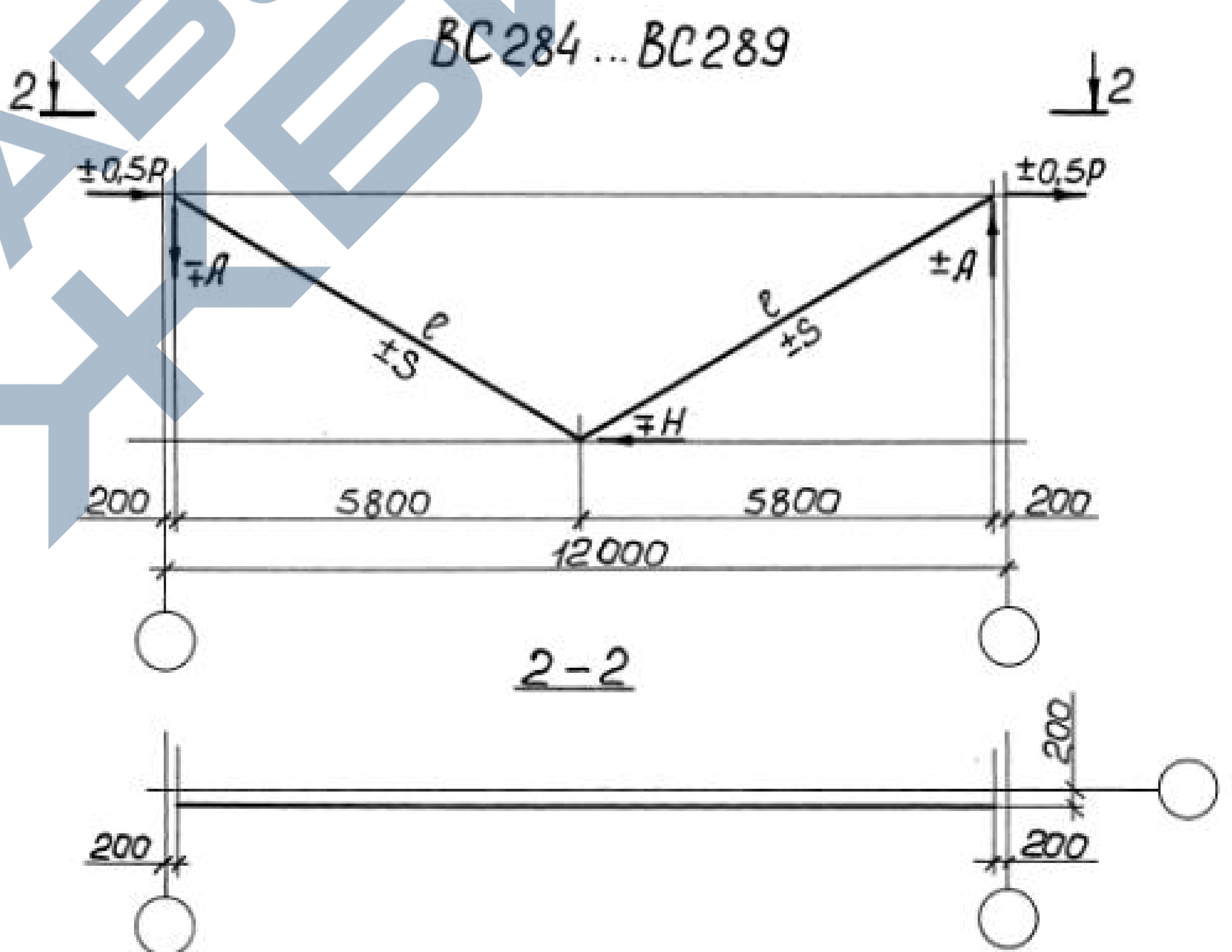
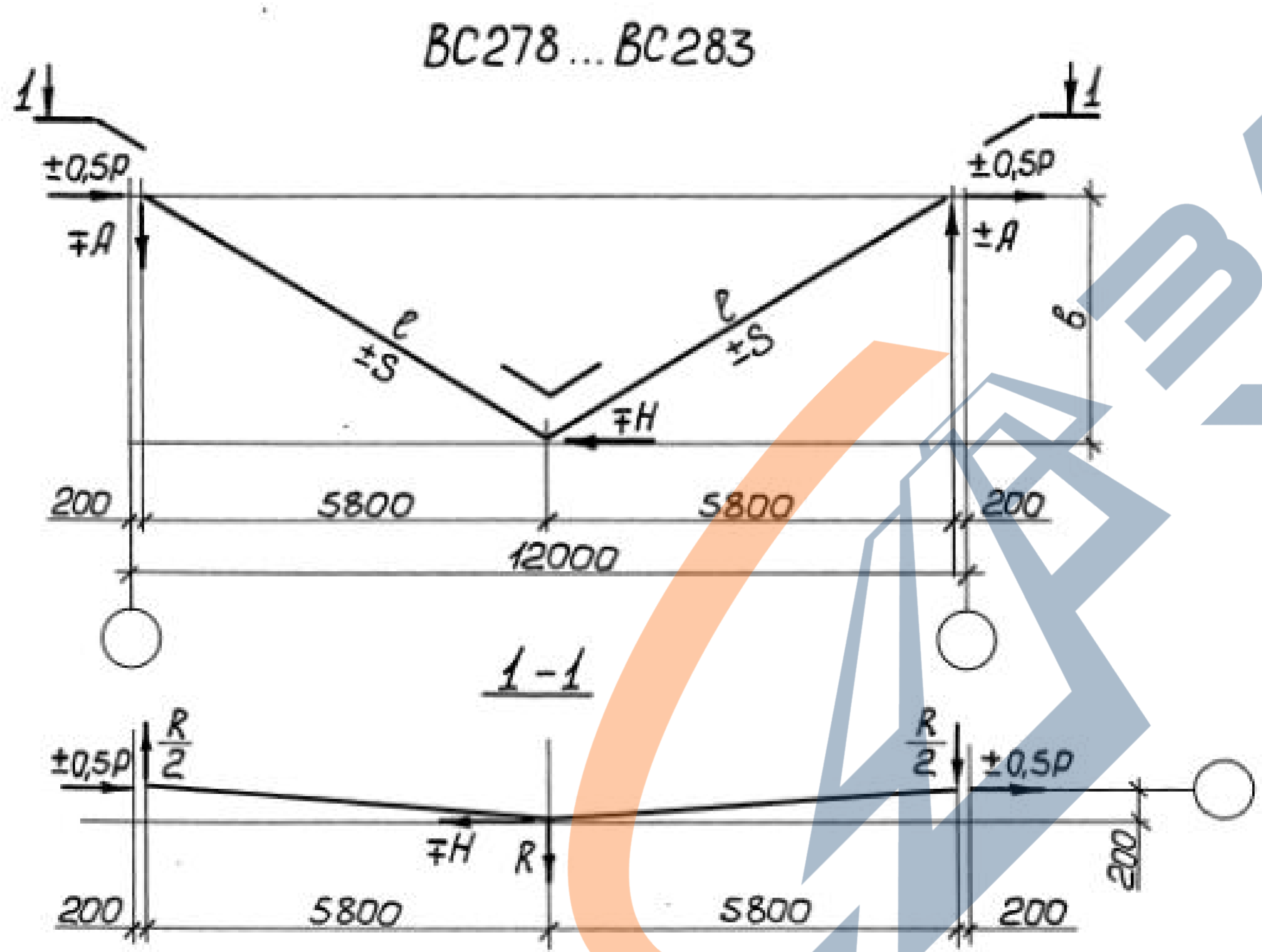

Инв. № подл. Подпись и дата. Взам. инв. №

Нач. отд.	Крыжба	<i>[Signature]</i>
Н.контр.	Шейнич	<i>[Signature]</i>
Гл.констр.	Шейнич	<i>[Signature]</i>
Гл.инж.пр.	Санковский	<i>[Signature]</i>
Рук.груп.	Немчинова	<i>[Signature]</i>
Проверил	Подяковский	<i>[Signature]</i>
Исполнил	Литвин	<i>[Signature]</i>

1.424.1 - 5.8-10

Расчетная схема и геометрические размеры связей BC278...BC289

Стация	Лист	Листов
P		1

УкрНИИпроектсталь-конструкция

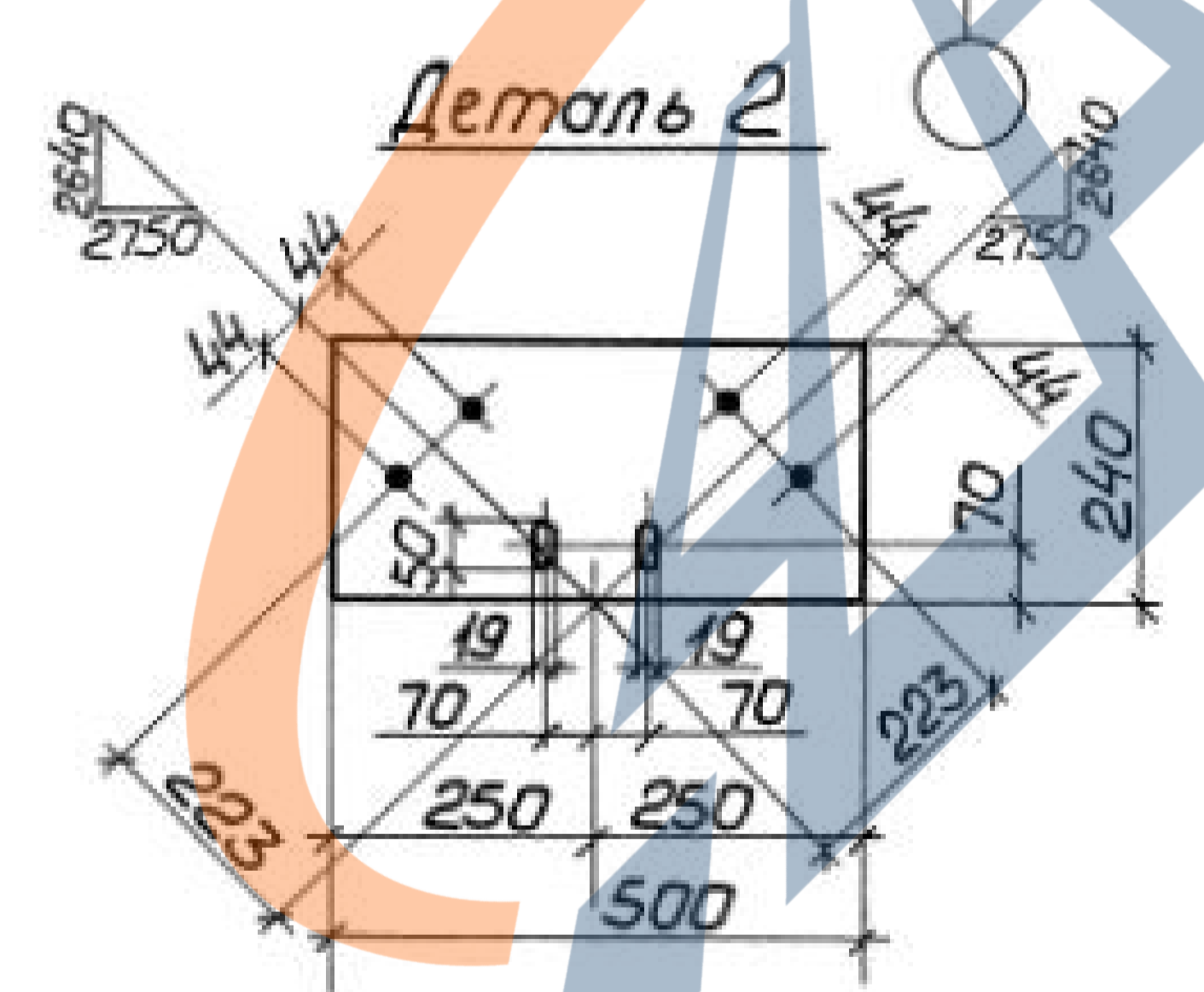
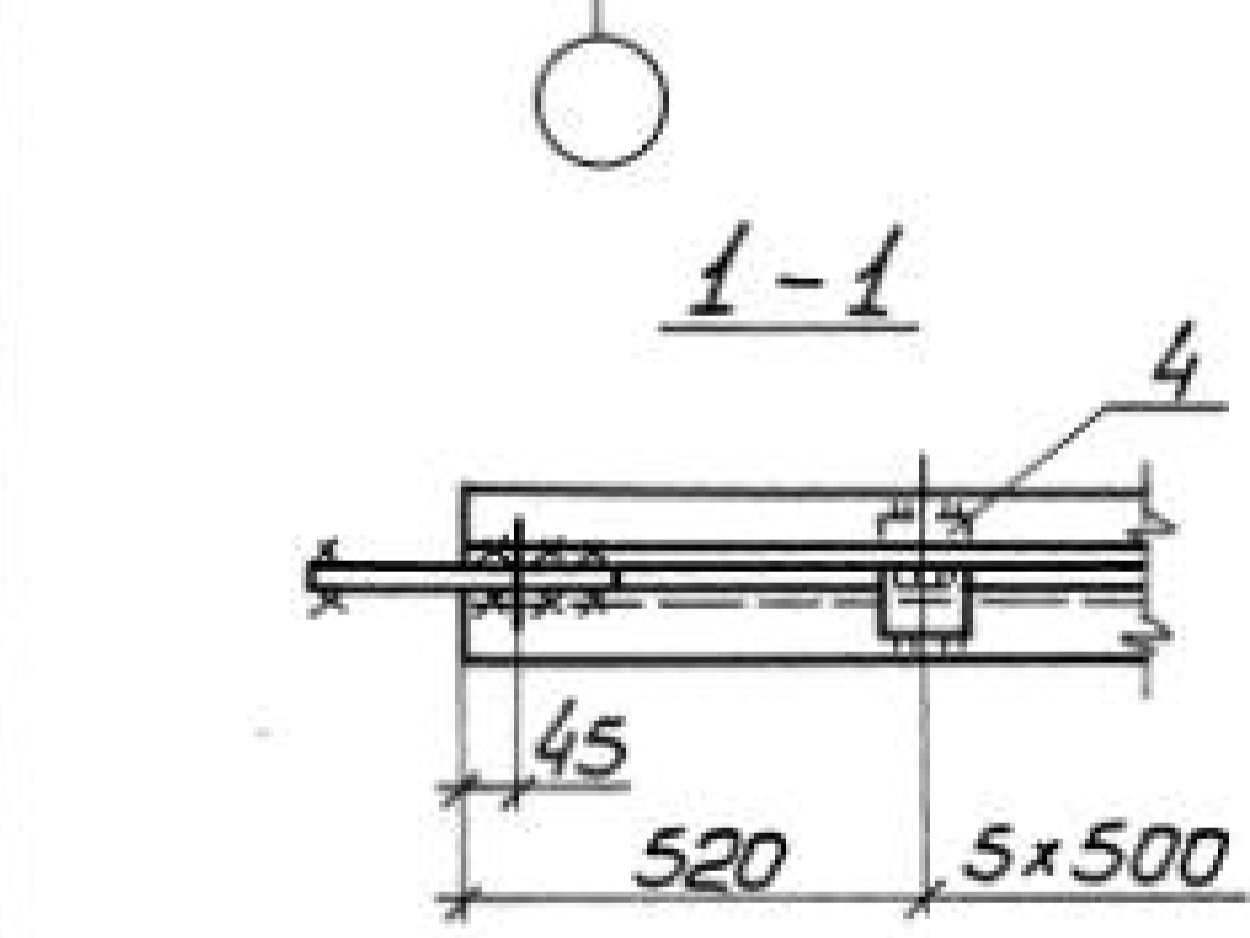
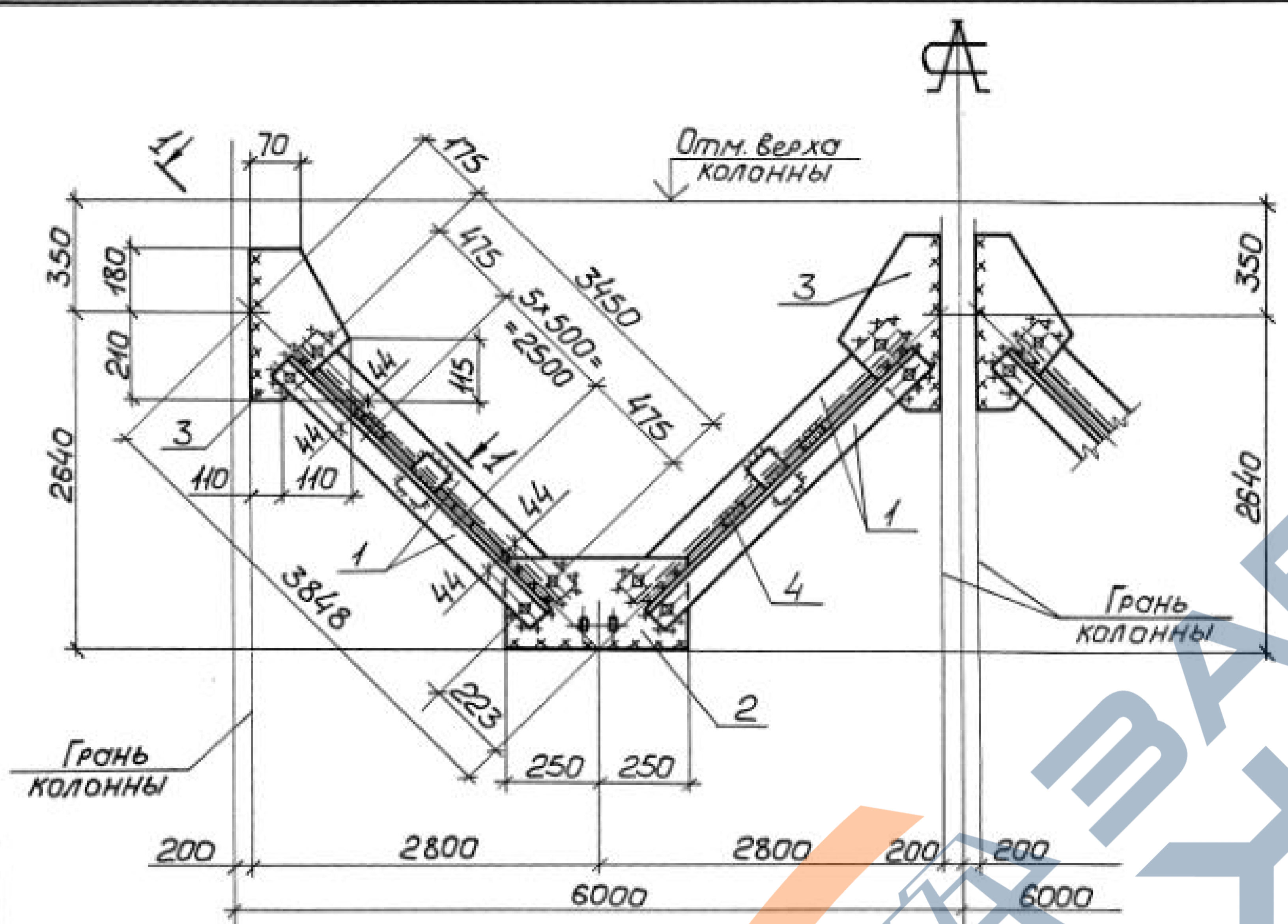

Сварные швы Таблица

Тип и толщ шва	Длина, м	Тип электр.	Примечание
4	11,6	342	Заводской
4	8,6	342	Монтажный

1. Расчетная схема и геометрические размеры связи даны на докум. - 08.
 2. Заводские швы $k=4$ мм.
 Монтажные швы $k=4$ мм.
 3. Все отверстия $d=19$ мм, кроме оговоренных.

Поз.	Наименование	Кол.	Масса ед., кг	Масса всех, кг	Примеч.
<u>Детали</u>					
Уголок ГОСТ 8509-86 С245 ГОСТ 27772-88					
1	70x70x5 $l=3540$	8	19,0	152,0	
Лист ГОСТ 19903-74 С235 ГОСТ 27772-88					
2	8x240 $l=500$	2	7,5	15,0	
3	8x220 $l=390$	4	5,4	21,6	
4	8x60 $l=120$	48	0,5	24,0	
<u>Стандартные изделия</u>					
5	Болт М16-8gx50.5.8 ГОСТ 7798-70	16		1,82	
6	Гайка М16-7H.5 ГОСТ 5915-70	16		0,54	
7	Шайба 16.65Г ГОСТ 6402-70	16		0,18	

1.424.1-5.8-12		
Связь ВС 250	Стадия	Р
	Масса	214,7
		Лист 1
		Укрупн проект сталь-конструкция

Инв. № подл. Подпись и дата. Взам. инв. №

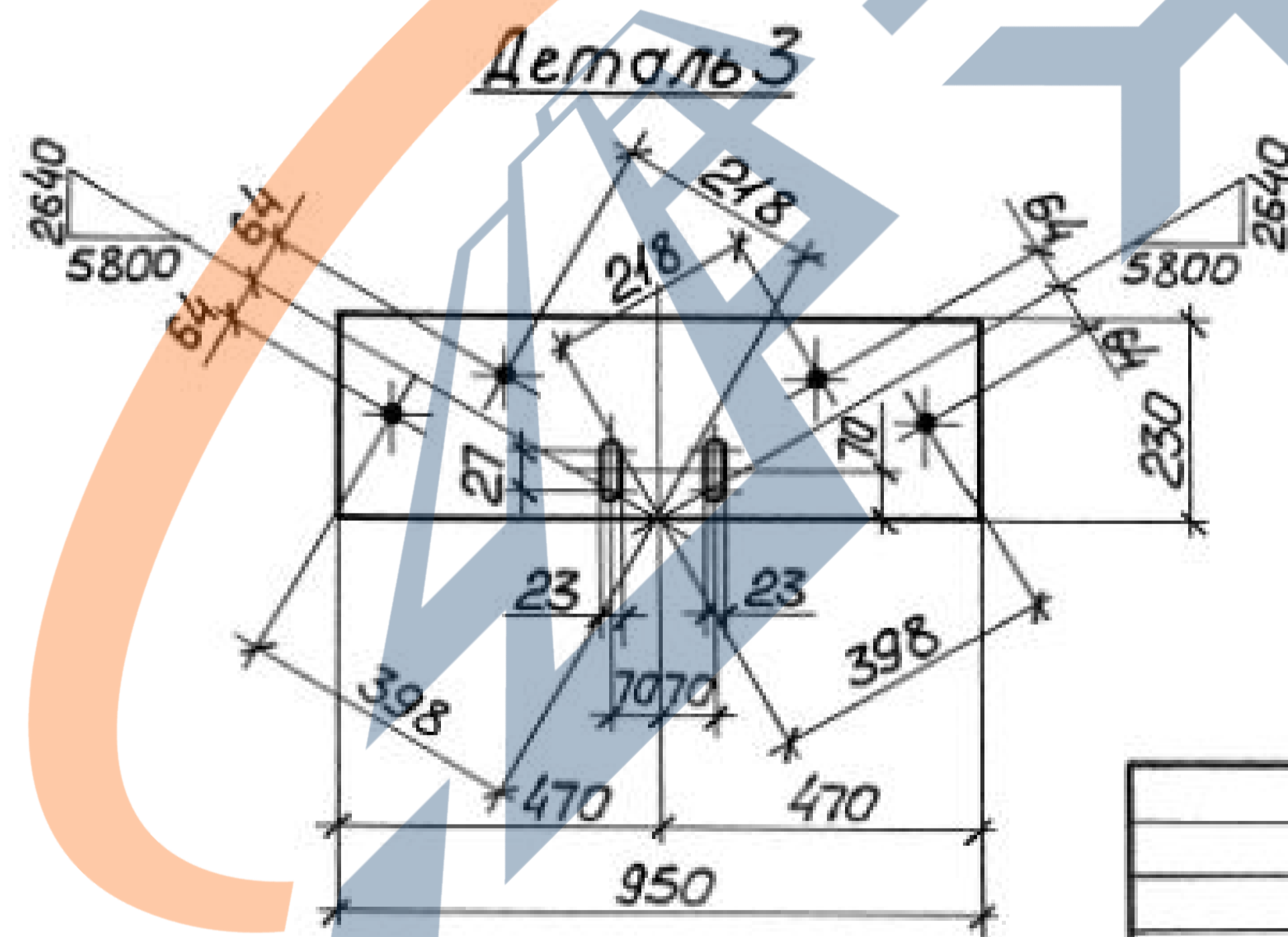
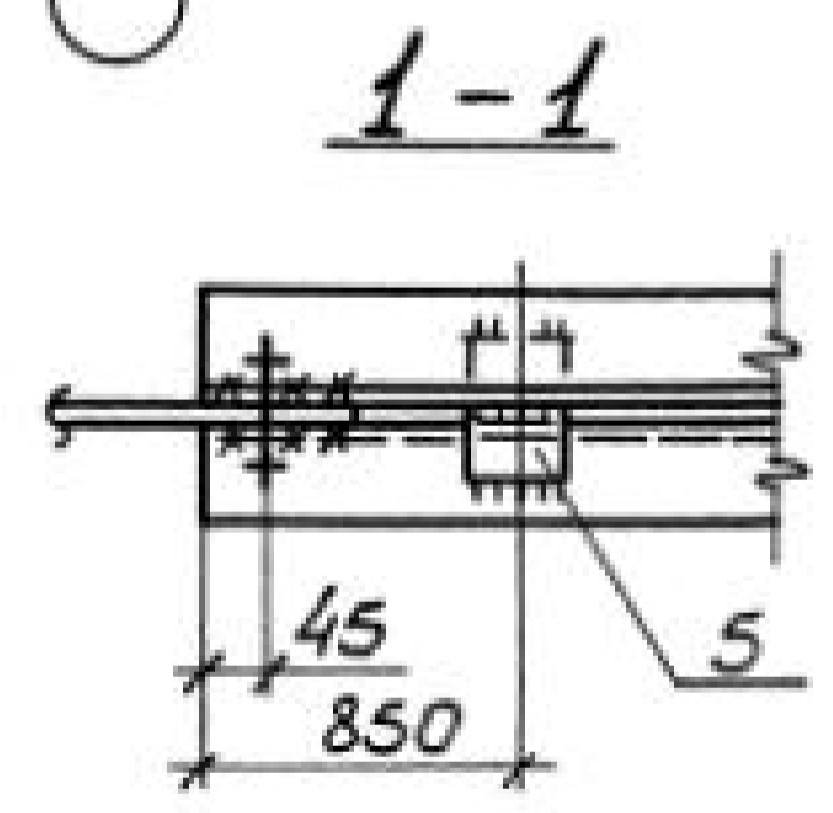
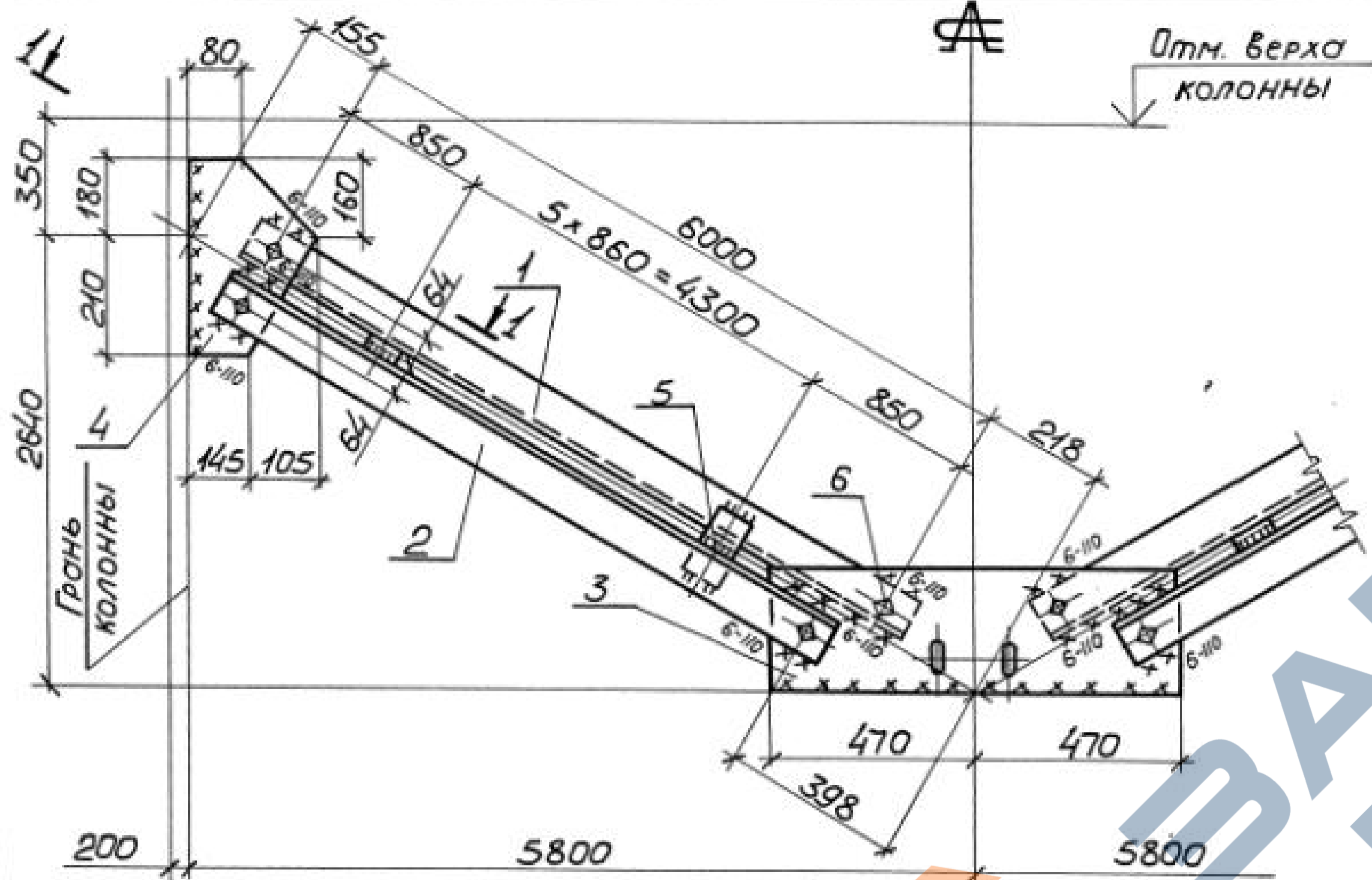

Поз.	Наименование	Кол.	Масса ед., кг	Масса всех, кг	Примеч.
Детали					
Уголок <small>ГОСТ 8509-86</small>					
<small>с245 ГОСТ 21172-88</small>					
1	110x110x8 $l=6090$	2	82,2	164,4	
2	110x110x8 $l=5910$	2	79,8	159,6	
Лист <small>ГОСТ 19903-74</small>					
<small>с235 ГОСТ 21172-88</small>					
3	8x230 $l=940$	1	13,6	13,6	
4	8x250 $l=390$	2	6,1	12,2	
5	8x60 $l=150$	12	0,6	7,0	
Стандартные изделия					
6	Болт М20-8gx60.5.8 ГОСТ 7798-70	8		1,75	
7	Гайка М20-7H.5 ГОСТ 5915-70	8		0,50	
8	Шайба 20.65Г ГОСТ 6402-70	8		0,13	

Им. № подл. Подпись и дата Взам. инв. №

Сварные швы Таблица

Тип и толщ. шва	Длина, м	Тип электр.	Примечание
4	2,9	342	Заводской
6	6,0	342	Монтажный

1. Заводские швы $h=4$ мм.
 Монтажные швы $h=6$ мм.
 2. Расчетная схема и геометрические размеры связи даны на докум. - 08.

1.424.1-5.8-13			Стадия	Масса	Масштаб
Связь ВС 251			Р	360,4	1:50 1:15
			Лист	Листов 1	
			УКРНИИПРОЕКТАСТАЛЬ-КОНСТРУКЦИЯ		

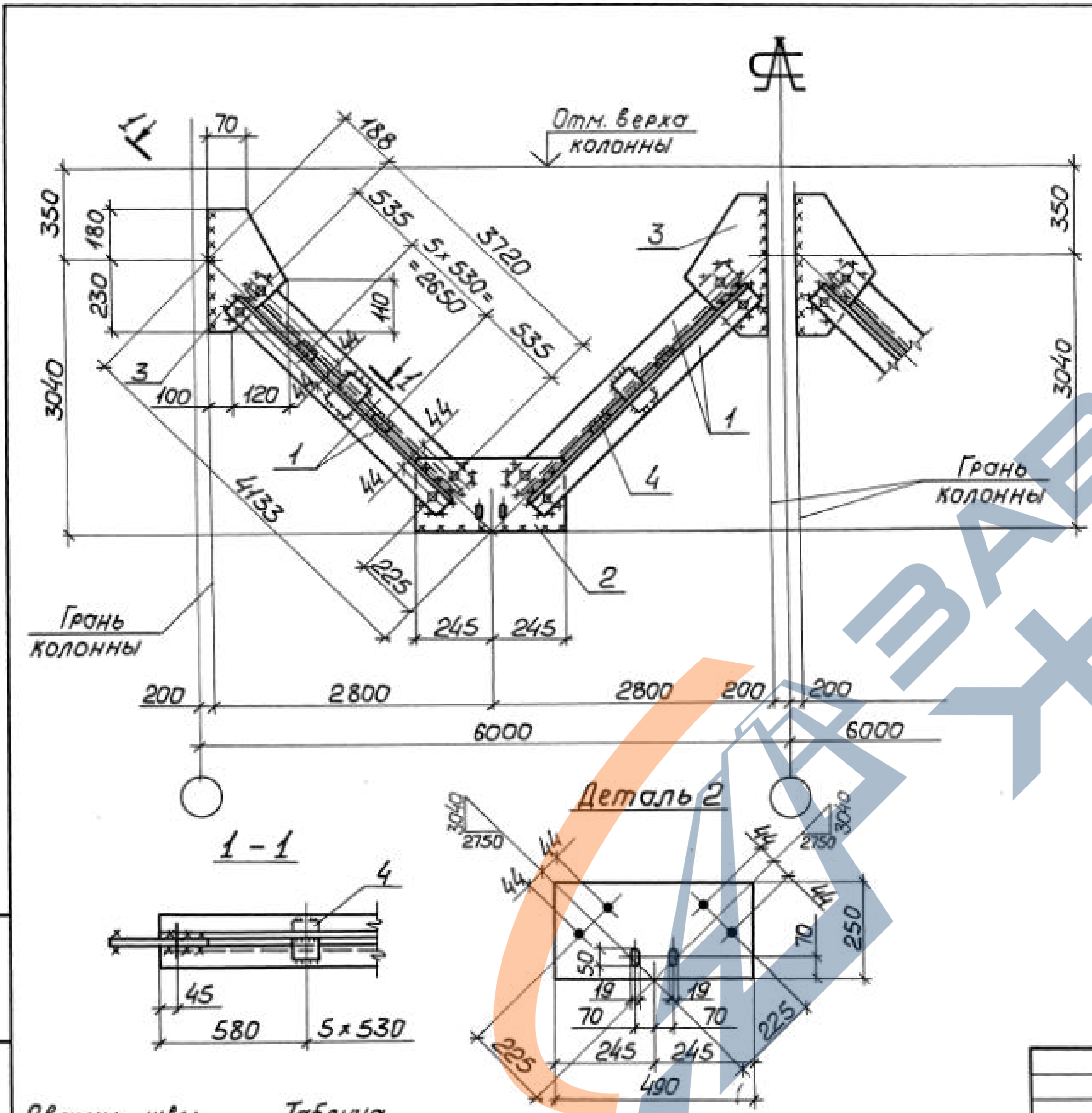

Поз.	Наименование	Кол.	Масса ед., кг	Масса всех, кг	Примеч.
<u>Детали</u>					
Уголок ГОСТ 8509-86 С245 ГОСТ 27772-88					
1	70x70x5 l=3810	8	20,5	164,0	
Лист ГОСТ 19903-74 С235 ГОСТ 27772-88					
2	8x250 l=490	2	6,8	13,6	
3	8x220 l=410	4	5,7	22,8	
4	8x60 l=120	48	0,5	24,0	
<u>Стандартные изделия</u>					
5	Болт М16-8dх50.5.8 ГОСТ 7798-70	16		1,82	
6	Гайка М16-7Н.5 ГОСТ 5915-70	16		0,54	
7	Шайба 16.65Г ГОСТ 6402-70	16		0,18	

Инв. № подл. Подпись и дата Взам. инв. №

Сварные швы Таблица

Тип и толщ. шва	Длина, м	Тип электр.	Примечание
4	11,6	342	Заводской
4	8,6	342	Монтажный

1. Расчетная схема и геометрические размеры связи даны на докум. - 08.
2. Заводские швы $k=4$ мм. Монтажные швы $k=4$ мм.
3. Все отверстия $d=19$ мм, кроме оговоренных.

1.424.1-58-14			Стадия	Масса	Масштаб
Связь ВС 252			Р	226,6	
			Лист	Листов 1	
			УкрНИИпроектсталь-конструкция		

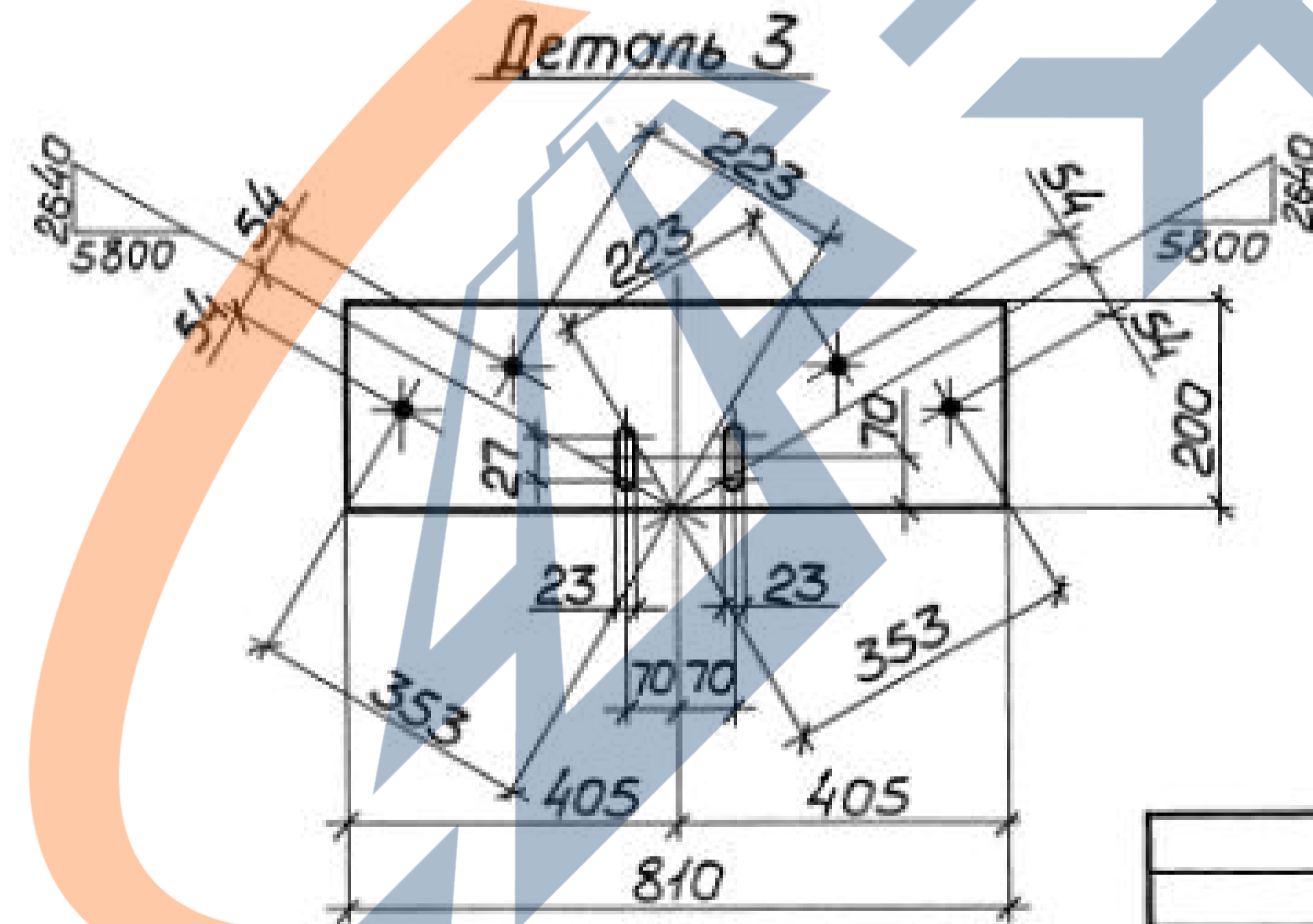
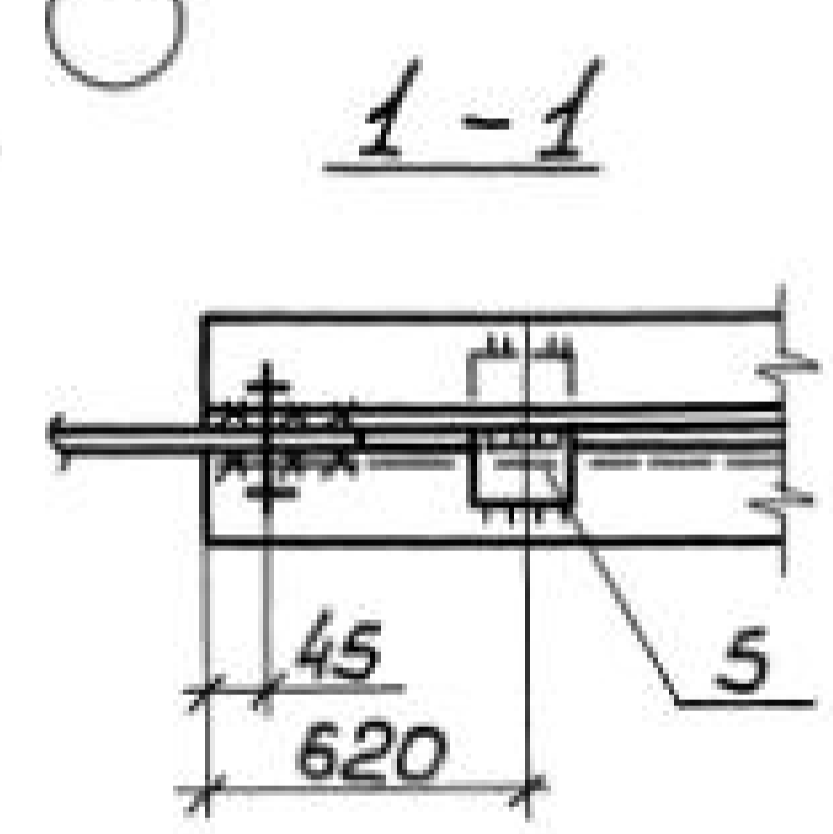
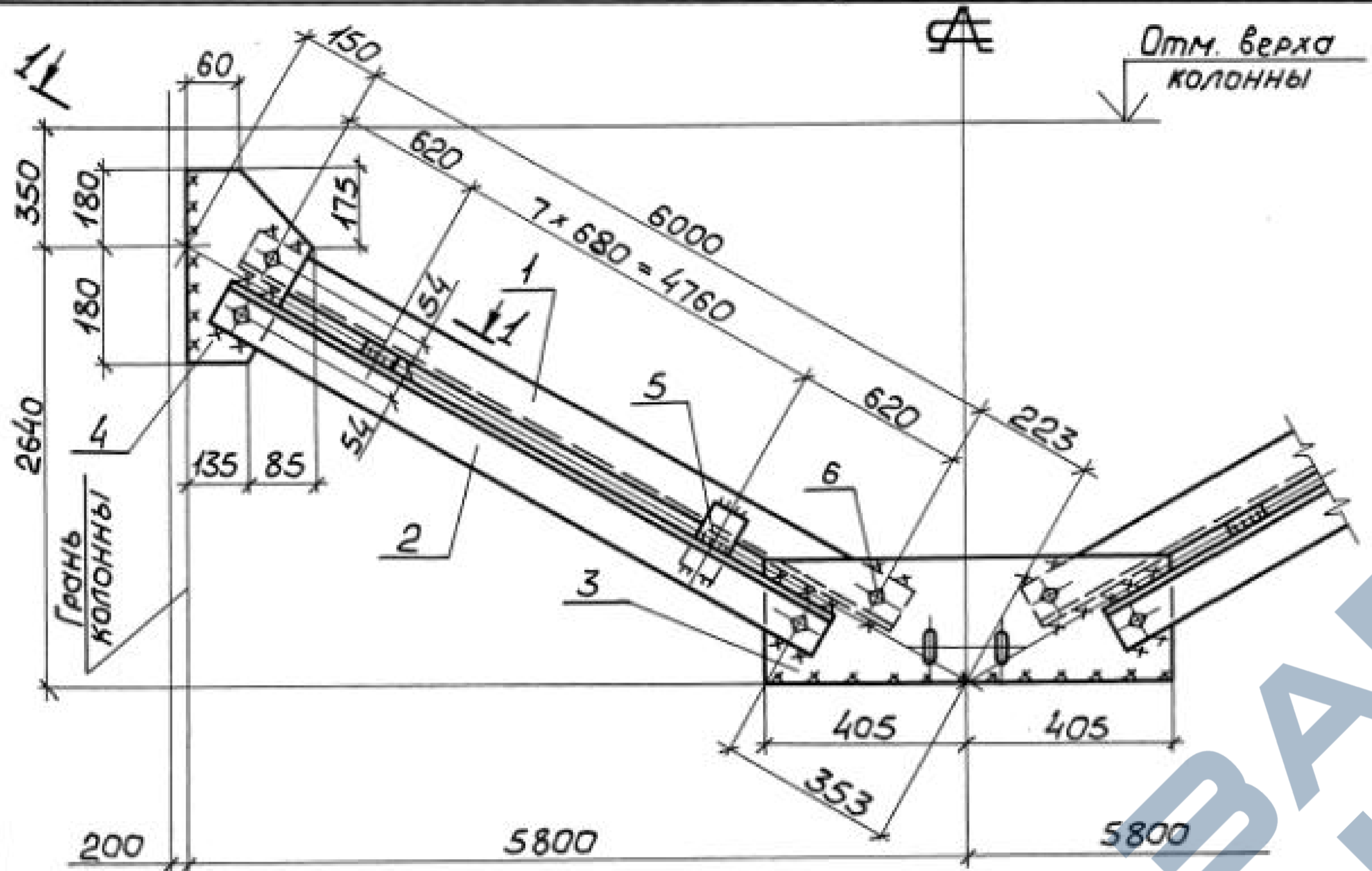

Поз.	Наименование	Кол.	Масса ед., кг	Масса всех, кг	Примеч.
Детали					
Уголок ГОСТ 8509-86 С245 ГОСТ 21772-88					
1	90×90×6 l=6090	2	50,7	101,4	
2	90×90×6 l=5960	2	49,6	99,2	
Лист ГОСТ 19903-74 С235 ГОСТ 21772-88					
3	8×200 l=810	1	10,2	10,2	
4	8×220 l=360	2	5,0	10,0	
5	8×60 l=120	16	0,5	8,0	
Стандартные изделия					
6	Болт М20-8g×60.5.8 ГОСТ 7798-70	8		1,75	
7	Гайка М20-7Н.5 ГОСТ 5915-70	8		0,50	
8	Шайба 20.65Г ГОСТ 6402-70	8		0,13	

Инв. № подл. Подпись и дата. Взам. инв. №

Сварные швы Таблица

Тип и толщ. шва	Длина, м	Тип электр.	Примечание
4	3,9	342	Заводской
5	5,2	342	Монтажный

1. Заводские швы $k=4$ мм.
Монтажные швы $k=5$ мм.
2. Расчетная схема и геометрические размеры связи даны на документе -08.

1.424.1-58-15		
Исполн.	Проверил	Утвердил
Нач. отд. Крыжбю	Н.контр. Шейнич	Гл. констр. Шейнич
Гл. инж. пр. Санковский	Рук. груп. Немчинова	Проверил Немчинова
Исполнил Пляковский		
Связь ВС 253		Стадия Р
		Масса 231,1
		Масштаб 1:50
		Лист 1 / Листов 1
УкрНИИпроектсталь-конструкция		

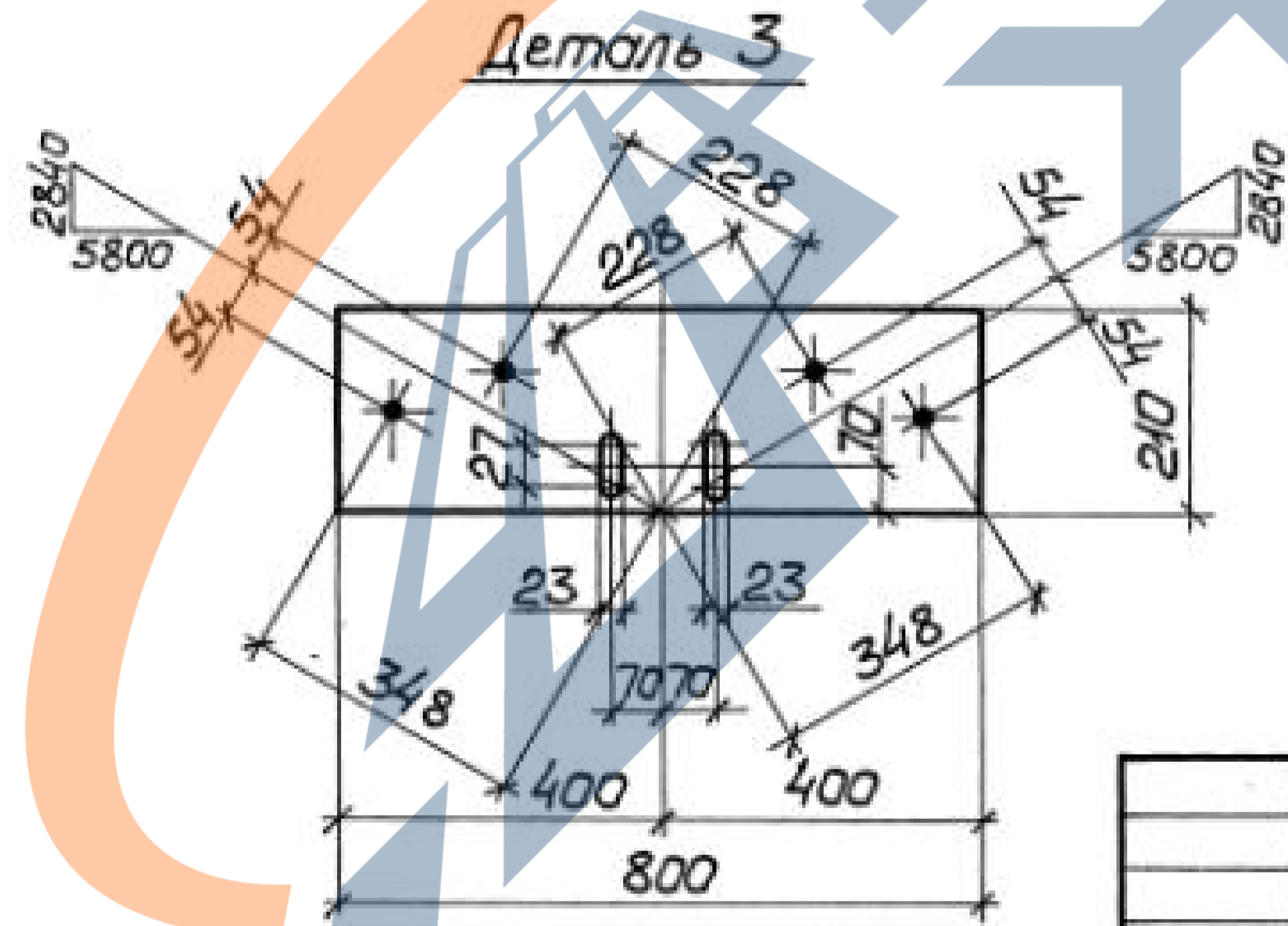
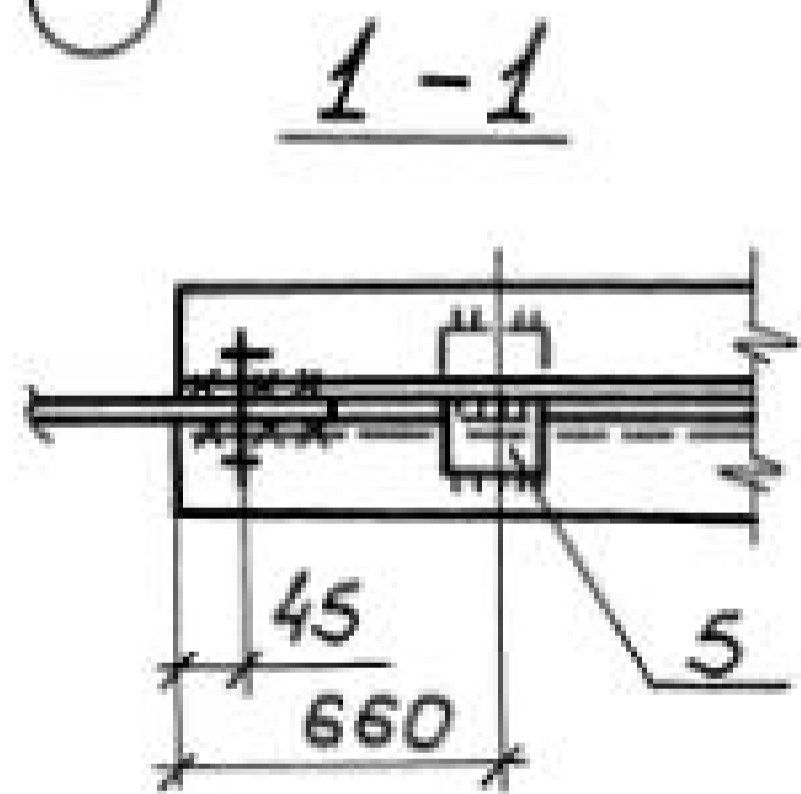
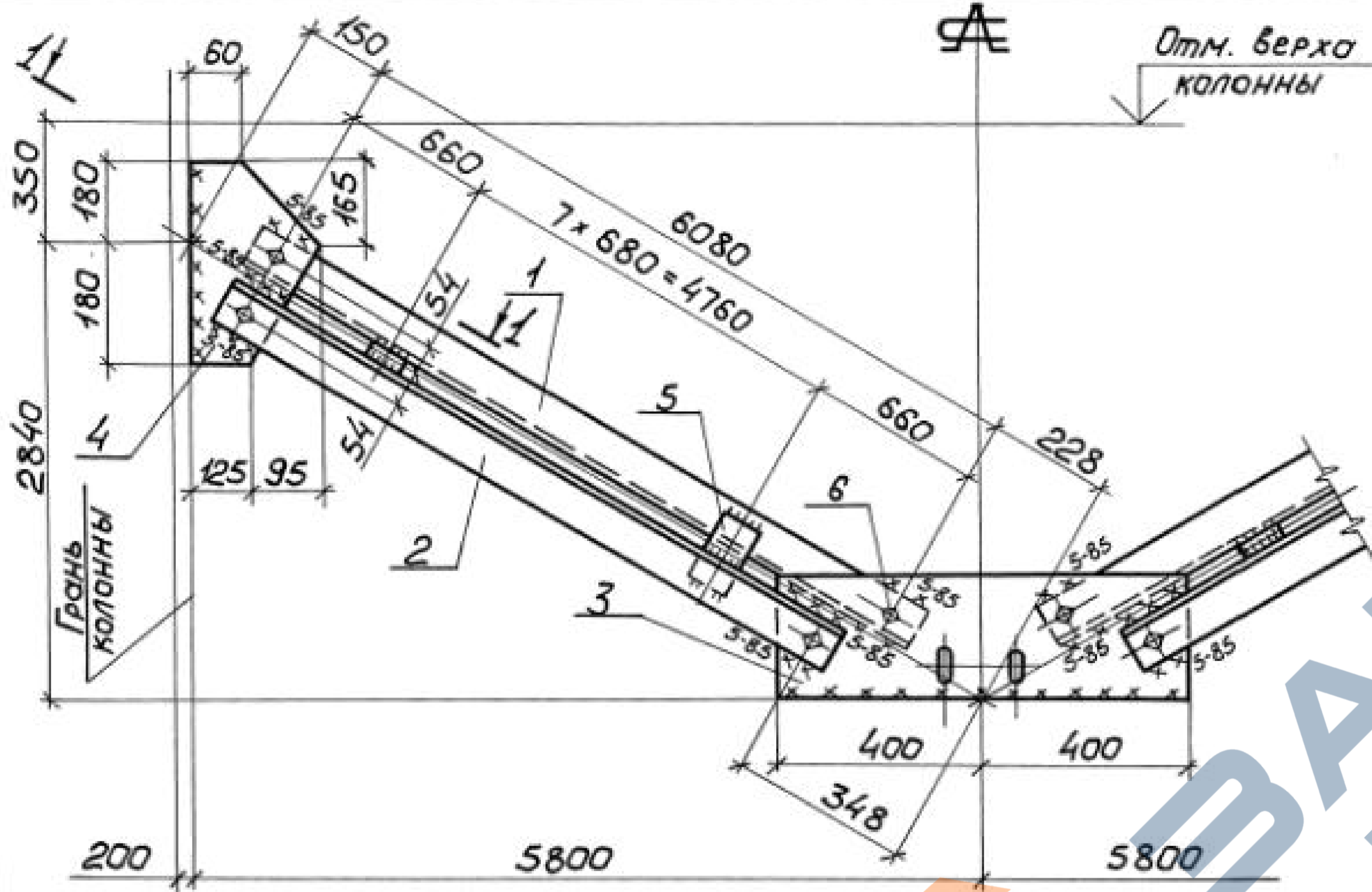

Поз.	Наименование	Кол.	Масса ед., кг	Масса всех, кг	Примеч.
Детали					
Уголок ГОСТ 8509-86 С245 ГОСТ 27772-88					
1	90x90x7 l=6170	2	59,5	119,0	
2	90x90x7 l=6050	2	58,3	116,6	
Лист ГОСТ 19903-74 С235 ГОСТ 27772-88					
3	8x210 l=800	1	10,6	10,6	
4	8x220 l=360	2	5,0	10,0	
5	8x60 l=120	16	0,5	8,0	
Стандартные изделия					
6	Болт М20-8g*60.5.8 ГОСТ 7798-70	8		1,75	
7	Гайка М20-7Н.5 ГОСТ 5945-70	8		0,50	
8	Шайба 20.65 Г ГОСТ 6402-70	8		0,13	

Сварные швы Таблица

Тип и толщ. шва	Длина, м	Тип электр.	Примечание
4	3,9	342	Заводской
6	5,2	342	Монтажный

1. Заводские швы $k=4$ мм.
 Монтажные швы $k=6$ мм.
 2. Расчетная схема и геометрические размеры связи даны на докум. - 08.

1.424.1-5.8-16			Стадия	Масса	Масштаб
Связь ВС 254			Р	266,9	1:50 1:15
			Лист	Листов 1	
			УкрНИИпроектсталь- КОНСТРУКЦИЯ		

Шв. № подл. Подпись и дата. Взам. инв. №

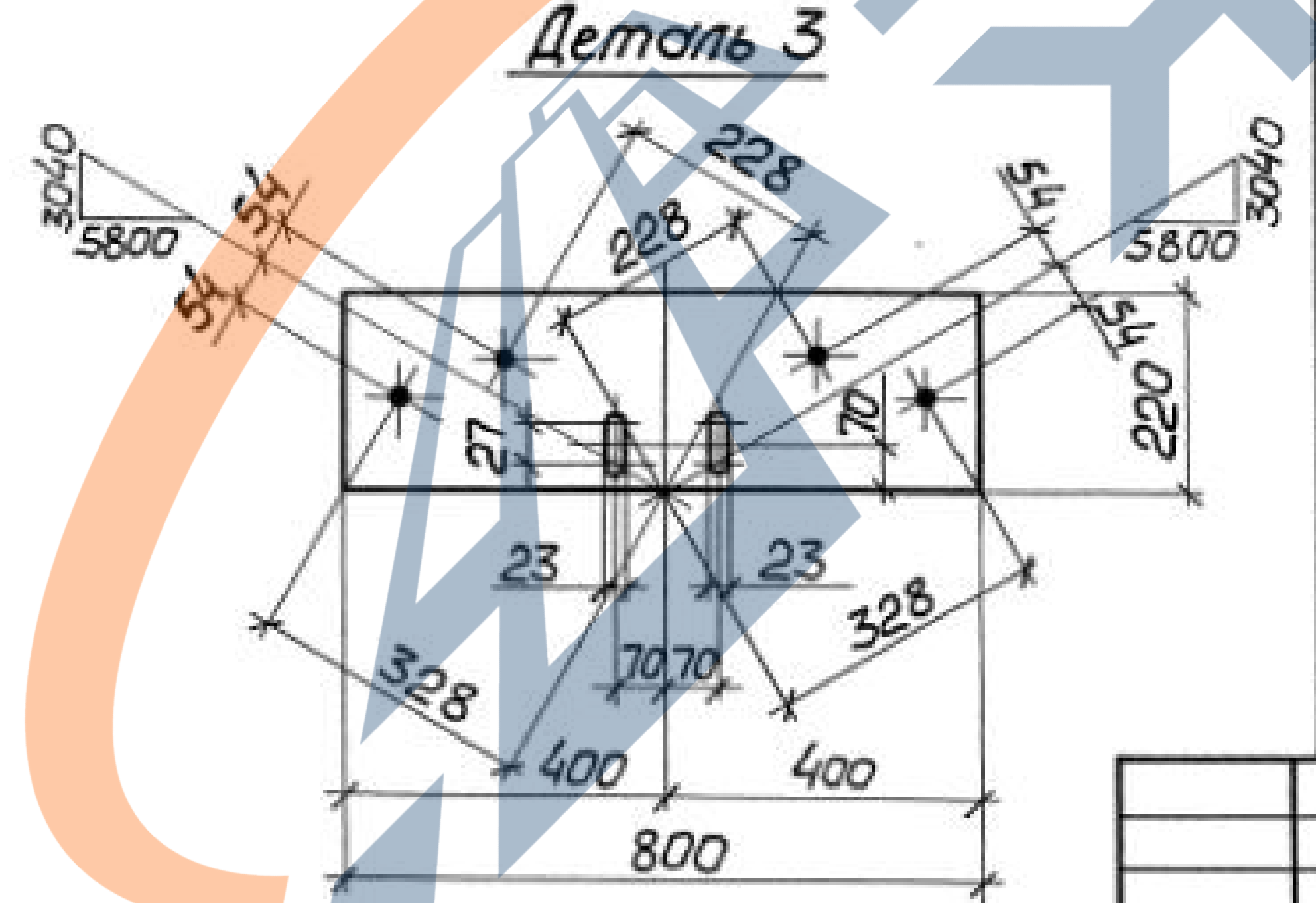
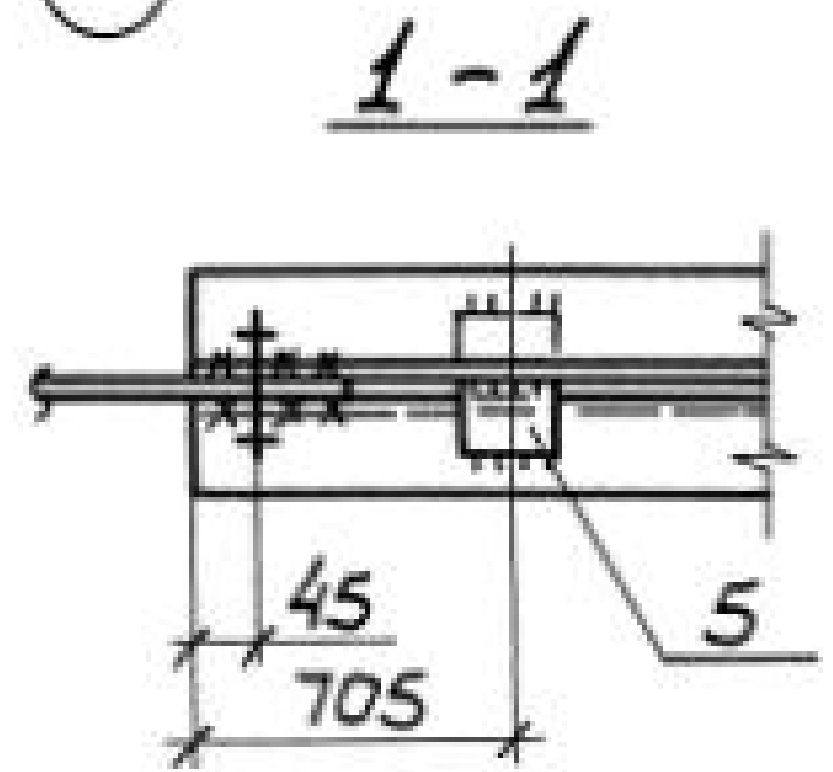
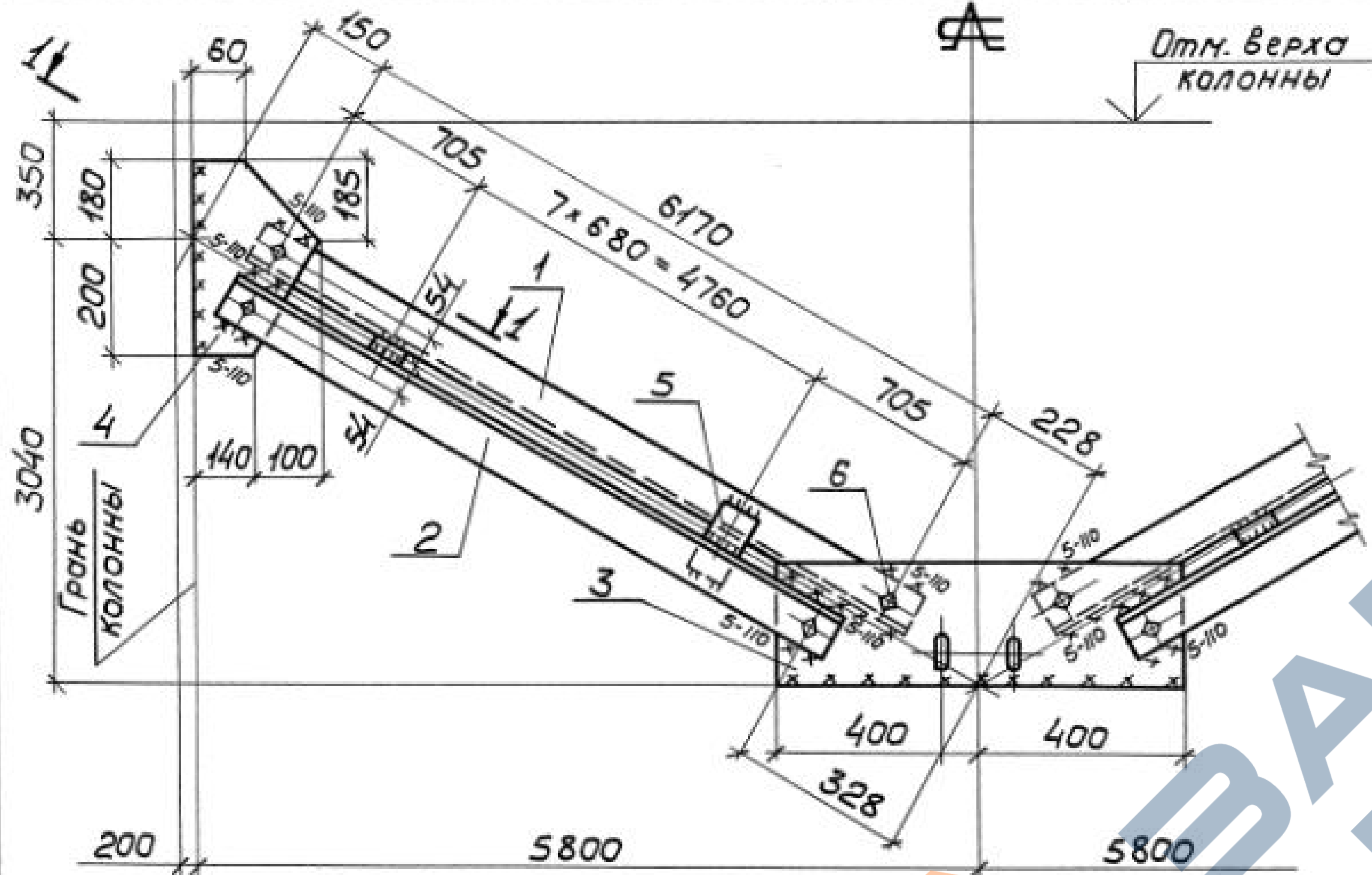

Поз.	Наименование	Кол.	Масса, ед., кг	Масса, всего, кг	Примеч.
Детали					
Уголок ГОСТ 8509-86					
С245 ГОСТ 27772-88					
1	90×90×7 l=6260	2	60,3	120,6	
2	90×90×7 l=6160	2	59,4	118,8	
Лист ГОСТ 19903-74					
С235 ГОСТ 27772-88					
3	8×220 l=800	1	11,1	11,1	
4	8×240 l=380	2	5,7	11,4	
5	8×60 l=120	16	0,5	8,0	
Стандартные изделия					
6	Болт М20-8g×60.5.8 ГОСТ 7798-70	8		1,75	
7	Гайка М20-7H.5 ГОСТ 5915-70	8		0,50	
8	Шайба 20.65Г ГОСТ 6402-70	8		0,13	

Имя, № подл. Подпись и дата Взам. инв. №

Сварные швы Таблица

Тип толщ. шва	Длина, м	Тип электр.	Примечание
4	3,9	342	Заводской
6	5,6	342	Монтажный

1. Заводские швы $k=4$ мм.
 Монтажные швы $k=6$ мм.
 2. Расчетная схема и геометрические размеры связи даны на докум. - 08.

1.424.1-5.8-17														
Нач. отд. Крыжбо	Шейнич	<table border="1"> <tr> <td>Стадия</td> <td>Масса</td> <td>Масштаб</td> </tr> <tr> <td>Р</td> <td>272,6</td> <td>1:50 1:15</td> </tr> <tr> <td>Лист</td> <td colspan="2">Листов 1</td> </tr> <tr> <td colspan="3">УкрНИИпроектсталь-конструкция</td> </tr> </table>	Стадия	Масса	Масштаб	Р	272,6	1:50 1:15	Лист	Листов 1		УкрНИИпроектсталь-конструкция		
Стадия	Масса		Масштаб											
Р	272,6		1:50 1:15											
Лист	Листов 1													
УкрНИИпроектсталь-конструкция														
Н.контр. Шейнич	Шейнич													
Гл. констр. Шейнич	Шейнич													
Гл. инж. пр. Санковский	Санковский													
Рук. групп. Немчинова	Немчинова													
Проверил Немчинова	Немчинова													
Исполнил Поляковский	Поляковский													

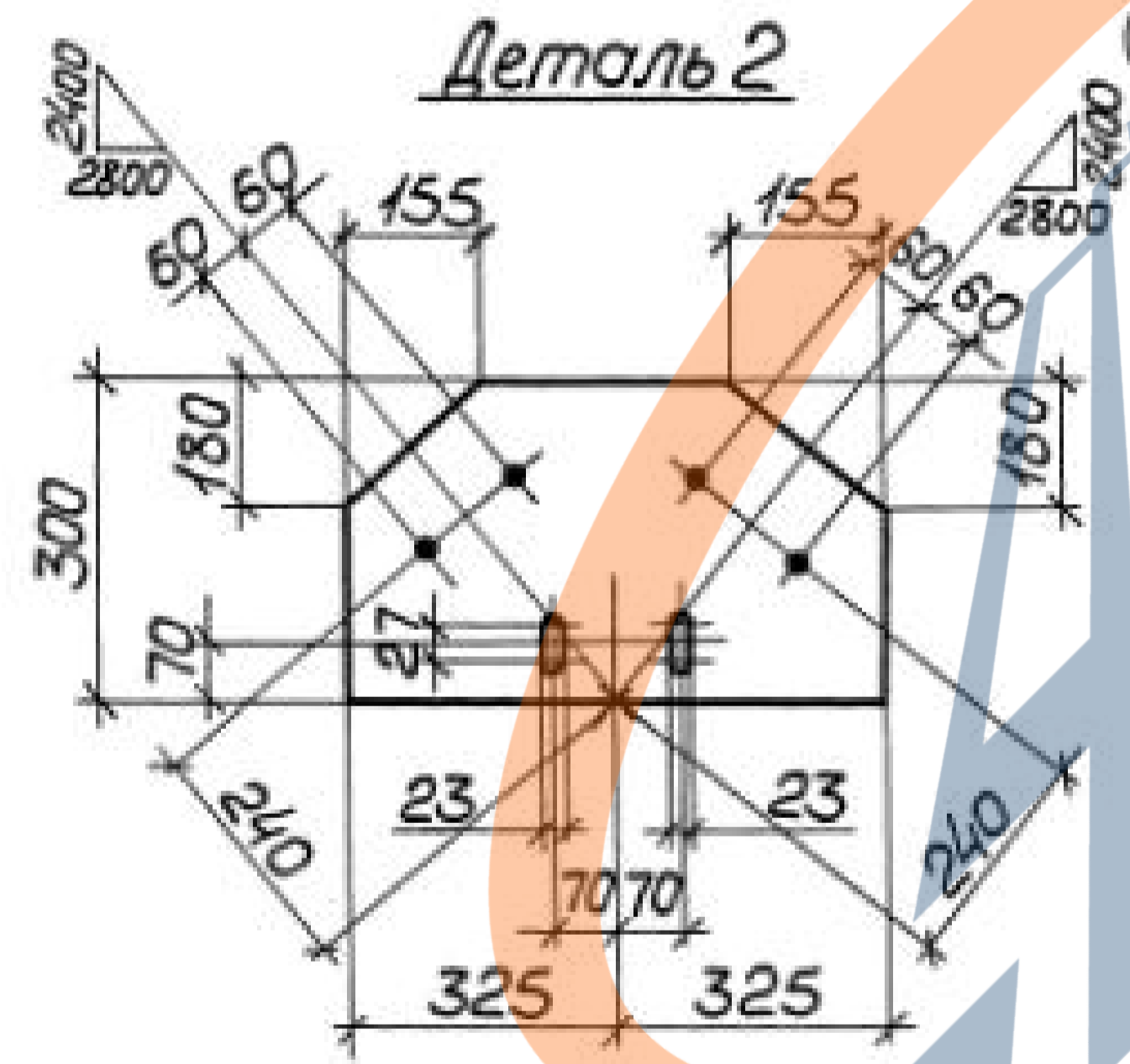
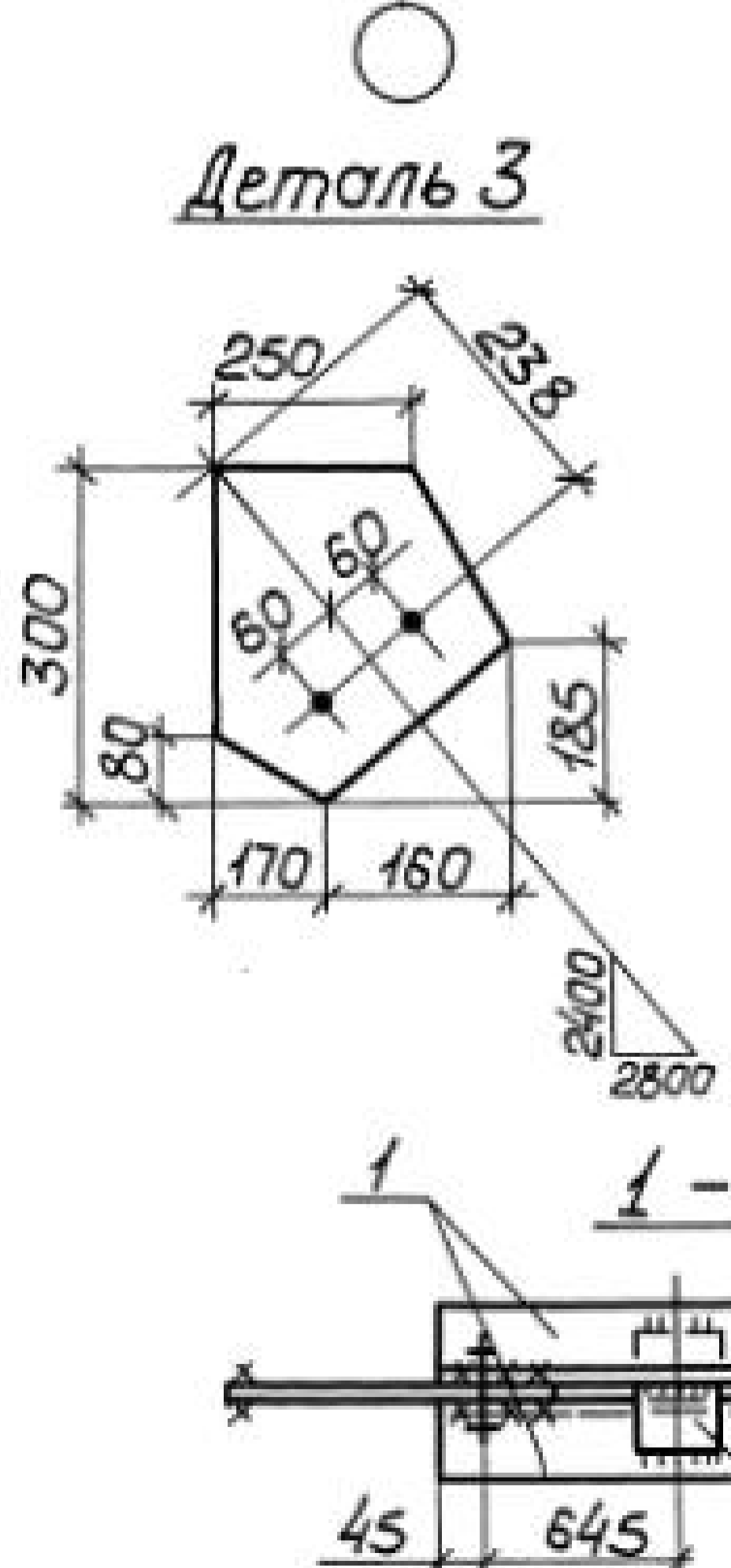
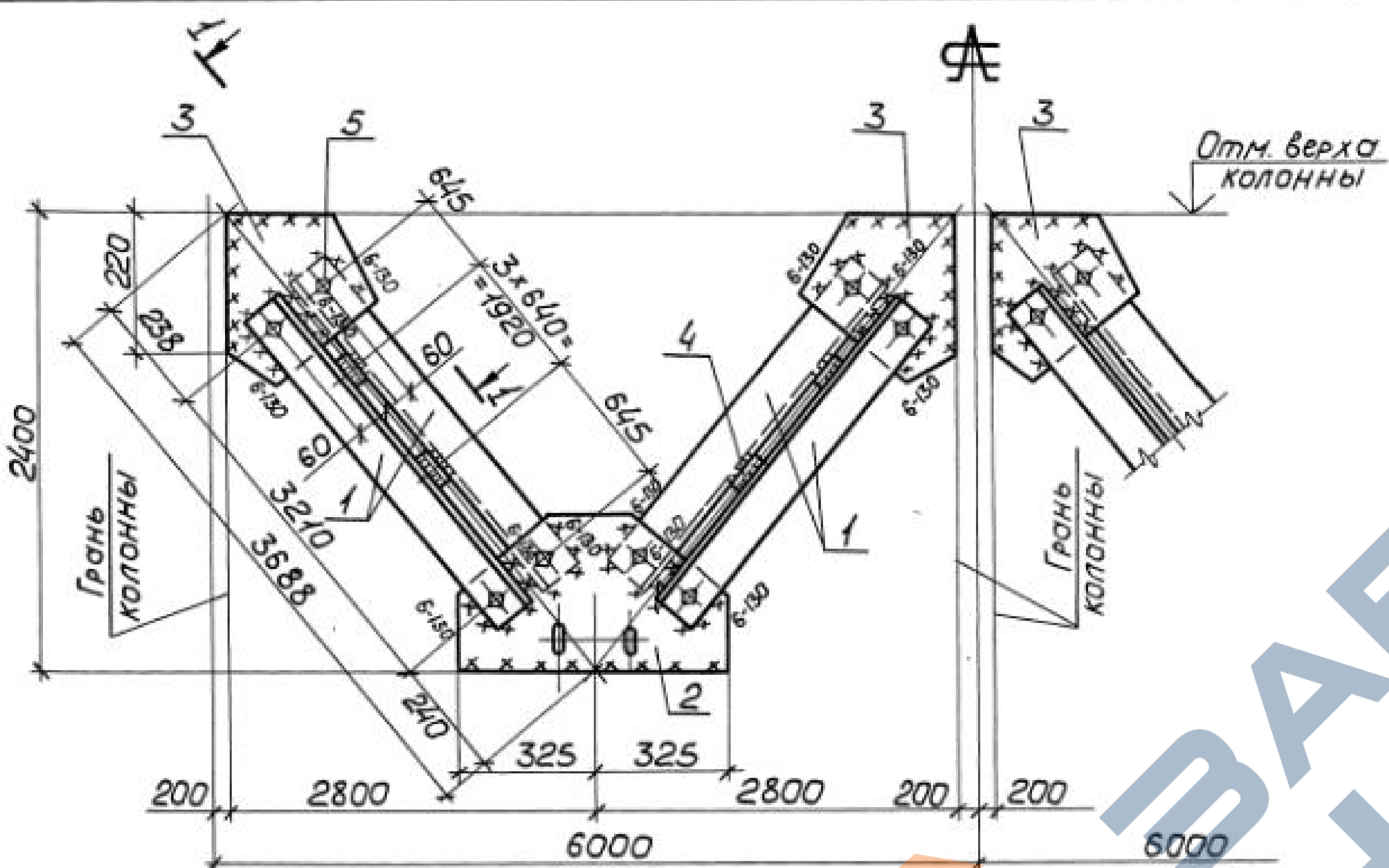

Расчетная схема и геометрические размеры связи даны на докум.-09.

Сварные швы Таблица

Тип и толщ. шва	Длина, м	Тип электр.	Примечание
5	3,9	342	Заводской
6	11,4	342	Монтажный

Поз.	Наименование	Кол.	Масса ед., кг	Масса всех, кг	Примеч.
Детали					
Уголок ГОСТ 8509-86 С 245 ГОСТ 27772-88					
1	100 x 100 x 7 l = 3300	8	35,6	284,8	
Лист ГОСТ 19903-74 С 245 ГОСТ 27772-88					
2	10 x 300 l = 650	2	15,3	30,6	
3	10 x 300 l = 330	4	7,8	31,2	
4	10 x 60 l = 170	16	0,8	12,8	
Стандартные изделия					
5	Болт М20-8g x 60.5.8 ГОСТ 7798-70	16		3,50	
6	Гайка М20-7Н.5 ГОСТ 5915-70	16		1,00	
7	Шайба 20.65Г ГОСТ 6402-70	16		0,26	

Инв.№ подл. Подпись и дата Взам. инв.№

1.424.1-5.8-18		
Нач. отд.	Крыжоба	Фед
Н.контр.	Шейнич	Фед
Гл.констр.	Шейнич	Фед
Гл.инж.пр.	Санковский	Фед
Рук.груп.	Немчинова	Фед
Проверил	Немчинова	Фед
Исполнил	Поляковский	Фед
Связь ВС 256		
Стадия	Масса	Масштаб
Р	363,0	1:50 1:15
Лист	Листов 1	
УкрНИИпроектсталь-конструкция		

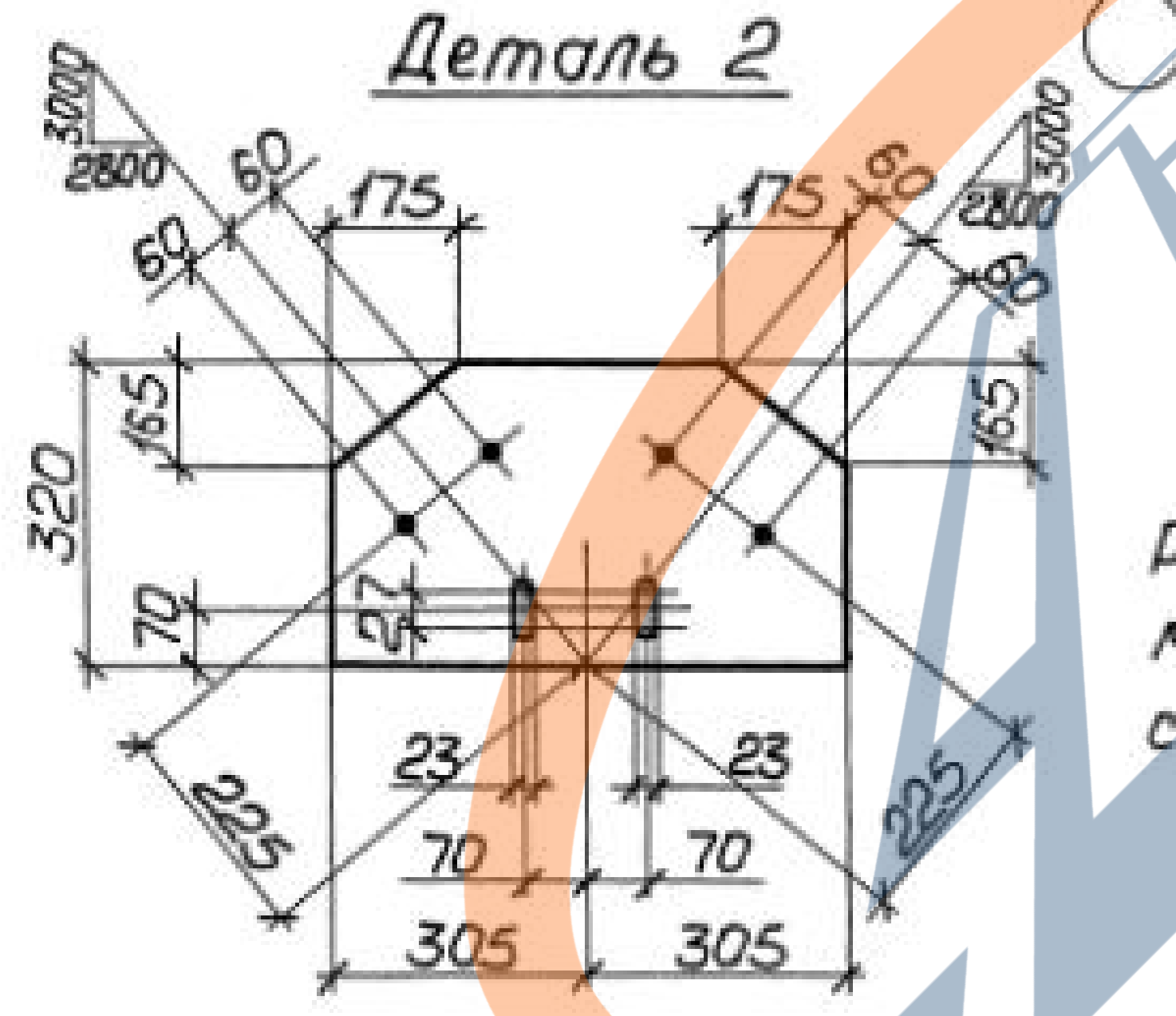
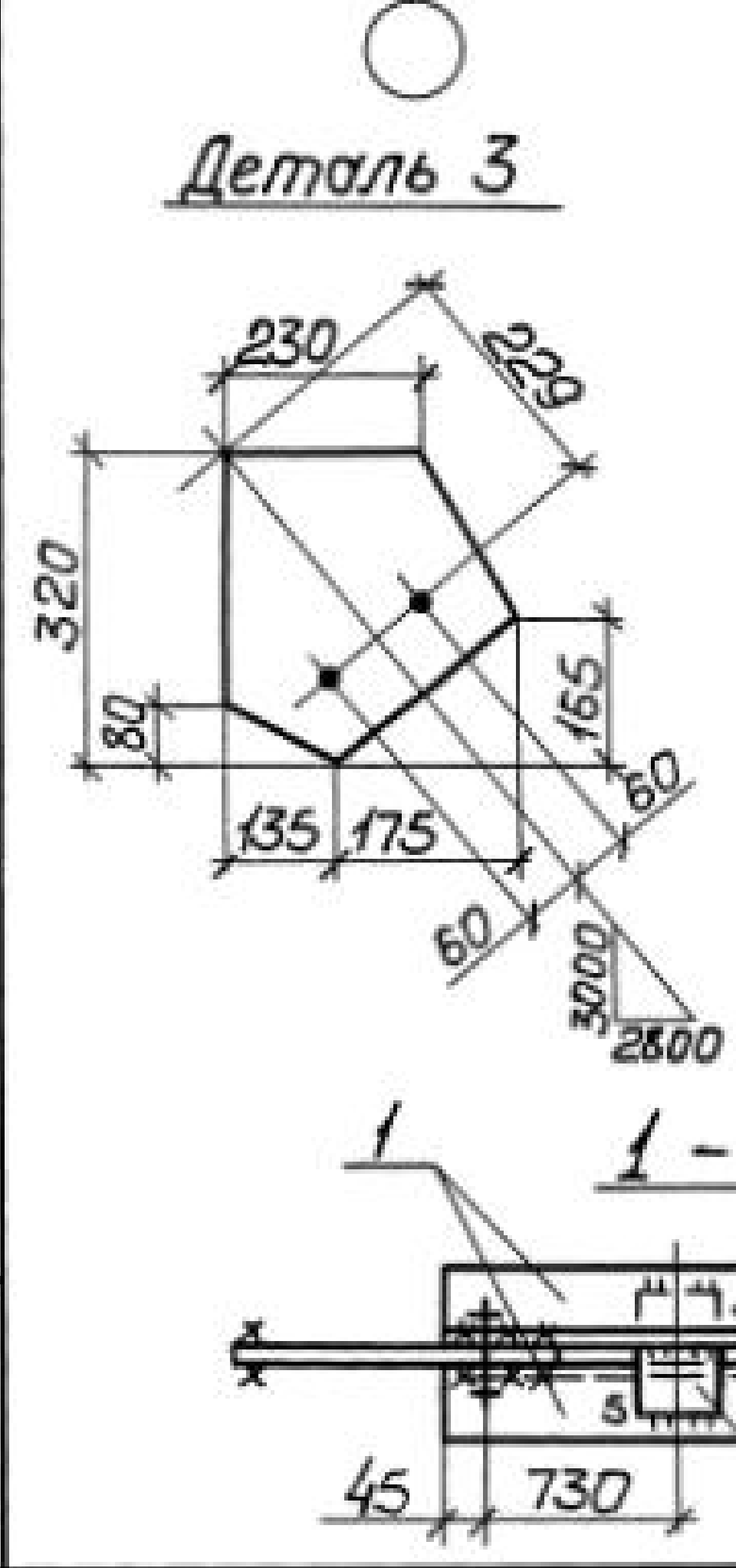
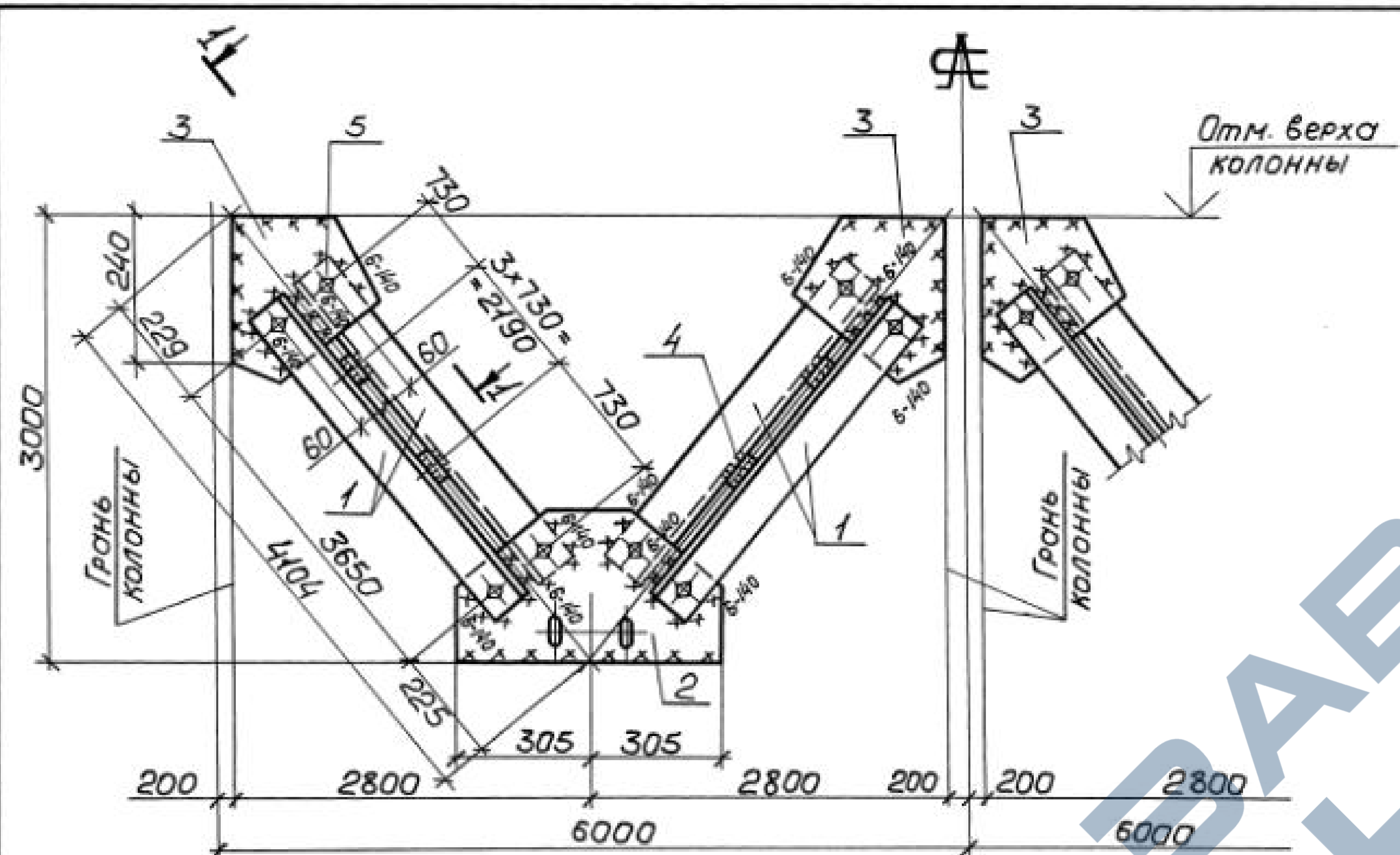

Расчетная схема и геометрические размеры связи даны на докум.-09.

Сварные швы Таблица

Тип и толщ. шва	Длина, м	Тип электр.	Примечание
5	3,9	Э42	Заводской
6	11,5	Э42	Монтажный

Поз.	Наименование	Кол.	Масса ед., кг	Масса всех, кг	Примеч.
<u>Детали</u>					
Уголок ГОСТ 8509-86 С245 ГОСТ 27772-88					
1	100×100×7 l=3740	8	40,4	323,2	
Лист ГОСТ 19903-74 С245 ГОСТ 27772-88					
2	10×320 l=610	2	15,3	30,6	
3	10×320 l=310	4	7,8	31,2	
4	10×80 l=170	16	0,8	12,8	
<u>Стандартные изделия</u>					
5	Болт М20-8g×60.5.8 ГОСТ 7798-70	16		3,50	
6	Гайка М20-7H.5 ГОСТ 5915-70	16		1,00	
7	Шайба 20.65Г ГОСТ 6402-70	16		0,26	

Шкв. № подл. Подпись и дата. Взам. инв. №

1.424.1-58-19			
Связь ВС 257	Стадия	Масса	Масштаб
	Р	401,8	1:50 1:15
		Лист	Листов 1
УКРНИИПРОЕКТАТЕЛЬ-КОНСТРУКЦИЯ			

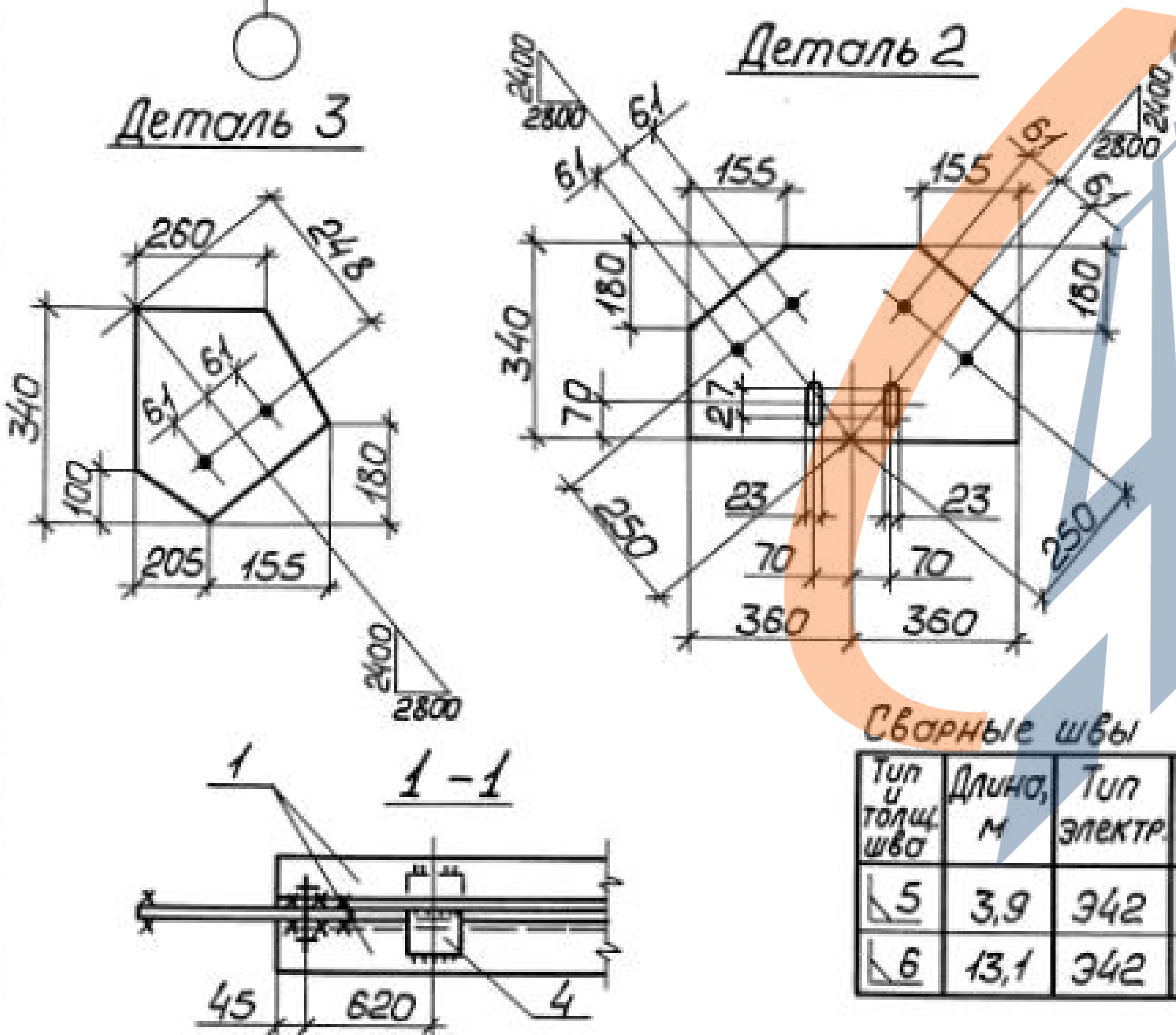
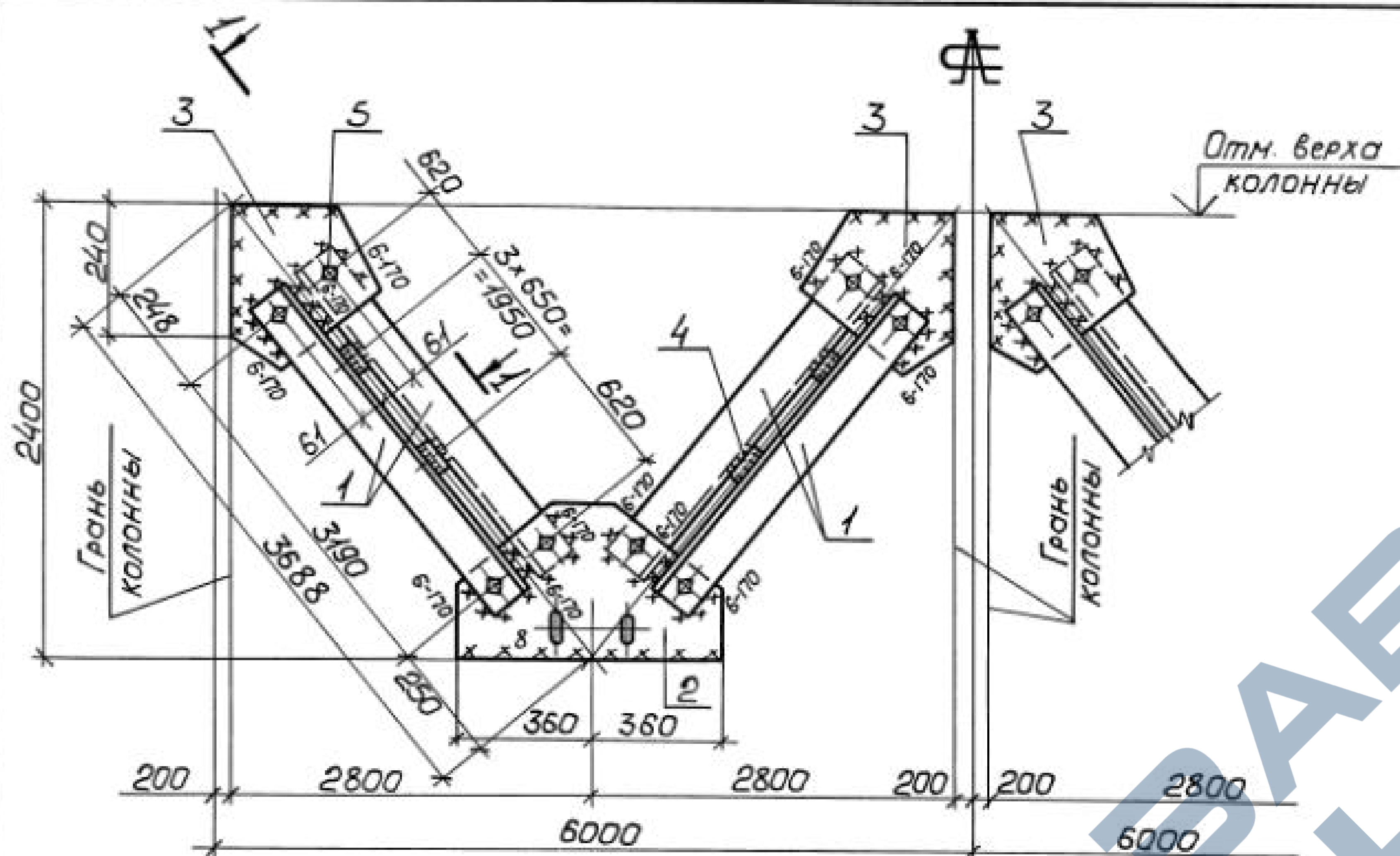

Расчетная схема и геометрические размеры связи даны на докум.-09.

Сварные швы

Тип толщ шва	Длина, м	Тип электр.	Примечание
5	3,9	342	Заводской
6	13,1	342	Монтажный

Таблица

Поз.	Наименование	Кол.	Масса ед., кг	Масса всех, кг	Примеч.
<u>Детали</u>					
Уголок ГОСТ 8509-86 С245 ГОСТ 27772-88					
1	100×100×8 l=3280	8	40,0	320,0	
Лист ГОСТ 19903-74 С245 ГОСТ 27772-88					
2	12 × 340 l = 720	2	23,1	46,2	
3	12 × 340 l = 360	4	11,5	46,0	
4	12 × 60 l = 170	16	1,0	16,0	
<u>Стандартные изделия</u>					
5	Болт М20-8g×60.5.8 ГОСТ 7798-70	16		3,50	
6	Гайка М20-7H.5 ГОСТ 5915-70	16		1,00	
7	Шайба 20.65Г ГОСТ 6402-70	16		0,26	

Инв. № подл. Подпись и дата. Взам. инв. №

1.424.1-5.8-21			
Связь ВС 259	Стадия	Масса	Масштаб
	Р	432,5	1:50 1:15
Лист		Листов 1	
УкрНИИпроектсталь-конструкция			

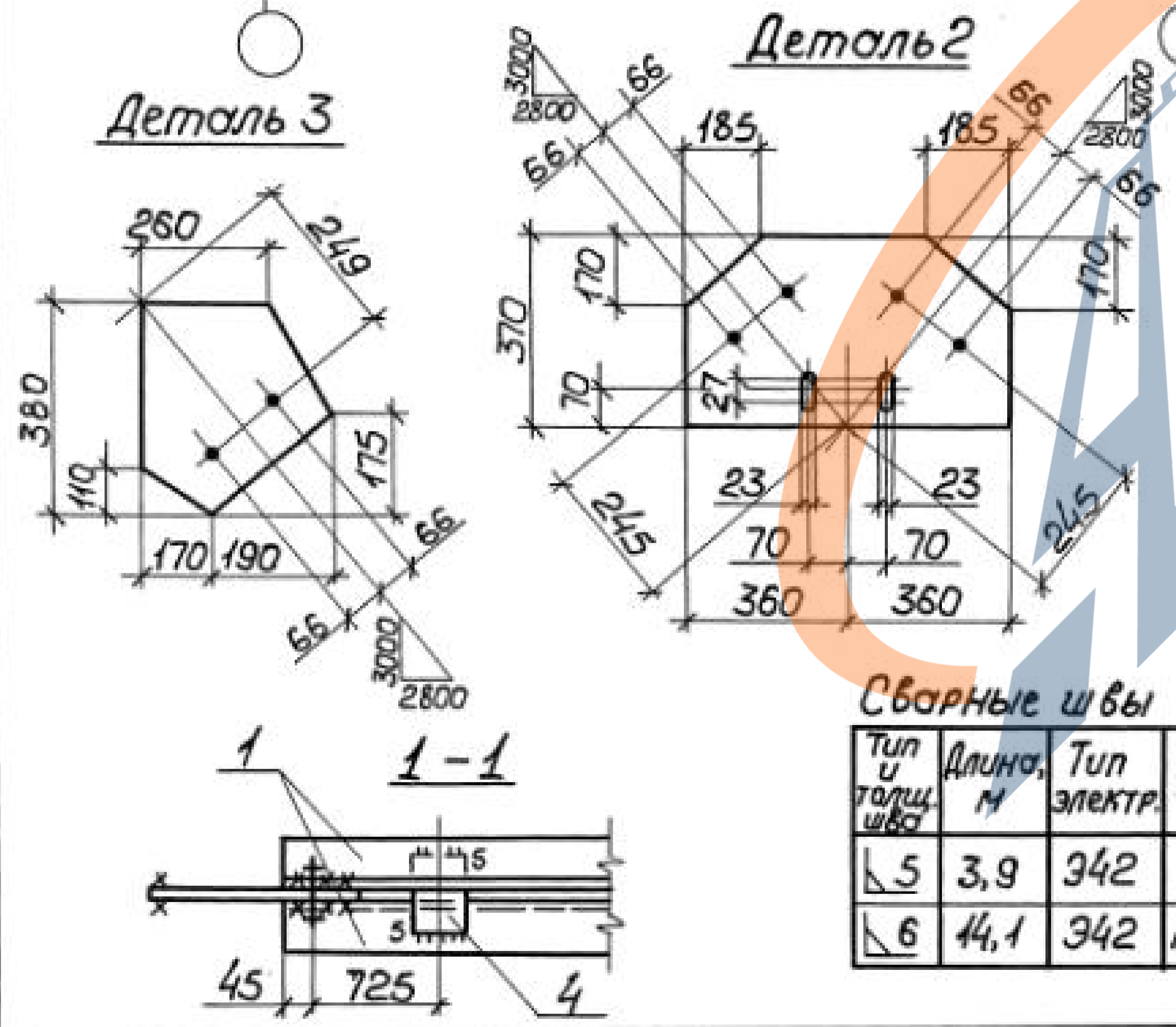
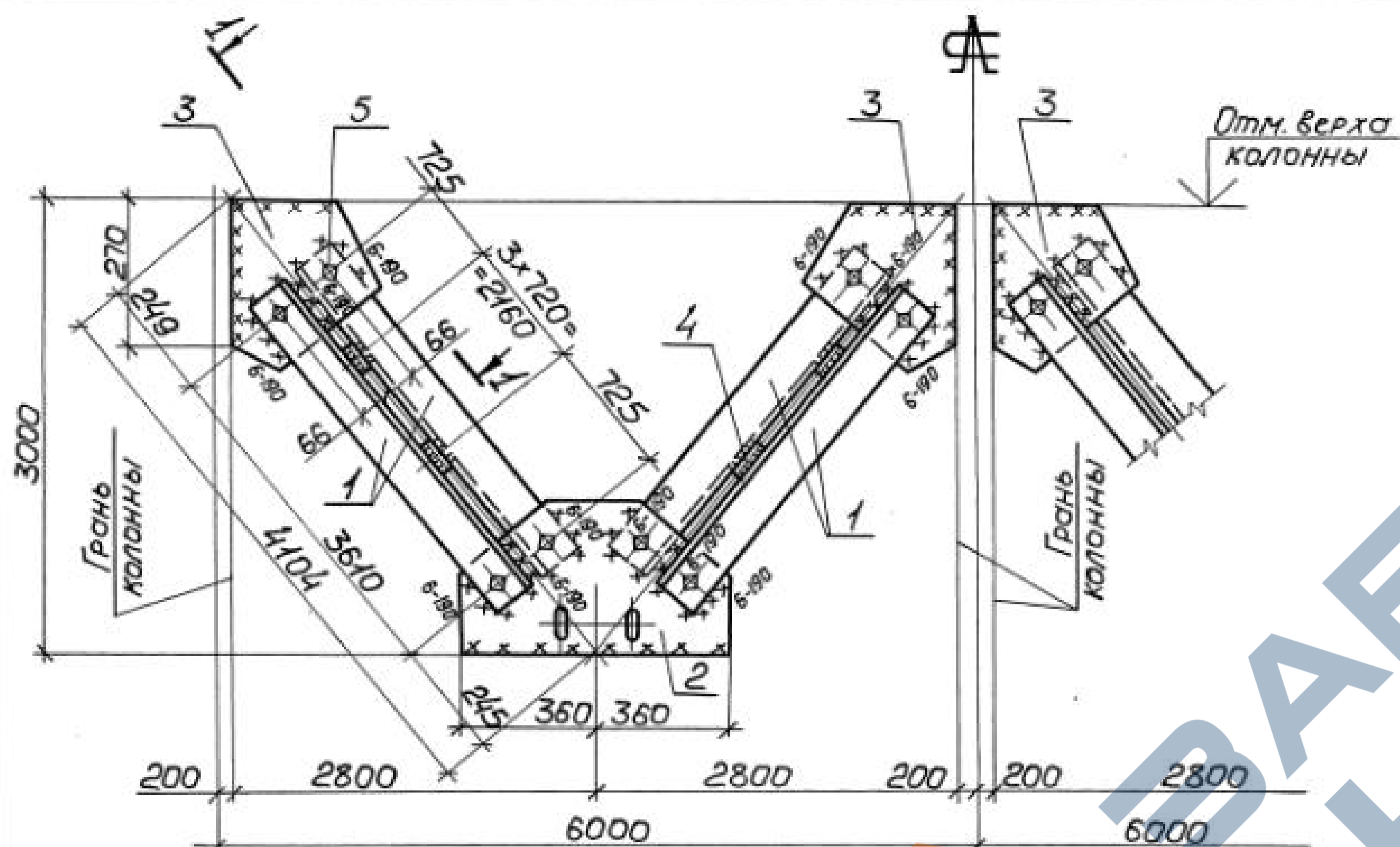

Расчетная схема и геометрические размеры связи даны на докум. -09.

Сварные швы Таблица

Тип и толщ. шва	Длина, м	Тип электр.	Примечание
5	3,9	342	Заводской
6	4,1	342	Монтажный

Поз.	Наименование	Кол.	Масса ед., кг	Масса всех, кг	Примеч.
<u>Детали</u>					
Уголок ГОСТ 8509-86 С245 ГОСТ 27772-88					
1	110×110×8 l=3700	8	50,0	400,0	
Лист ГОСТ 19903-74 С245 ГОСТ 27772-88					
2	12×370 l=720	2	25,1	50,2	
3	12×380 l=360	4	12,9	51,6	
4	12×60 l=180	16	1,0	16,0	
<u>Стандартные изделия</u>					
5	Болт М20-8g×60.5.8 ГОСТ 7798-70	16		3,50	
6	Гайка М20-7H.5 ГОСТ 5915-70	16		1,00	
7	Шайба 20.65Г ГОСТ 6402-70	16		0,26	

Шкв. № подл. Подпись и дата. Взам. инв. №

1.424.1-5.8-22			
Связь ВС 260	Статус	Масса	Масштаб
	Р	523,0	1:50 1:15
		Лист	Листов 1
			УкрНИИпроектсталь-конструкция

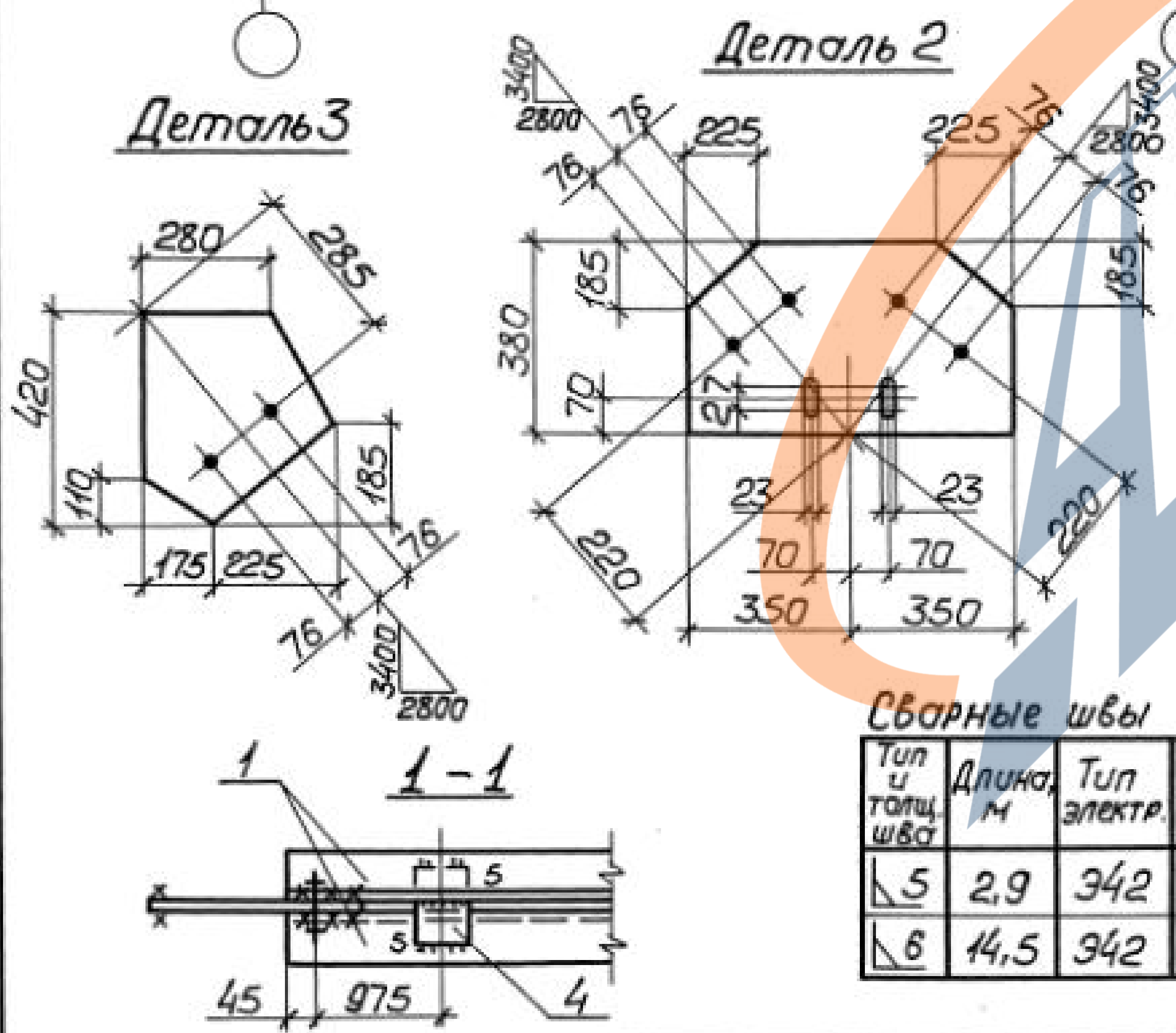
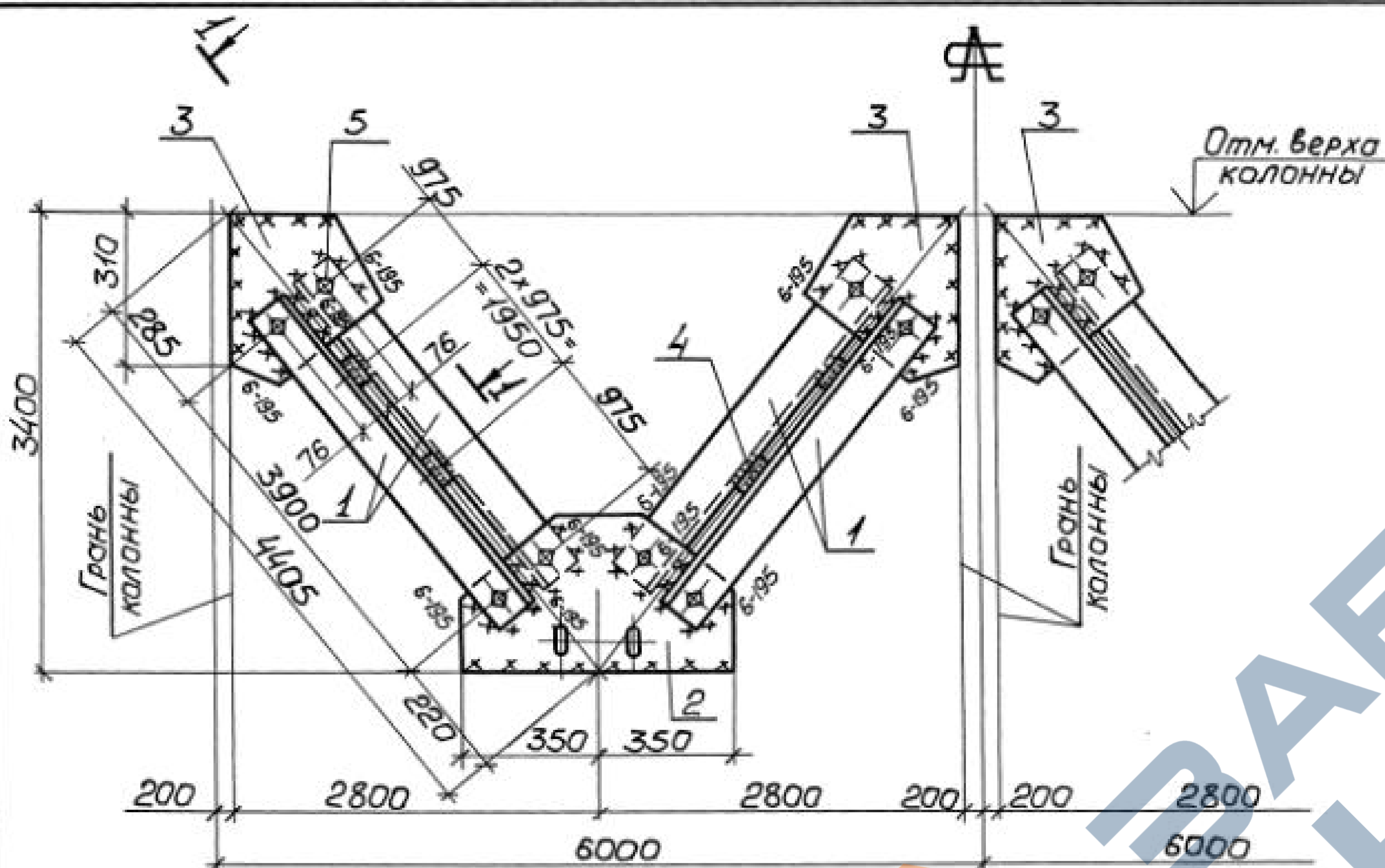

Расчетная схема и геометрические размеры связи даны на докум. 09.

Сварные швы Таблица

Тип и толщ шва	Длина, м	Тип электр.	Примечание
5	2,9	342	Заводской
6	14,5	342	Монтажный

Поз.	Наименование	Кол.	Масса ед., кг	Масса всех, кг	Примеч.
<u>Детали</u>					
Уголок ГОСТ 8509-86 С245 ГОСТ 21772-88					
1	125×125×8 l=3990	8	61,8	494,4	
Лист ГОСТ 19903-74 С245 ГОСТ 21772-88					
2	12 × 380 l = 700	2	25,1	50,2	
3	12 × 420 l = 400	4	15,8	63,2	
4	12 × 60 l = 190	12	1,1	13,2	
<u>Стандартные изделия</u>					
5	Болт М20-8g×60.5.8 ГОСТ 7798-70	16		3,50	
6	Гайка М20-7Н.5 ГОСТ 5915-70	16		1,00	
7	Шайба 20.65Г ГОСТ 6402-70	16		0,26	

Инв. № подл. Подпись и дата. Взам. инв. №

1.424.1-5.8-23		
Связь ВС 261	Стадия	Масса
	Р	627,2
	Лист	Листов 1
УкрНИИпроектсталь-конструкция		

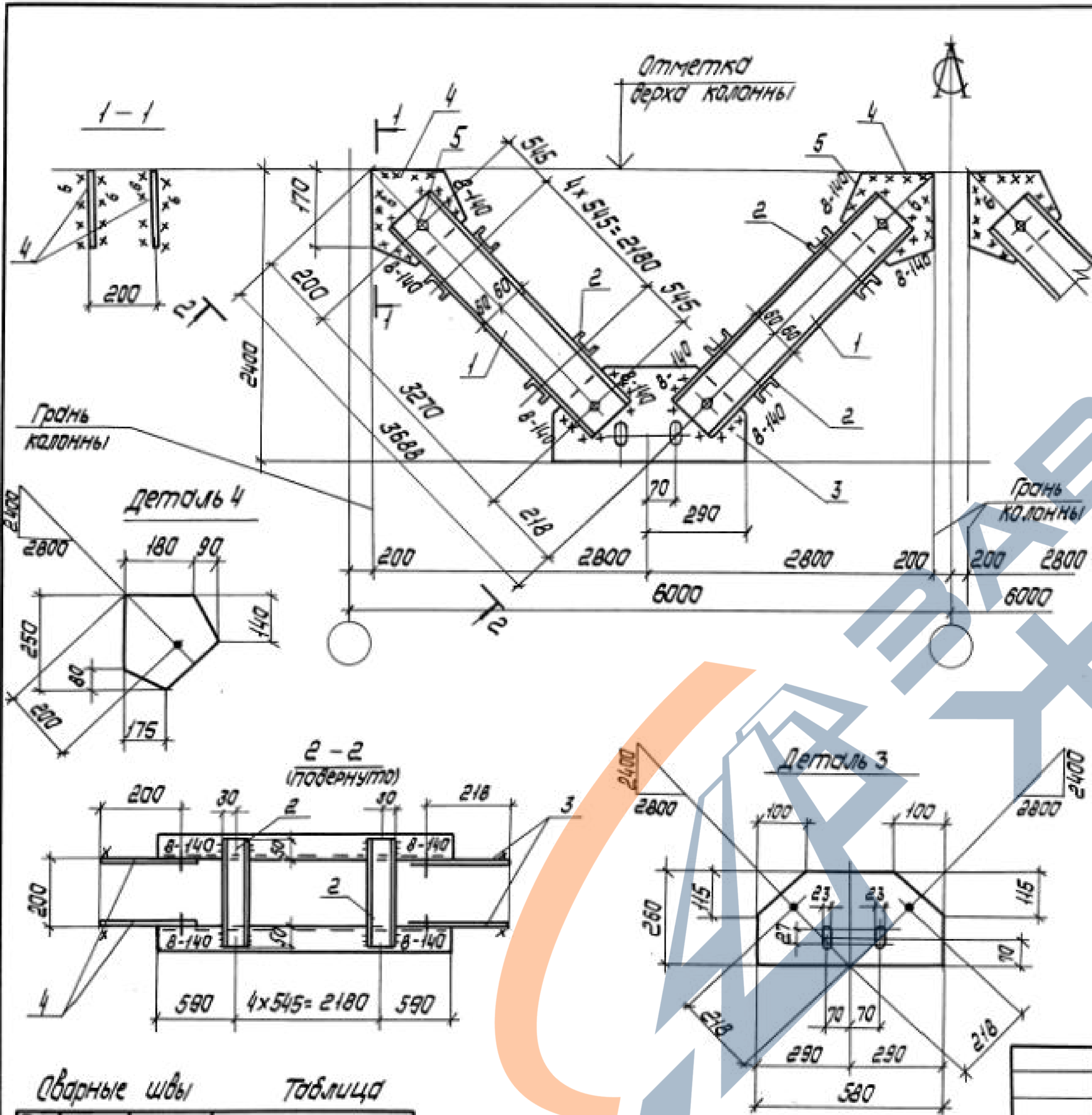

Поз	Наименование	Кол	Масса ед., кг	Масса всех, кг	Примеч.
<u>Детали</u>					
1	Швеллер $\frac{\text{ГОСТ 8240-72}}{\text{С245 ГОСТ 27772-88}}$ 12 $\ell=3360$	8	35,0	280,0	
2	Швеллер ступенчатый $\frac{\text{ГОСТ 8278-83}}{\text{С245 ГОСТ 27772-88}}$ 60x32x3 $\ell=300$	40	0,8	32,0	
3	Лист $\frac{\text{ГОСТ 19903-74}}{\text{С215 ГОСТ 27772-88}}$ 8x260 $\ell=580$	4	11,8	47,2	
4	8x250 $\ell=270$	8	5,3	42,4	
<u>Стандартные изделия</u>					
5	Болт М20-Вр x 60,58 ГОСТ 7798-70	16		3,51	
6	Гайка М20-7Н.Б ГОСТ 5915-70	16		1,03	
7	Шайба 20,65 Г ГОСТ 6402-70	16		0,26	

Инв. № подл. Подпись и дата. Взам. инв. №

Сварные швы Таблица

Тип и толщ шва	Длина м	Тип электр	Примечание
БЗ	8,0	342	заводской
Б6	12,9	342	Монтажный
Б8	14,6	342	Монтажный

1. Расчетная схема и геометрические размеры обвязи даны на документе-09.

1.424.1-5.8-24		
Нач. отд. Н.Кантр.	Крышева Шейнуч	Шейнуч
Сл. канатр.	Шейнуч	Шейнуч
Сл. инж. пр.	Сенниковский	Сенниковский
Руч. групп.	Немчинова	Немчинова
Проектир.	Немчинова	Немчинова
Исполнил.	Палажковский	Палажковский
Обвязь ВС263		Стандия Масса Максимум
		Р 405,6
		Лист Листов 1
Украинпроектстальконструкция		

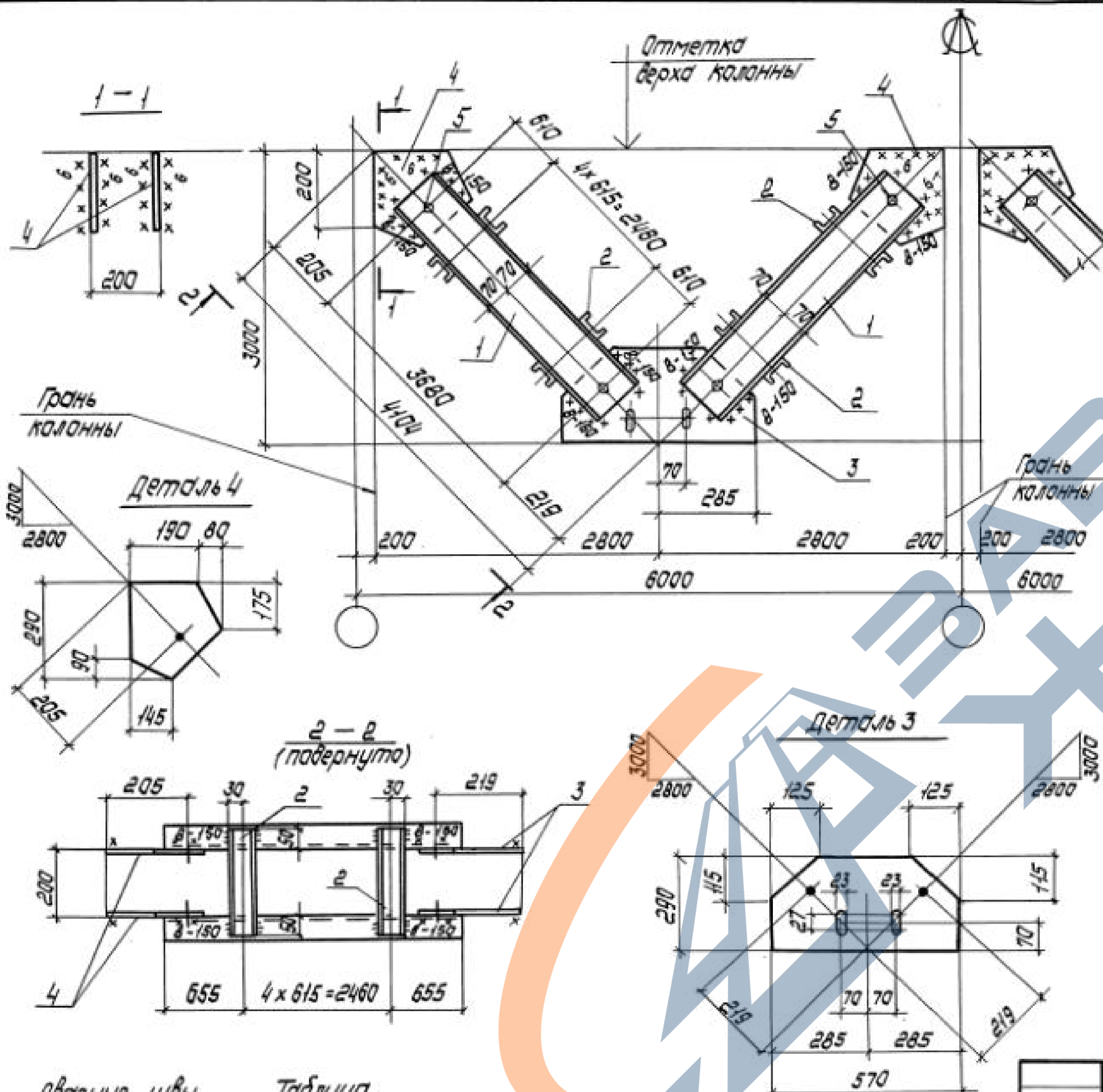

Поз	Наименование	Кол	Масса ед, кг	Масса всех, кг	Примеч.
<u>Детали</u>					
1	Швеллер $\frac{ГОСТ 8240-72}{С 245 ГОСТ 27772-88}$ 14 $l=3770$	8	46,4	371,2	
2	Швеллер ступенчатый $\frac{ГОСТ 8278-83}{С 235 ГОСТ 27772-88}$ 60 x 32 x 3 $l=300$	40	0,8	32,0	
3	Лист $\frac{ГОСТ 19903-74}{С 235 ГОСТ 27772-88}$ 8 x 290 $l=570$	4	13,0	62,0	
4	8 x 270 $l=290$	8	6,1	48,8	
<u>Стандартные изделия</u>					
5	Болт М20-8g x 60.5.8 ГОСТ 7798-70	16		3,51	
6	Гайка М20-7Н.5 ГОСТ 5915-70	16		1,03	
7	Шайба 20.65 Г ГОСТ 6402-70	16		0,26	

Шифр табл. Подпись и дата

Сварные швы Таблица

Тип торцевых швов	Длина м	Тип электрода	Примечание
БЗ	8,0	342	Заводской
Б6	13,6	342	Монтажный
Б8	4,9	342	Монтажный

1 расчетная схема и геометрические размеры связи даны на документе -09.

Нач. отд.	Крыжко	<i>[Signature]</i>
Н. контр.	Шейнлих	<i>[Signature]</i>
П. контр.	Шейнлих	<i>[Signature]</i>
П. инж. пр.	Санкавский	<i>[Signature]</i>
Рук. груп.	Немчинова	<i>[Signature]</i>
Проверил	Немчинова	<i>[Signature]</i>
Исполнил	Паряковский	<i>[Signature]</i>

1.424.1-5.8-25		
связь ВС 264		Стация
Р	509,0	Масса
Лист		Листов 1
УкрНИИпроектсталь конструкция		

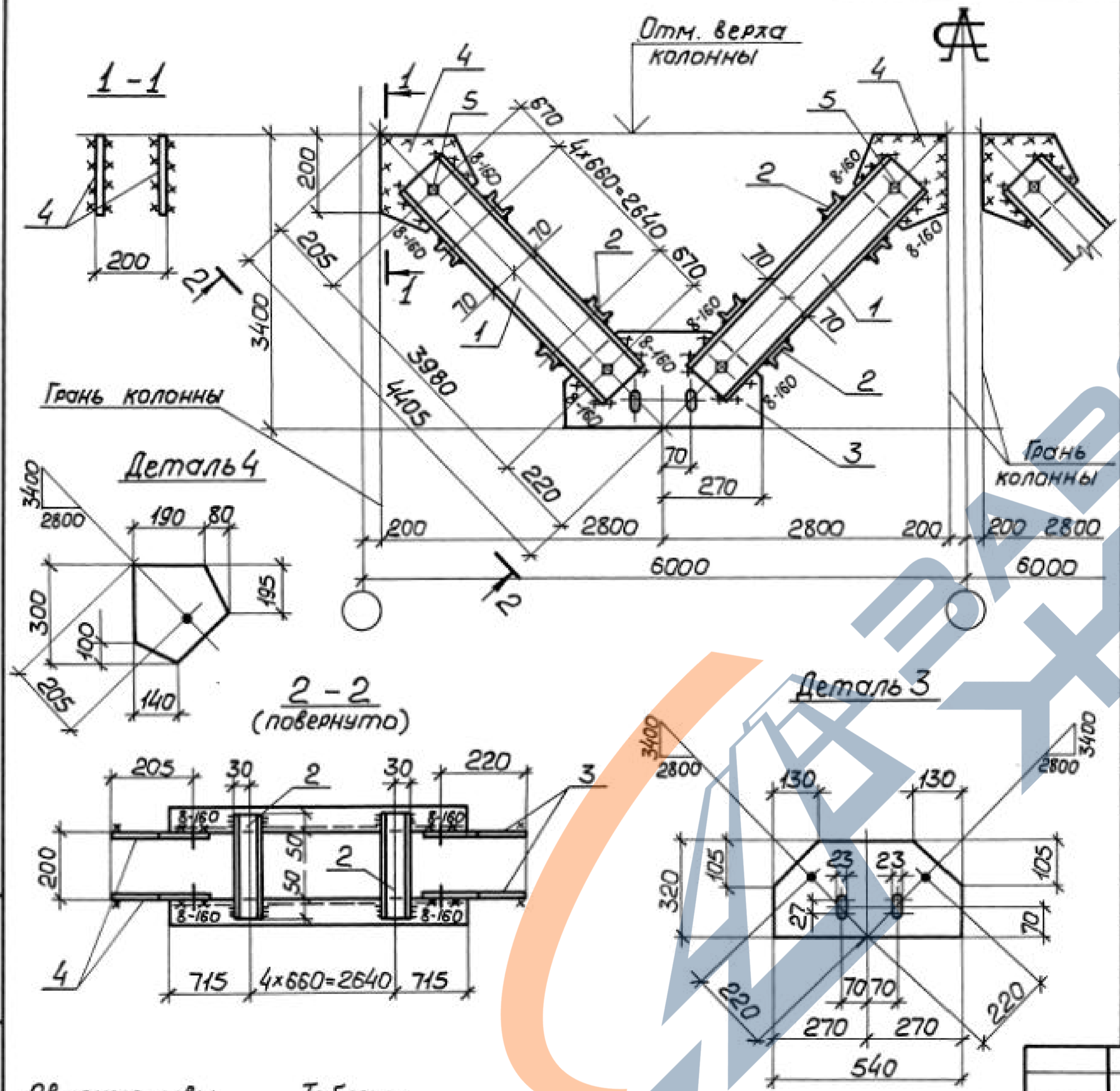

Поз.	Наименование	Кол.	Масса ед., кг	Масса всех, кг	Примеч.
<u>Детали</u>					
1	Швеллер <u>ГОСТ 8240-72</u> С245 <u>ГОСТ 27772-88</u> ℓ=4070	8	50,1	400,8	
2	Швеллер гнутый <u>ГОСТ 8278-83</u> С235 <u>ГОСТ 27772-88</u> 60×32×3 ℓ=300	40	0,8	32,0	
3	Лист <u>ГОСТ 19903-74</u> С245 <u>ГОСТ 27772-88</u> 10×320 ℓ=540	4	13,6	54,4	
4	10×270 ℓ=300	8	6,4	51,2	
<u>Стандартные изделия</u>					
5	Болт М20-8g×60.5.8 <u>ГОСТ 7798-70</u>	16		3,51	
6	Гайка М20-7H.5 <u>ГОСТ 5915-70</u>	16		1,03	
7	Шайба 20.65Г <u>ГОСТ 6402-70</u>	16		0,26	

Инв. № подл. Подпись и дата. Взам. инв. №.

Сварные швы Таблица

Тип и толщ шва	Длина, м	Тип электр.	Примечание
3	8,0	342	Заводской
6	13,5	342	Монтажный
8	5,2	342	Монтажный

Расчетная схема и геометрические размеры связи даны на документе -09.

Нач. отд.	Крыжова	
Н.контр.	Шейнич	
Гл. констр.	Шейнич	
Гл. инж. пр.	Санжковский	
Диж. груп.	Немчинова	
Проверил	Немчинова	
Исполнил	Полужковский	

1.424.1-5.8-26		
Связь ВС 265	Стадия	Масштаб
	Р	543,7
	Лист	Листов 1
УкрНИИпроектсталь-конструкция		

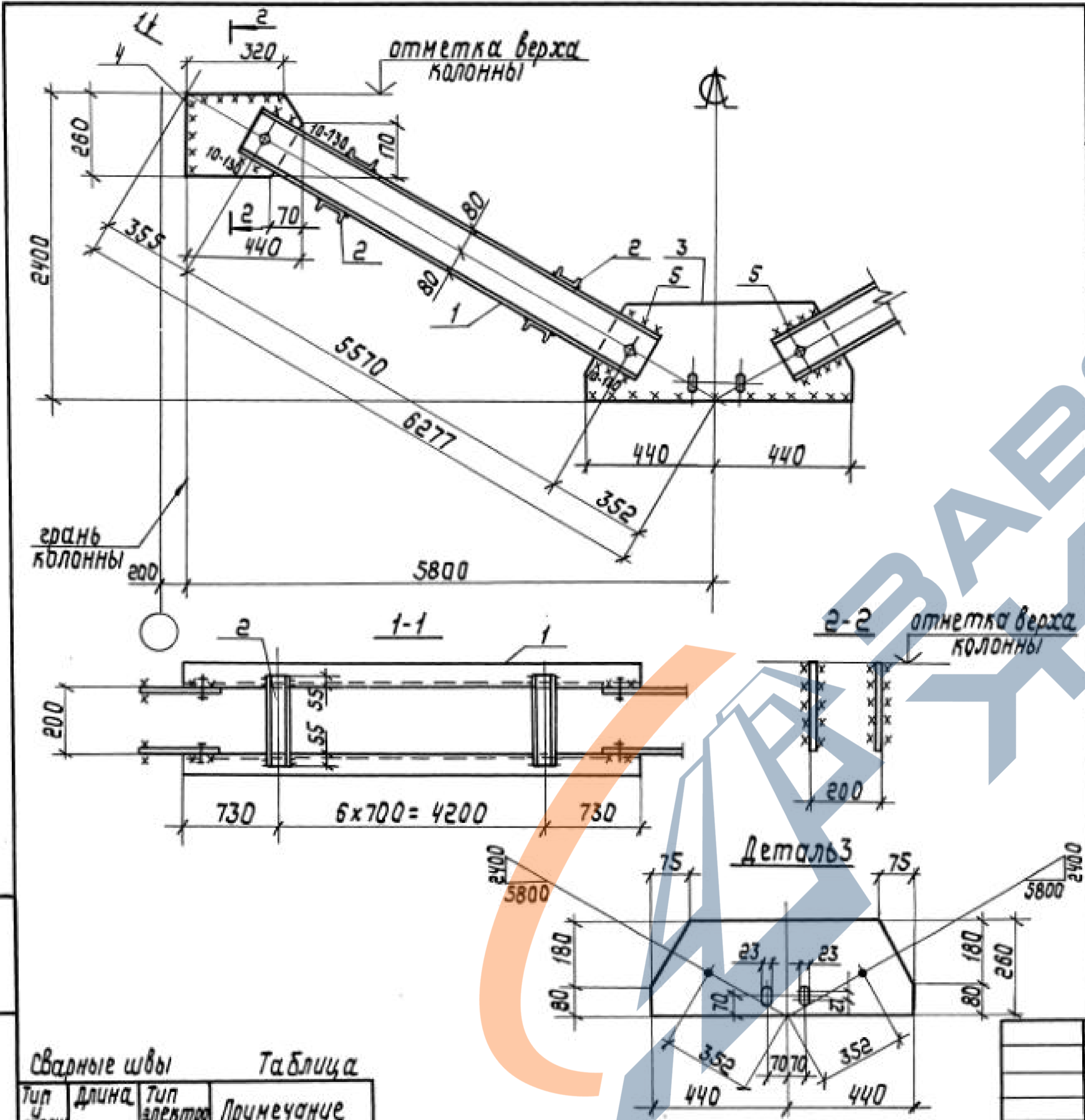

Поз.	Наименование	Кол.	Масса ед, кг	Масса всех, кг	Примечание
<u>Детали</u>					
1	Швеллер ГОСТ 8240-72 С245 ГОСТ 27772-88				
	16	4	80,4	321,6	l = 5560
2	Швеллер гнутый ГОСТ 8278-83 С235 ГОСТ 27772-88				
	80x50x4	28	1,6	44,8	l = 310
3	Лист ГОСТ 19903-74 С245 ГОСТ 27772-88				
	10 x 260	2	18,0	36,0	l = 880
4	10 x 260	4	9,0	36,0	l = 440
<u>Стандартные изделия</u>					
5	Болт М20-8g x 60.58 ГОСТ 7798-70	8		1,76	
6	Гайка М20-7Н.5 ГОСТ 5915-70	8		0,51	
7	Шайба 20 65Г ГОСТ 6402-70	8		0,13	

Инвентаризация и дата изготовления

Сварные швы Таблица

Тип шва	Длина м	Тип электрода	Примечание
4	6,2	342	Заводской
6	8,2	342	Монтажный
10	2,1	342	Монтажный

Расчетная схема и геометрические размеры связи даны на документе - 09.

1.424.1-5.8-27		
Науч. отд.	Крыжова	Тру
Н. контр.	Шейнуч	Тру
Гл. констр.	Шейнуч	Тру
Гл. инж. пр.	Самбоский	Тру
Рук. груп.	Ненчинова	Тру
Провер.	Ненчинова	Тру
Исполнил	Поляковский	Тру
Связь ВС 266		
Стадия	Р	Масса
		442,8
Лист 1		
УкрНИИпроектсталь конструкция		

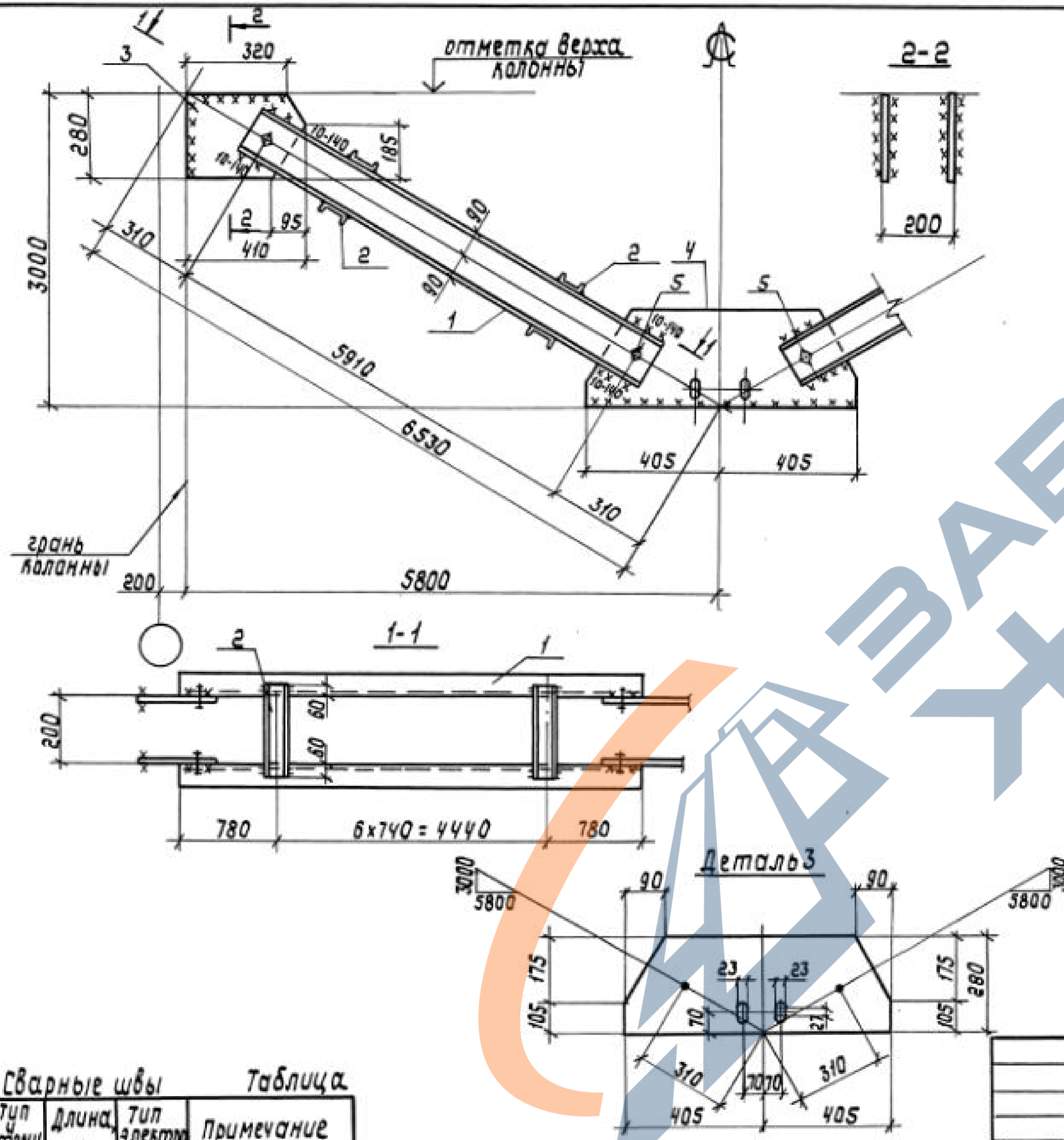

Поз.	Наименование	кол.	Масса ед, кг	Масса всех, кг	Примечание
<u>Детали</u>					
1	Швеллер ГОСТ 8240-72 С 245 ГОСТ 27772-88				
	18 L=6000	4	97,8	391,2	
2	Швеллер гнутый ГОСТ 8278-83 С 235 ГОСТ 27772-88				
	80x50x4 L=320	28	1,7	47,6	
3	Лист ГОСТ 19903-74 С 245 ГОСТ 27772-88				
	10x280 L=810	2	17,8	35,6	
4	10x280 L=410	4	9,0	36,0	
<u>Стандартные изделия</u>					
5	Болт М20-8g x 60.58 ГОСТ 7798-78	8		1,76	
6	Гайка М20-7Н.5 ГОСТ 5915-70	8		0,51	
7	Шайба 20 65Г ГОСТ 6402-70	8		0,13	

Инв.№ подл. Подпись и дата. Взам. инв. №

Сварные швы Таблица

Тип шва	Длина, м	Тип электрода	Примечание
4	6,8	Э42	Заводской
6	8,1	Э42	Монтажный
10	2,3	Э42	Монтажный

Расчетная схема и геометрические размеры связи даны на документе - 09.

1.424.1-58-28

Нач. отд.	Брыжбда		Связь ВС 267 Стадия Р Масса 515,5 Лист 1 Листов 1 УкрНИИпроектсталь конструкция
Н.контр.	Шейнич		
Гл. констр.	Шейнич		
Гл. инж. пр.	Санжавский		
Рук. груп.	Немчинова		
Проверил	Немчинова		
Исполнил	Поляковский		

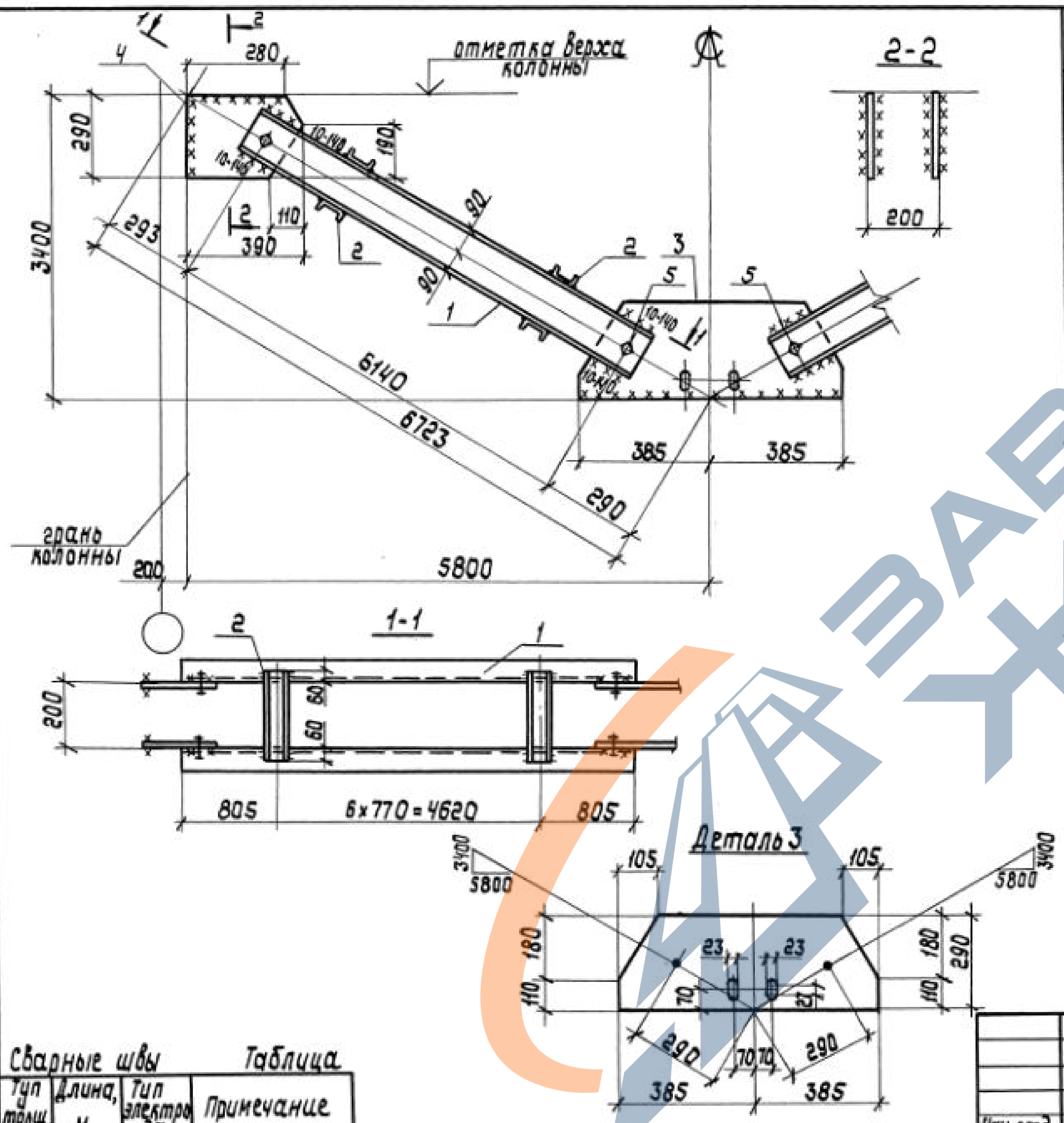

Поз.	Наименование	Кол.	Масса, ед, кг	Масса всех, кг	Примечание
Детали					
1	Швеллер <u>ГОСТ 8240-72</u> <u>С 245 ГОСТ 21772-88</u>				
	18 $l = 6230$	4	101,6	406,4	
2	Швеллер гнутый <u>ГОСТ 8278-88</u> <u>С 235 ГОСТ 21772-88</u>				
	80 x 50 x 4 $l = 320$	28	1,7	47,6	
3	Лист <u>ГОСТ 19903-74</u> <u>С 245 ГОСТ 21772-88</u>				
	10 x 290 $l = 770$	2	17,5	35,0	
4	10 x 290 $l = 390$	4	8,9	35,6	
Стандартны изделия					
5	Болт М20-8g x 6.0 x 58 <u>ГОСТ 7798-70</u>	8		1,76	
6	Гайка М20-7H.5 <u>ГОСТ 5915-70</u>	8		0,51	
7	Шайба 20 65Г <u>ГОСТ 6402-70</u>	8		0,13	

ШН. № посл. Подпись и дата. Взам. инв. №

Сварные швы Таблица

Тип шва	Длина, м	Тип электрода	Примечание
4	6,8	Э42	Заводской
6	7,7	Э42	Монтажный
10	2,3	Э42	Монтажный

Расчетная схема и геометрические размеры связи даны на документе-09.

1.424.1-5.8-29		
Науч. отд.	Крыжова	
Н. контр.	Шейнуч	
Гл. констр.	Шейнуч	
Гл. инж. пр.	Санковский	
Рук. груп.	Немчинова	
Проверил	Немчинова	
Исполнил	Поляковский	
Связь ВС 268		Стадия
		Р
		Масса
		529,8
		Масштаб
		Лист
		Листов 1
Укрницпроектсталь-конструкция		

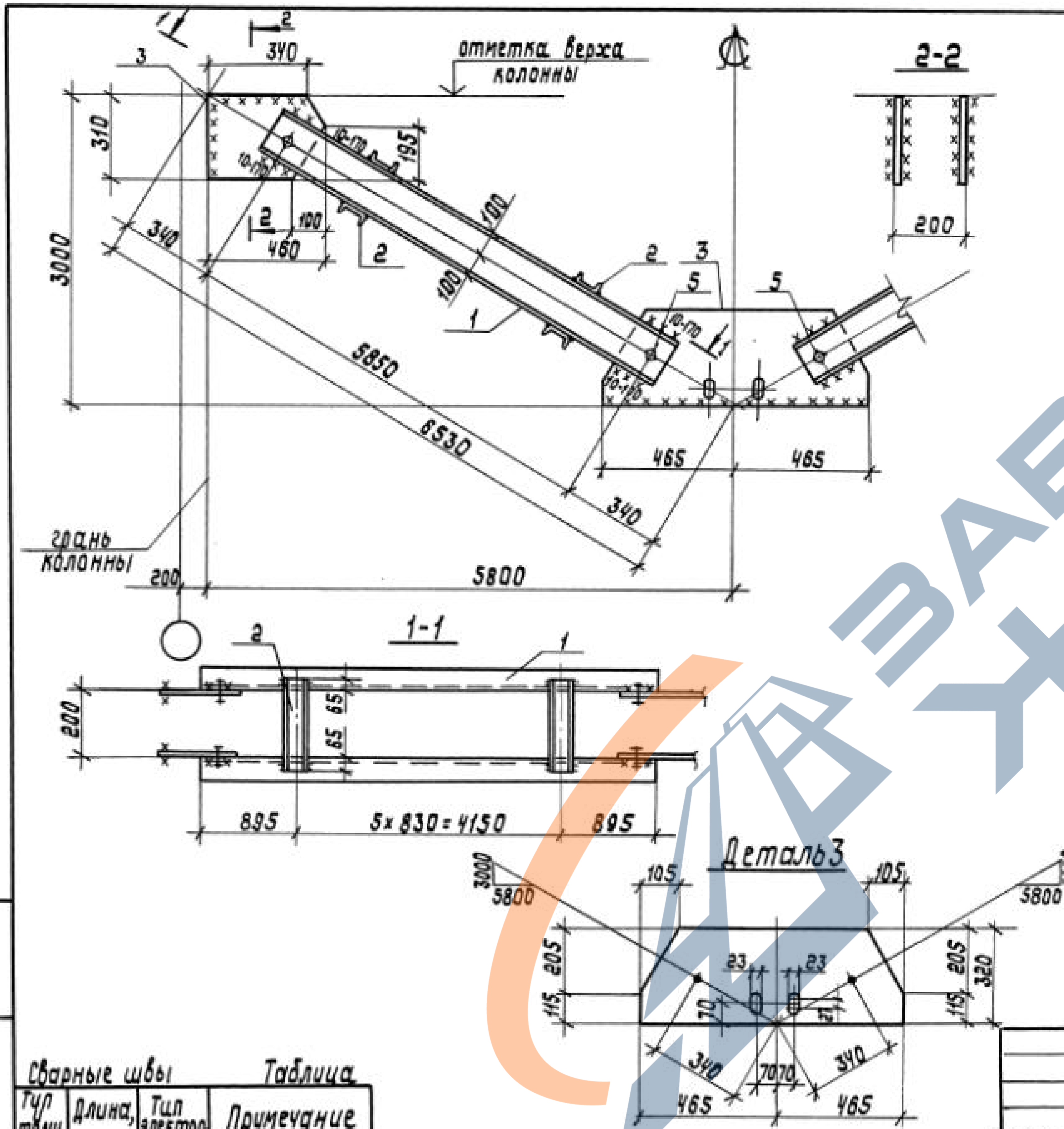

Поз.	Наименование	Кол.	Масса ед, кг	Масса всех, кг	Примечание
<u>Детали</u>					
1	Швеллер <u>ГОСТ 8240-72</u> с 245 <u>ГОСТ 27772-88</u>				
	20 $l=5940$	4	109,3	437,2	
2	Швеллер анутый <u>ГОСТ 8278-83</u> с 235 <u>ГОСТ 27772-88</u>				
	80x50x4 $l=330$	24	1,7	40,8	
3	Лист <u>ГОСТ 19903-74</u> с 245 <u>ГОСТ 27772-88</u>				
	10x320 $l=930$	2	23,4	46,8	
4	10x310 $l=460$	4	11,2	44,8	
<u>Стандартные изделия</u>					
5	Болт М20-8g x 60.58 <u>ГОСТ 7798-78</u>	8		1,76	
6	Гайка М20-7Н.5 <u>ГОСТ 5915-70</u>	8		0,51	
7	Шайба 20 65Г <u>ГОСТ 6402-70</u>	8		0,13	

Имя, период, Подпись и дата, Владелец №

Сварные швы Таблица

Тип шва	Длина, м	Тип электрода	Примечание
4	6,3	Э42	Заводской
6	9,0	Э42	Монтажный
10	2,7	Э42	Монтажный

Расчетная схема и геометрические размеры связи даны на документе-09.

1.424.1-5.8-31		
Нач. отд. Крыжаса	<i>[Signature]</i>	связь ВС 270
Н.контр. Шейнич	<i>[Signature]</i>	
Гл.констр. Шейнич	<i>[Signature]</i>	
Гл.инж.пр. Санковских	<i>[Signature]</i>	
Рук. груп. Немчинова	<i>[Signature]</i>	
Проверил Немчинова	<i>[Signature]</i>	
Исполнил Поляковских	<i>[Signature]</i>	
		Стадия Р Масса 575,3
		Лист 1 Листов 1
		Укр.проектстальконструкция

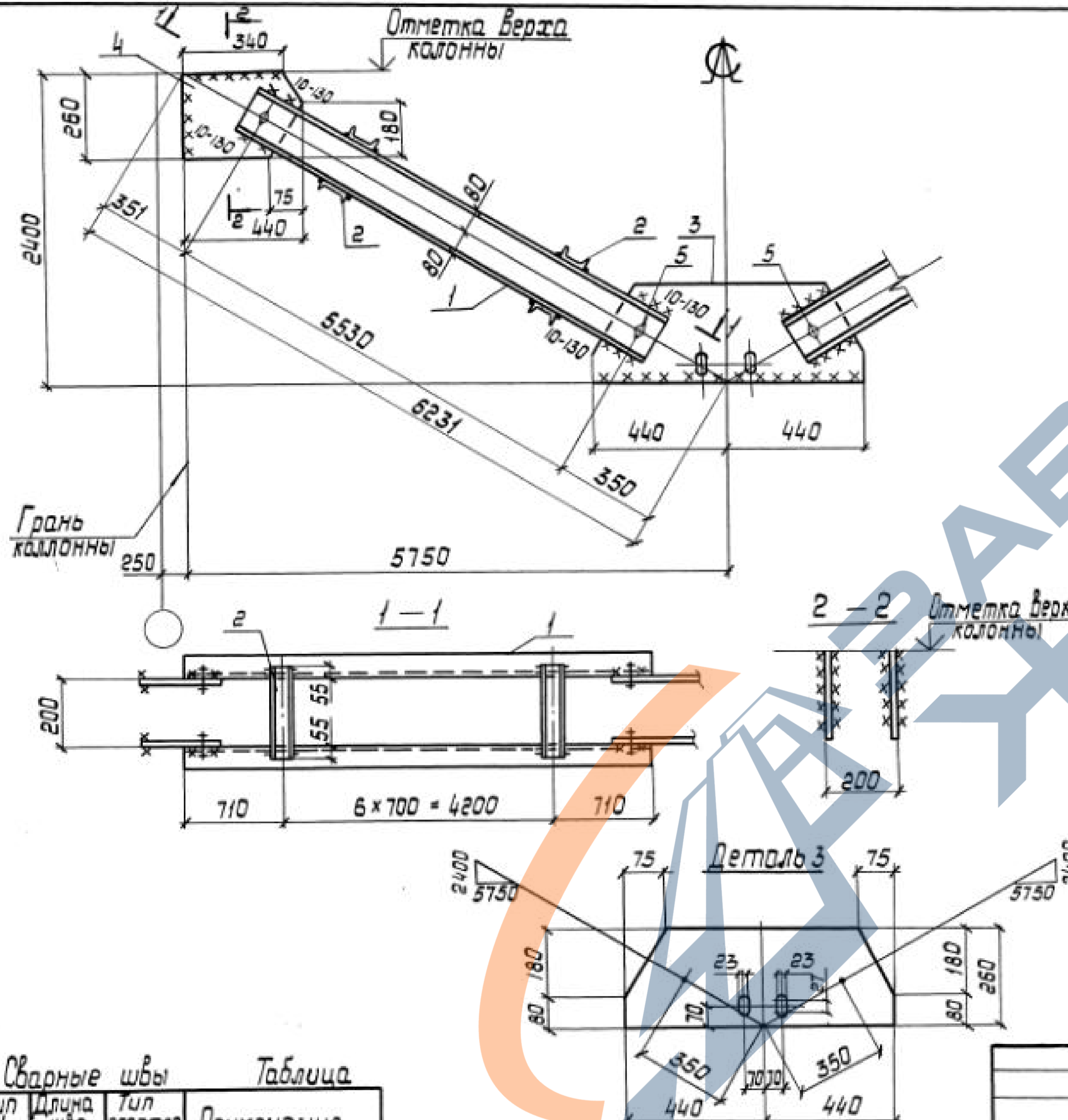

Поз.	Наименование	Кол	Масса ед, кг	Масса всех, кг	Примечание
Детали					
1	Швеллер $\frac{ГОСТ 8240-72}{С245 ГОСТ 27772-88}$ P = 5620	4	79,8	319,2	
2	Швеллер $\frac{ГОСТ 8278-83}{С235 ГОСТ 27772-88}$ 80x50x4 P = 310	28	1,6	44,8	
3	Лист $\frac{ГОСТ 19903-74}{С245 ГОСТ 27772-88}$ 10x260 P = 880	2	18,0	36,0	
4	10x260 P = 440	4	9,0	36,0	
Стандартные изделия					
5	Болт М20-8g x 60.58 ГОСТ 7798-70	8		1,76	
6	Гайка М20-7Н.5 ГОСТ 5915-70	8		0,51	
7	Шайба 20 65Г ГОСТ 6402-70	8		0,13	

Ш.№ подл. Подпись и дата. Вып. №

Сварные швы Таблица

Тип шва	Длина шва, м	Тип электрода	Примечание
4	6,2	342	Заводской
6	8,4	342	Монтажный
10	2,8	342	Монтажный

Расчетная схема и геометрические размеры связи даны на документе-09.

1.424.1-5.8-32														
Нач. отд. Крыжва	Шейнич	<table border="1"> <tr> <td>Стация</td> <td>Масса</td> <td>Масштаб</td> </tr> <tr> <td>Р</td> <td>440,4</td> <td></td> </tr> <tr> <td>Лист</td> <td colspan="2">Листов 1</td> </tr> <tr> <td colspan="3">Укрниипроектсталь-конструкция</td> </tr> </table>	Стация	Масса	Масштаб	Р	440,4		Лист	Листов 1		Укрниипроектсталь-конструкция		
Стация	Масса		Масштаб											
Р	440,4													
Лист	Листов 1													
Укрниипроектсталь-конструкция														
Н.контр. Шейнич														
Гл.констр. Шейнич														
Гл.инж.пр. Санкобакий														
Рук. гр. Немчинова														
Пробер. Немчинова														
Исполн. Поляковский														

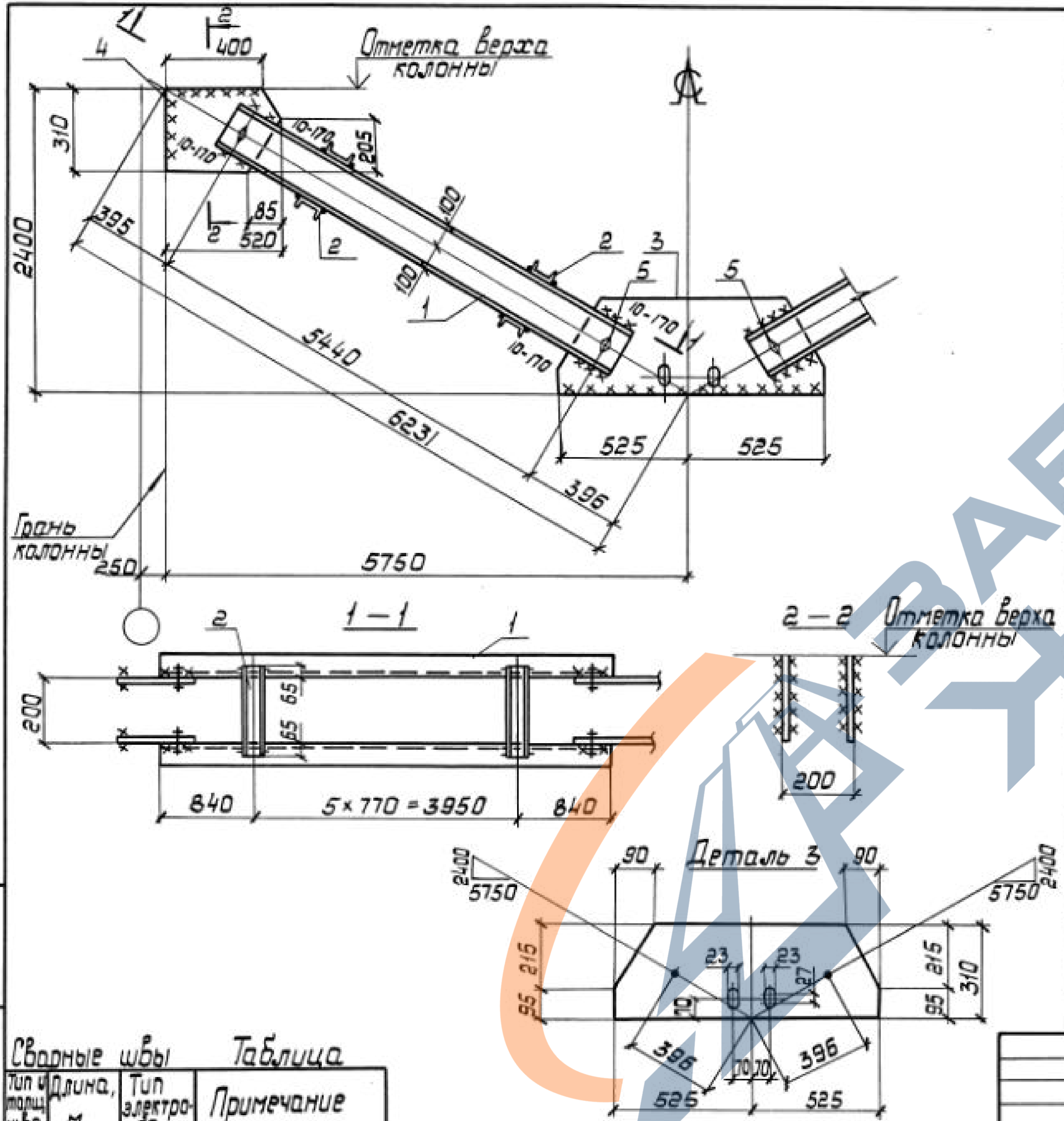

Поз	Наименование	Кол	Масса ед, кг	Масса всех, кг	Примечание
<u>Детали</u>					
1	Швеллер ГОСТ 8240-72 С245 ГОСТ 27772-88 $P = 5530$	4	101,8	407,2	
2	Швеллер ГОСТ 8278-83 С245 ГОСТ 27772-88 $P = 330$	24	1,7	40,8	
3	Лист ГОСТ 19903-74 С245 ГОСТ 27772-88 $P = 1050$	2	25,6	51,2	
4	Лист ГОСТ 19903-74 С245 ГОСТ 27772-88 $P = 520$	4	12,7	50,8	
<u>Стандартные изделия</u>					
5	Болт М20 - 8g x 60. 58 ГОСТ 7798-70	8		1,76	
6	Гайка М20 - 7Н.5 ГОСТ 5915-70	8		0,51	
7	Шайба 20 65Г ГОСТ 6402-70	8		0,13	

Расчетная схема и геометрические размеры связи даны на документе-09.

Тип и торцы шва	Длина, м	Тип электрода	Примечание
Г4	6,3	342	Заводской
Г6	9,9	342	Монтажный
Г10	2,8	342	Монтажный

1.424.1-5.8-33		
Нач. отд.	Крыжкоба	
Н. кантр.	Шейнич	
Гл. констр.	Шейнич	
Гл. инжпр.	Санковский	
Рук. гр.	Немчинова	
Проверил	Немчинова	
Исполнил	Поляковский	
Связь ВС 272		
Стадия	Масса	Масштаб
Р	555,5	
Лист	Листов /	
Укринпроектсталь-конструкция		

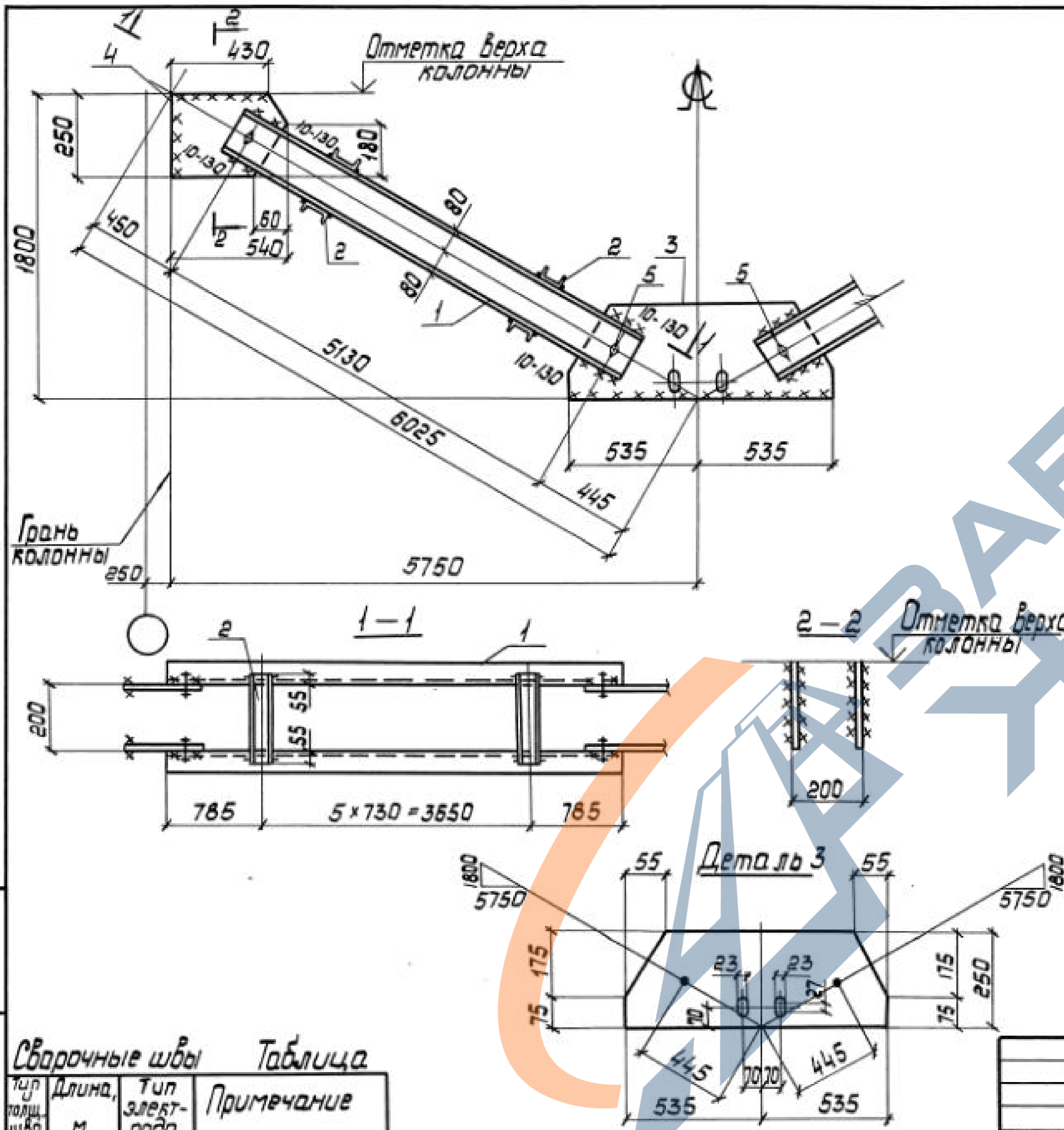

Поз.	Наименование	Кол.	Масса ед, кг	Масса всех, кг	Примечание
Детали					
1	Швеллер ГОСТ 8240-72 С245 ГОСТ 21772-88 16 $\ell = 5220$	4	74,1	296,4	
2	Швеллер ГОСТ 8278-83 ангусты С235 ГОСТ 21772-88 80 x 50 x 4 $\ell = 310$	24	1,6	38,4	
3	Лист ГОСТ 19903-74 С245 ГОСТ 21772-88 10 x 250 $\ell = 1070$	2	21,0	42,0	
4	10 x 250 $\ell = 540$	4	10,6	42,4	
Стандартные изделия					
5	Болт М20-8g x 60, 58 ГОСТ 7798-70	8		1,76	
6	Гайка М20-7H, 5 ГОСТ 5915-70	8		0,51	
7	Шайба 20 65Г ГОСТ 6402-70	8		0,13	

Расчетная схема и геометрические размеры связи даны на документе -09.

Сварочные швы Таблица

Тип шва	Длина, м	Тип электрода	Примечание
4	5,3	342	Заводской
6	9,8	342	Монтажный
10	2,2	342	Монтажный

1.424.1-5.8-35		
Нач. отд.	Крыжоба	
Н. контр.	Шейнич	
Сл. констр.	Шейнич	
Сл. инж. пр.	Самкобский	
Разраб.	Немчинова	
Проверил	Немчинова	
Исполнил	Поляковский	
Связь ВС274		Стандия
Р		Масса
Лист		Масштаб
Украинпроектсталь-конструкция		Р 423,4
Лист 5 / 1		

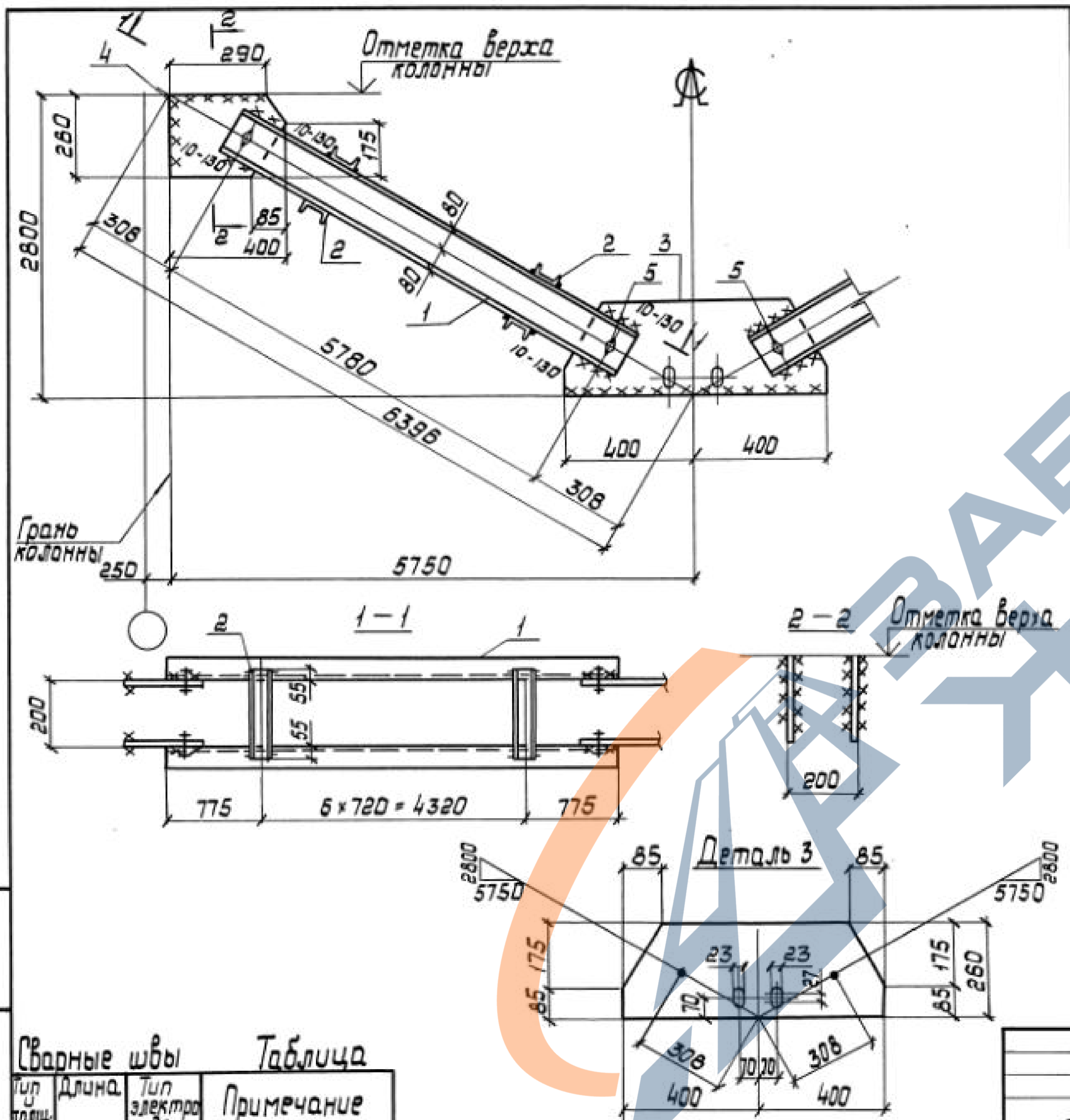

Расчетная схема и геометрические размеры связи даны на документе -09.

Поз.	Наименование	Кол.	Масса ед, кг	Масса всех, кг	Примечание
<u>Детали</u>					
1	Швеллер ГОСТ 8240-72 С245 ГОСТ 27772-88 $l = 6870$	4	83,4	333,6	
2	Швеллер ГОСТ 8278-83 гнутый С235 ГОСТ 27772-88 $80 \times 500 \times 4$ $l = 310$	28	1,6	44,8	
3	Лист ГОСТ 19903-74 С245 ГОСТ 27772-88 10×260 $l = 800$	2	16,3	32,6	
4	10×260 $l = 400$	4	8,2	32,8	
<u>Стандартные изделия</u>					
5	Болт М20 - 8g x 60. 58 ГОСТ 7798 - 70	8		1,75	
6	Гайка М20-7Н.5 ГОСТ 5915-70	8		0,51	
7	Шайба 20 65Г ГОСТ 6402 - 70	8		0,13	

Имя, № подл. Подпись и дата Изом. инв. №

Тип шва	Длина, м	Тип электрода	Примечание
Г4	6,2	342	Заводской
Г6	7,6	342	Монтажный
Г6	2,2	342	Монтажный

1.424.1-58-36														
Нач. отд. Н.контр.	Ковалева Шейнич	<table border="1"> <tr> <td>Стадия</td> <td>Масса</td> <td>Масштаб</td> </tr> <tr> <td>Р</td> <td>448,2</td> <td></td> </tr> <tr> <td>Лист</td> <td colspan="2">Листов 1</td> </tr> <tr> <td colspan="3">Укринпроектсталь-конструкция</td> </tr> </table>	Стадия	Масса	Масштаб	Р	448,2		Лист	Листов 1		Укринпроектсталь-конструкция		
Стадия	Масса		Масштаб											
Р	448,2													
Лист	Листов 1													
Укринпроектсталь-конструкция														
Л. констр.	Шейнич													
Л. инж. пр.	Санковский													
Рук. груп.	Ненчинова													
Проверил	Ненчинова													
Утвердил	Поляковский													

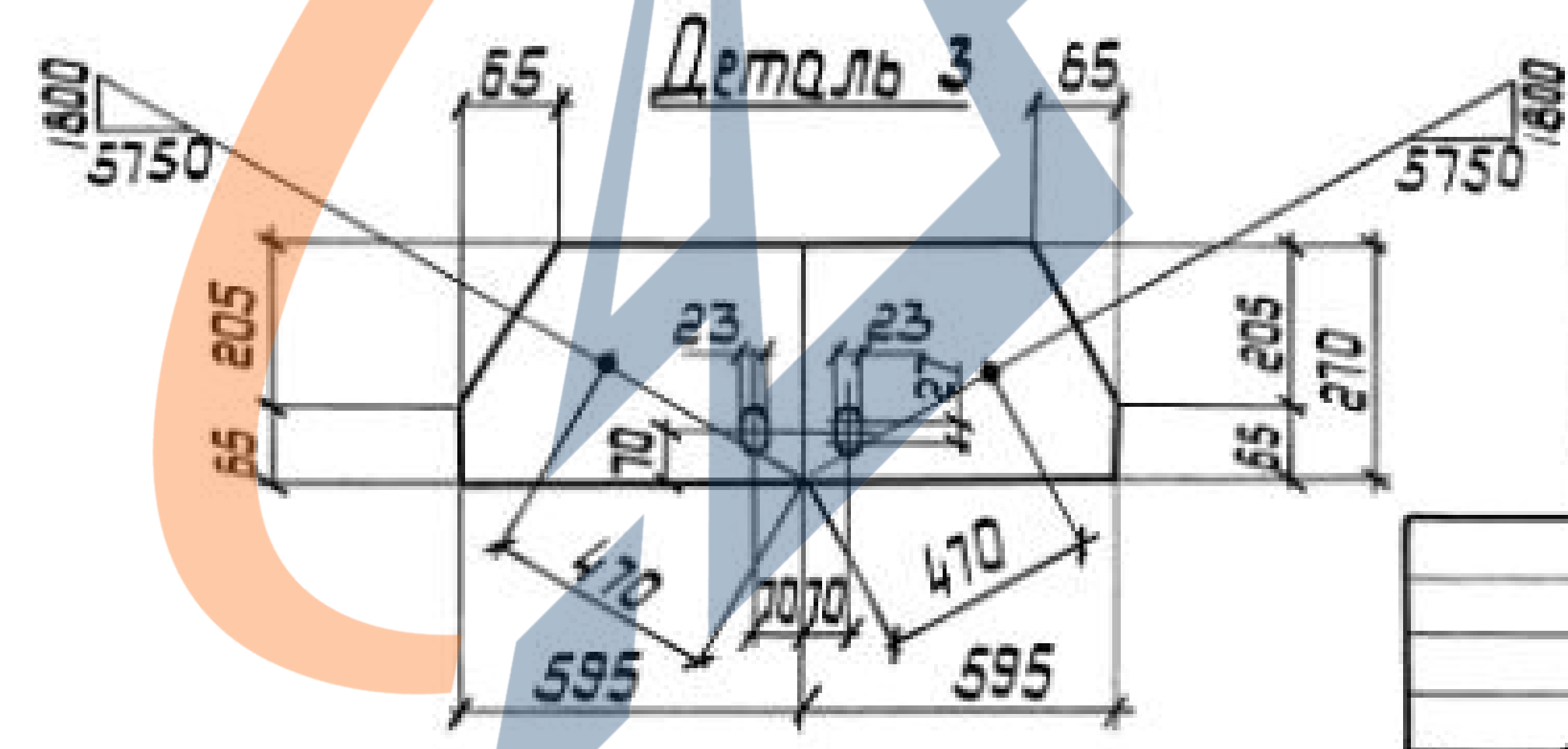
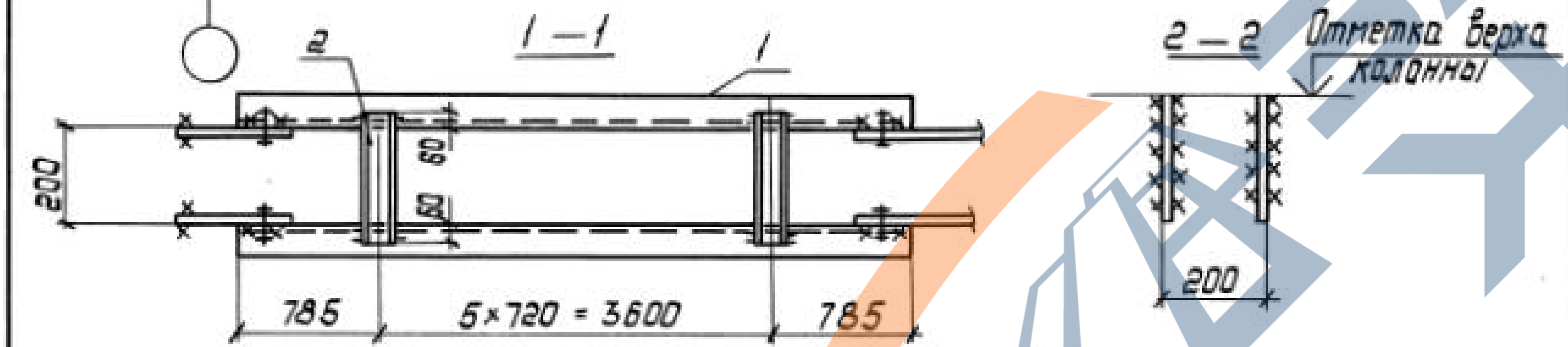
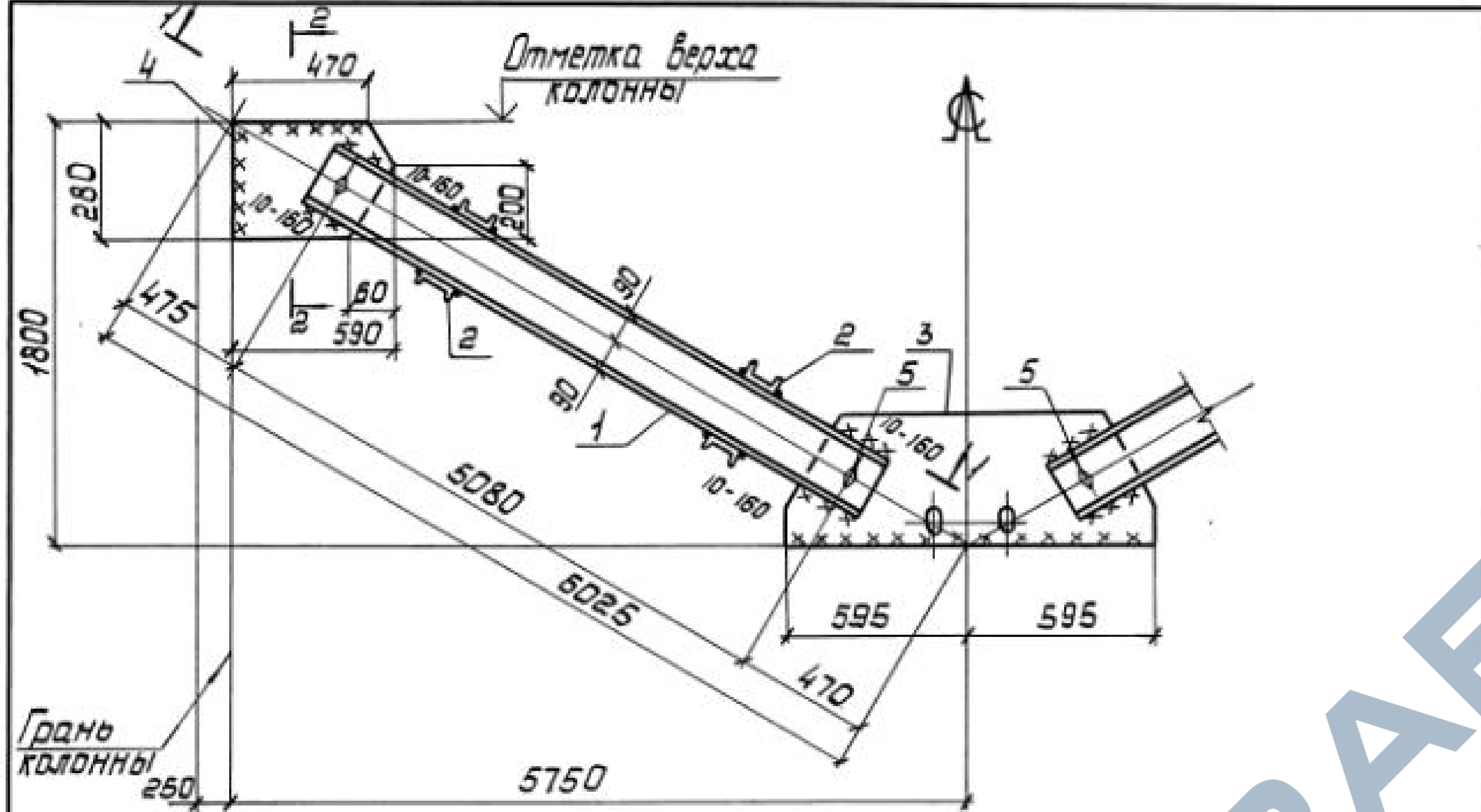

Поз.	Наименование	Кол.	Масса ед, кг	Масса всего, кг	Примечание
<u>Детали</u>					
1	Швеллер ГОСТ 8240-72 С 245 ГОСТ 27772-88 P = 5170	4	84,3	337,2	
2	Швеллер ангусты ГОСТ 8278-83 С 235 ГОСТ 27772-88 80 x 50 x 4 P = 320	24	1,7	40,8	
3	Лист ГОСТ 19903-74 С 245 ГОСТ 27772-88 10 x 270 L = 1190	2	25,2	50,4	
4	10 x 290 L = 590	4	13,4	53,6	
<u>Стандартные изделия</u>					
5	Болт М20-8g x 60, 58 ГОСТ 7798-70	8		1,76	
6	Гайка М20-7Н.5 ГОСТ 5915-70	8		0,51	
7	Шайба 20 65Г ГОСТ 6402-70	8		0,13	

№ п/п, дата, подпись и дата

Сварные швы Таблица			
Тип шва	Длина, м	Тип электрода	Примечание
Г 4	5,9	342	Заводской
Г 6	10,8	342	Монтажный
Г 6	2,6	342	Монтажный

Расчетная схема и геометрические размеры связи даны на документе-09.

			1.424.1-5.8-37		
Нач. отд.	Ковалева		Связь ВС 276	Стадия	Масса
Н. контр.	Шейнич			P	486,8
Д. констр.	Шейнич			Лист	Листов 1
Д. инж. пр.	Санковский			Укрниипроектсталь-конструкция	
Рук. эр.	Немчинова				
Проверил	Немчинова				
Исполнил	Поляковский				

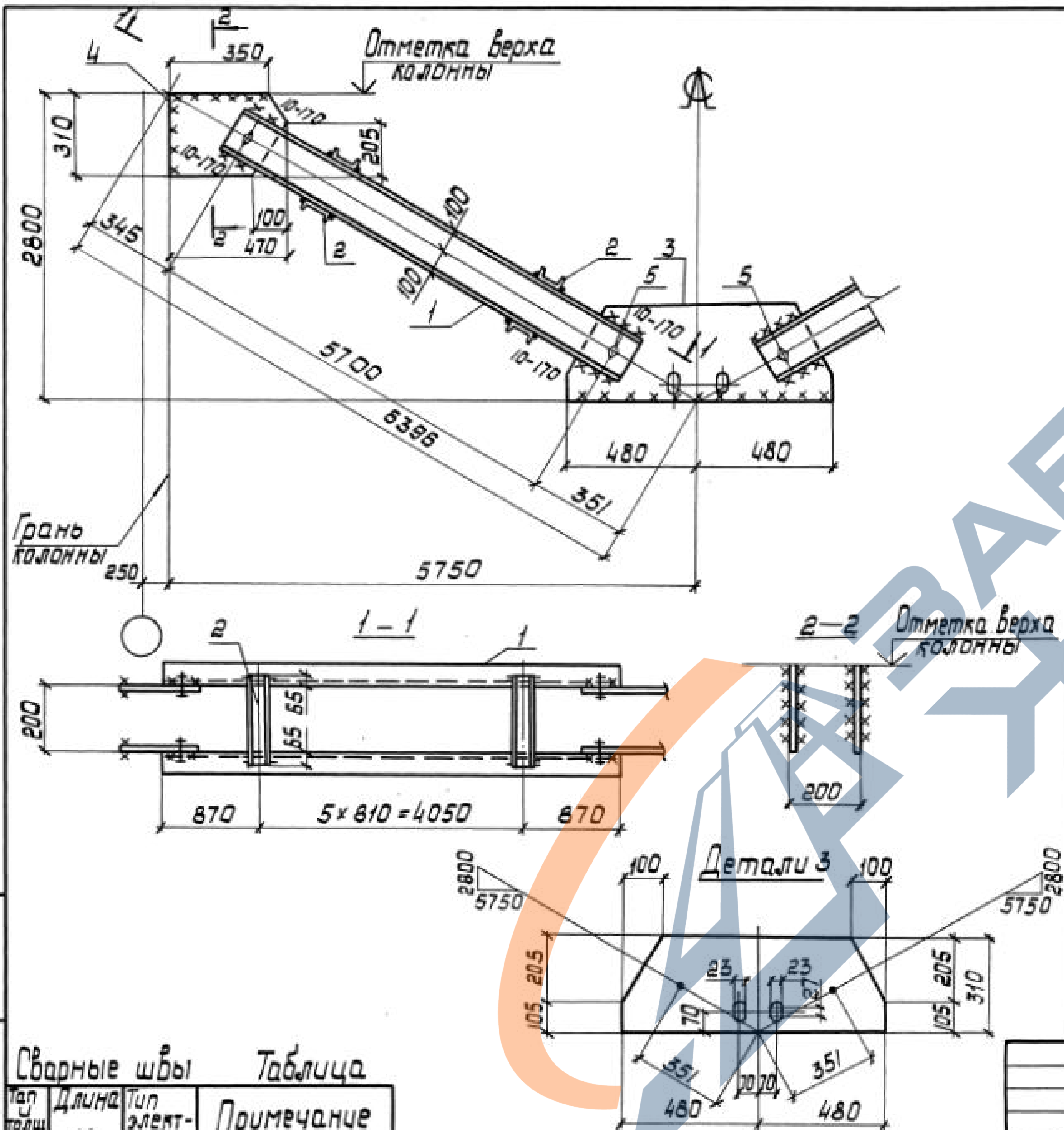

Поз.	Наименование	Кол.	Масса ед, кг	Масса всех, кг	Примечание
Детали					
1	Швеллер ГОСТ 8240-72 С245 ГОСТ 27772-88 20 P=5790	4	106,5	426,0	
2	Швеллер ГОСТ 8278-83 енутий С235 ГОСТ 27772-88 80x50x4 P=330	24	1,7	40,8	
3	Лист ГОСТ 19903-74 С245 ГОСТ 27772-88 10x310 P=960	2	23,4	46,8	
4	10x310 P=470	4	11,4	45,6	
Стандартные изделия					
5	Болт М20 - 8g x 60. 58 ГОСТ 17798-70	8		1,76	
6	Гайка М20-7Н 5 ГОСТ 5915-70	8		0,51	
7	Шайба 20 65 Г ГОСТ 6402-70	8		0,13	

ШНБ, № пров. Подпись и дата, печать №

Сварные швы Таблица

№п/п	Длина м	Тип электрода	Примечание
4	6,3	342	Заводской
6	9,1	342	Монтажный
10	2,8	342	Монтажный

Расчетная схема и геометрические размеры связи даны на документе -09.

1.424.1-58-38		
Нач. отд.	Крыжова	
Н.контр.	Шейнич	
С.контр.	Шейнич	
С.инж.пр.	Самковский	
Рук.груп.	Немчинова	
Проверил	Немчинова	
Утвердил	Поляковский	
Связь ВС 277		Стация Масса Масштаб Р 564,8
		Лист Листов 1
Укрупненная проектная конструкция		

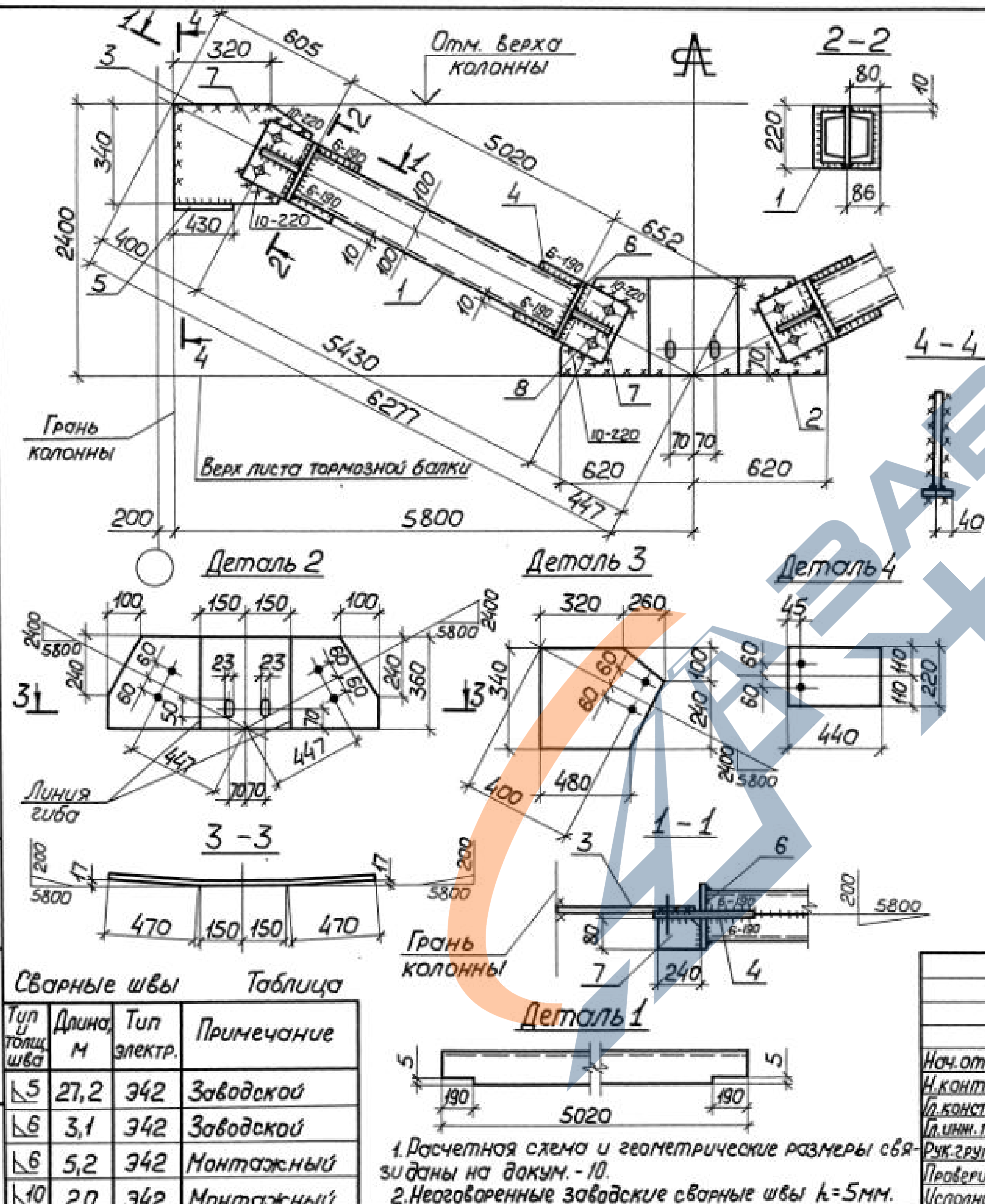

Поз.	Наименование	Кол.	Масса ед., кг	Масса всех, кг	Примеч.
Детали					
1	Швеллер ГОСТ 8240-72 С 245 ГОСТ 27772-88 20 $l=5020$	4	92,4	369,6	
2	Лист ГОСТ 19903-74 С 245 ГОСТ 27772-88 12x360 $l=1240$	1	42,0	42,0	
3	12x340 $l=580$	2	18,6	37,2	
4	12x220 $l=440$	4	9,1	36,4	
5	Лист ГОСТ 19903-74 С 235 ГОСТ 27772-88 8x80 $l=430$	2	2,2	4,4	
6	8x80 $l=220$	8	1,1	8,8	
7	8x80 $l=240$	4	1,2	4,8	
Стандартные изделия					
8	Болт М20-8g*60.5.8 ГОСТ 7798-70	8		1,75	
9	Гайка М20-7Н.5 ГОСТ 5915-70	8		0,52	
10	Шайба 20.65Г ГОСТ 6402-70	8		0,13	

Сварные швы Таблица

Тип шва	Длина, м	Тип электр.	Примечание
5	27,2	342	Заводской
6	3,1	342	Заводской
6	5,2	342	Монтажный
10	2,0	342	Монтажный

1. Расчетная схема и геометрические размеры связи даны на док. - 10.
2. Неоговоренные заводские сварные швы $k=5\text{мм}$.

Нач. отд.	Крыжбв	ЖБ
Н.контр.	Шейнич	ЖБ
Гл. констр.	Шейнич	ЖБ
Гл. инж. пр.	Санковский	ЖБ
Рук. групп.	Немчинова	ЖБ
Проверил	Немчинова	ЖБ
Исполнил	Поляков	ЖБ

1.424.1-5.8-39			
Связь ВС 278	Стадия	Масса	Масштаб
	Р	508,2	1:10 1:20
	Лист	Листов 1	
УкрНИИпроектсталь-конструкция			

Шиб. № град. Подпись и дата

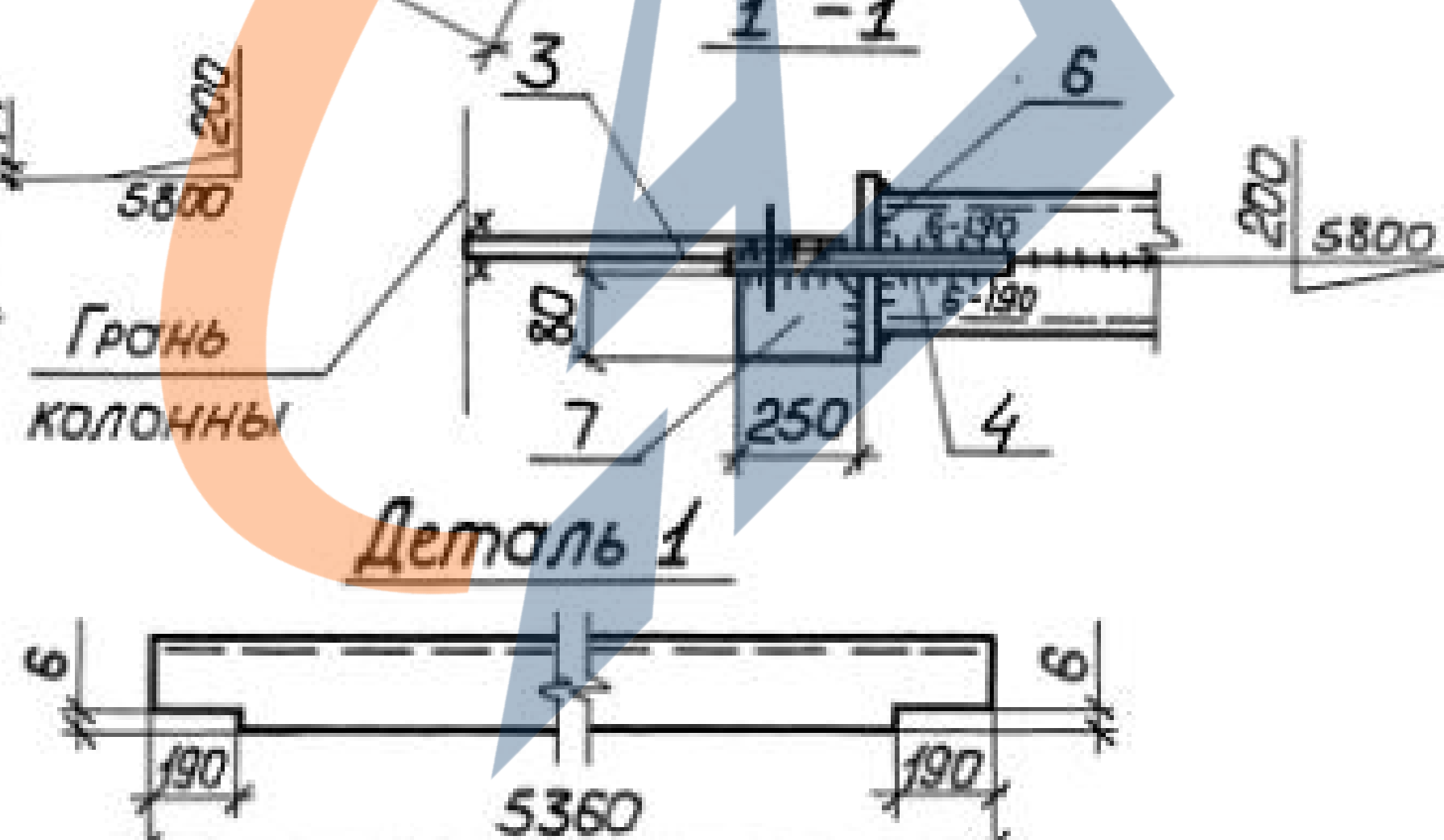
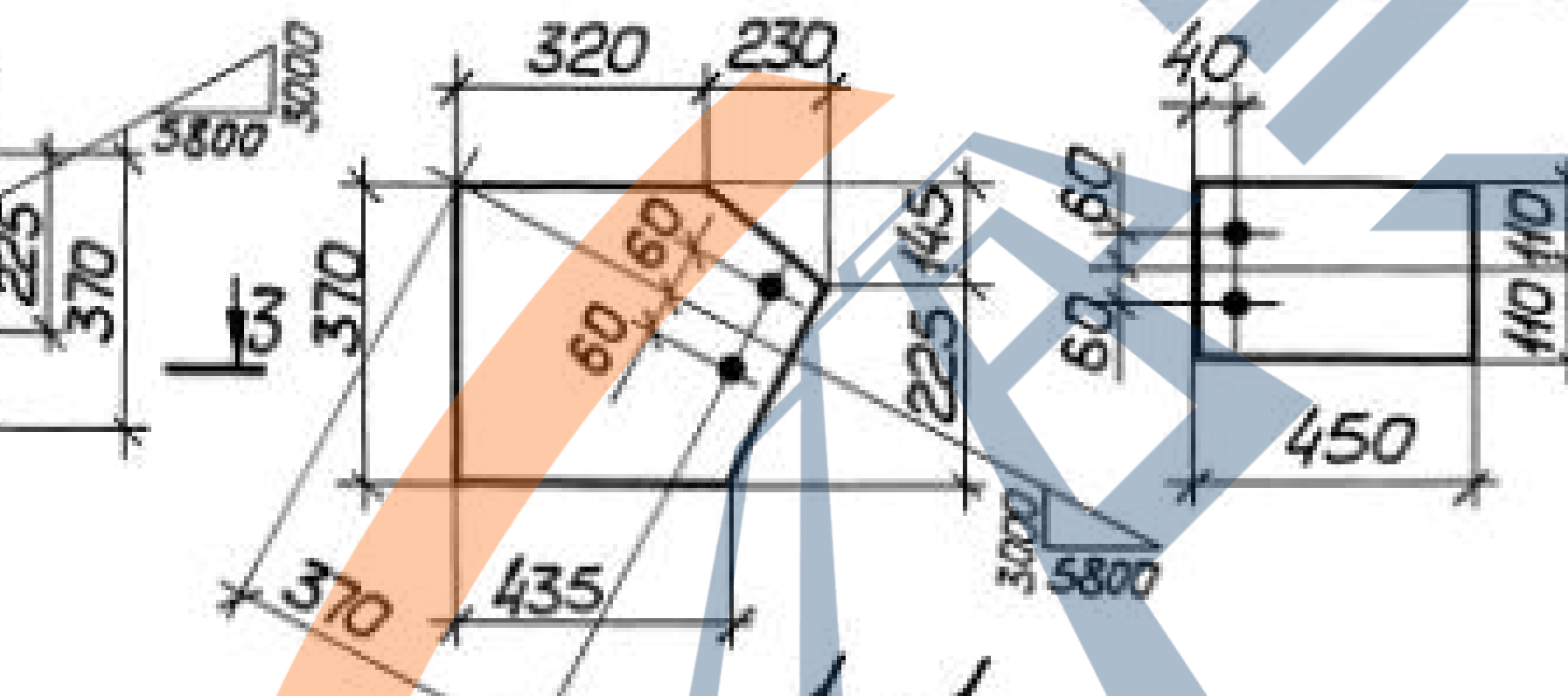
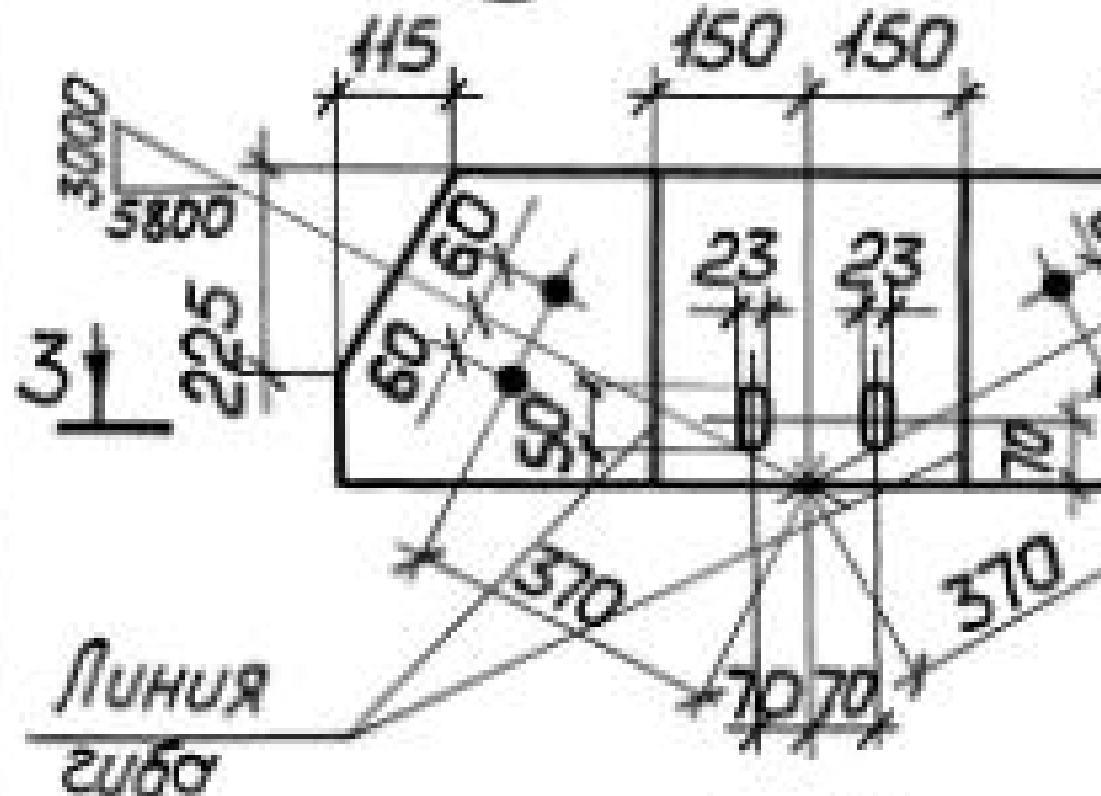
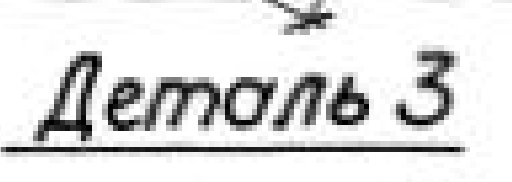
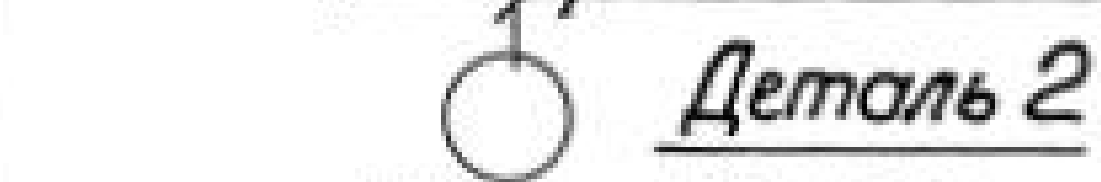
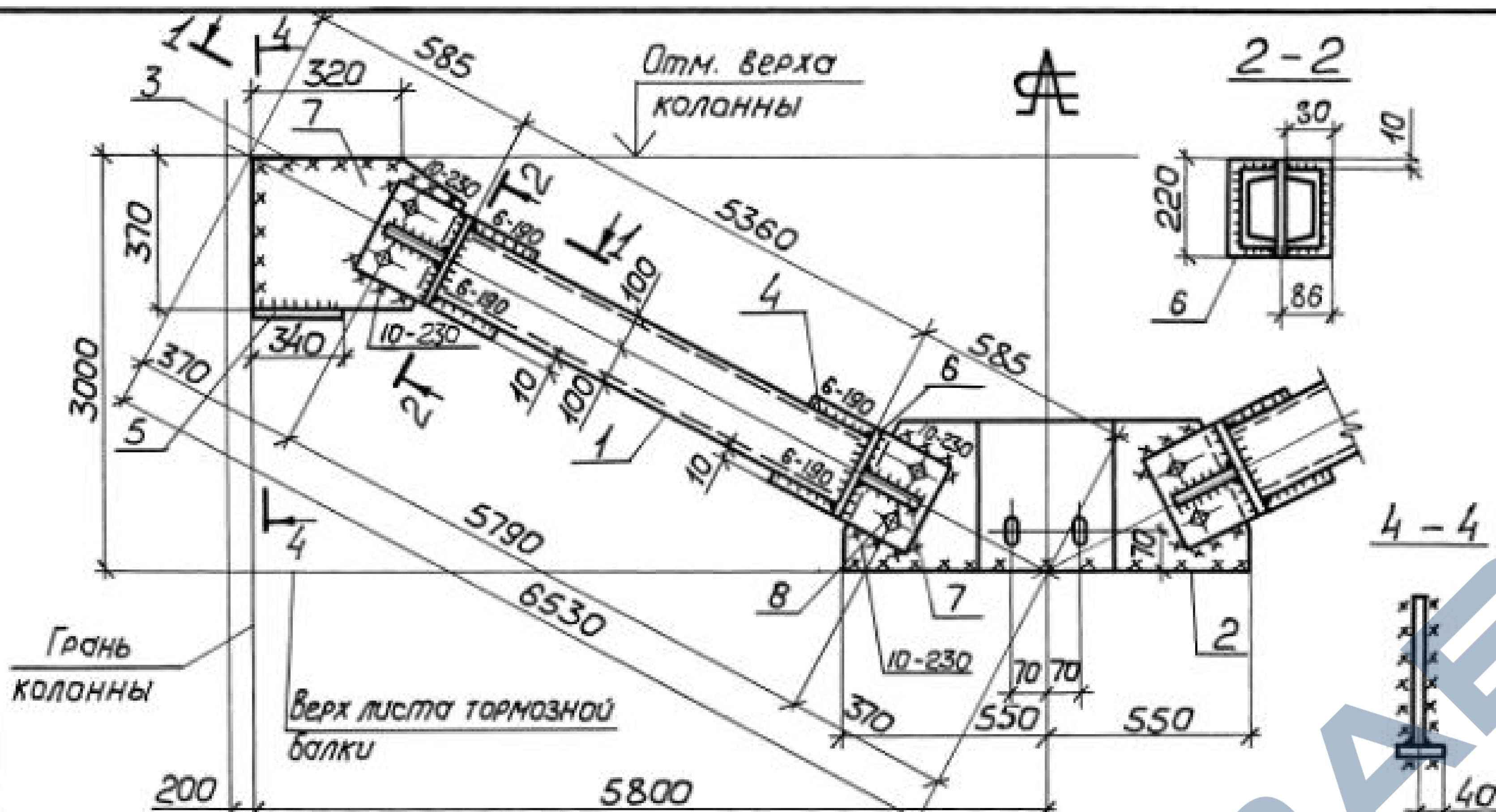

Сварные швы Таблица

Тип шва	Длина, м	Тип электр.	Примечание
5	28,3	342	Заводской
6	3,1	342	Заводской
6	4,8	342	Монтажный
10	2,0	342	Монтажный

1. Расчетная схема и геометрические размеры связи даны на докум. -10.
2. Неоговоренные заводские сварные швы $k=5$ мм.

Поз.	Наименование	Кол.	Масса ед., кг	Масса всех, кг	Примеч.
<u>Детали</u>					
Швеллер ГОСТ 8240-72					
1	20 $l=5360$	4	98,6	394,4	
Лист ГОСТ 19903-74					
2	12×370 $l=1100$	1	38,3	38,3	
3	12×370 $l=550$	2	19,2	38,4	
4	12×220 $l=450$	4	9,3	37,2	
Лист ГОСТ 19903-74					
5	8×80 $l=340$	2	1,7	3,4	
6	8×80 $l=220$	8	1,1	8,8	
7	8×80 $l=250$	4	1,3	5,2	
<u>Стандартные изделия</u>					
8	Болт М20-8g \times 60.5.8 ГОСТ 7798-70	8		1,75	
9	Гайка М20-7Н.5 ГОСТ 5915-70	8		0,52	
10	Шайба 20.65Г ГОСТ 6402-70	8		0,13	

Ш.№ докл. Подпись и дата

1.424.1-5.8-40				
Связь ВС 279		Стадия	Масса	Масштаб
		P	531,0	1:10 1:20
		Лист	Листов 1	
Нач. отд.	Крыжва			
Н.контр.	Шейнич			
Гл. констр.	Шейнич			
Гл. инж. пр.	Санжовский			
Рук. груп.	Немчинова			
Проверил	Немчинова			
Исполнил	Поляковский			

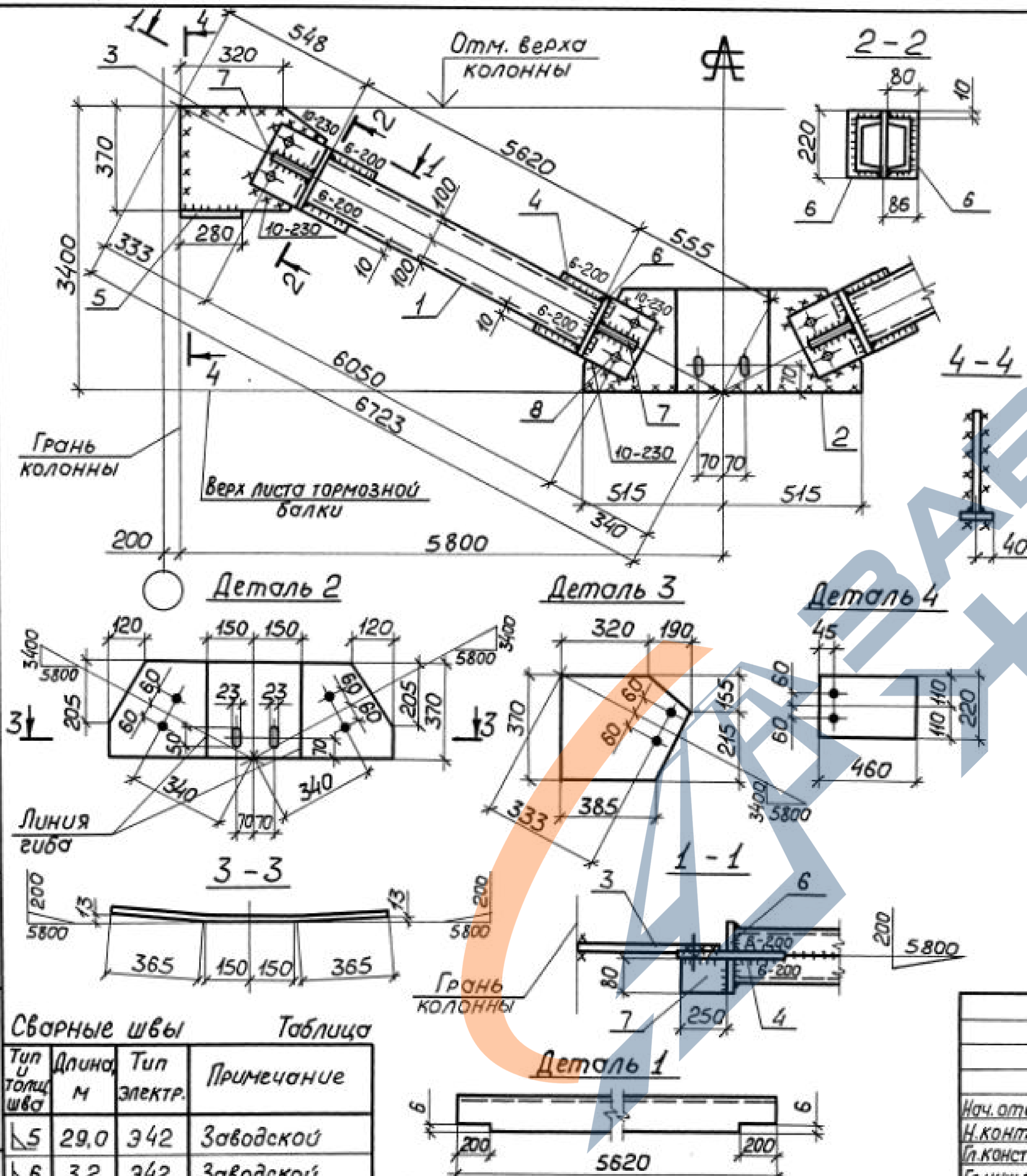

Поз.	Наименование	Кол.	Масса ед., кг	Масса всех, кг	Примеч.
Детали					
1	Швеллер <u>ГОСТ 8240-72</u> С 245 <u>ГОСТ 27772-88</u> ℓ = 5620	4	103,4	413,6	
2	Лист <u>ГОСТ 19903-74</u> С 245 <u>ГОСТ 27772-88</u> ℓ = 1030	1	35,9	35,9	
3	Лист <u>ГОСТ 19903-74</u> С 235 <u>ГОСТ 27772-88</u> ℓ = 510	2	17,8	35,6	
4	Лист <u>ГОСТ 19903-74</u> С 235 <u>ГОСТ 27772-88</u> ℓ = 460	4	9,5	38,0	
5	Лист <u>ГОСТ 19903-74</u> С 235 <u>ГОСТ 27772-88</u> ℓ = 280	2	1,4	2,8	
6	Лист <u>ГОСТ 19903-74</u> С 235 <u>ГОСТ 27772-88</u> ℓ = 220	8	1,1	8,8	
7	Лист <u>ГОСТ 19903-74</u> С 235 <u>ГОСТ 27772-88</u> ℓ = 250	4	1,3	5,2	
Стандартные изделия					
8	Болт М20-8g × 60.5.8 <u>ГОСТ 7798-70</u>	8		1,75	
9	Гайка М20-7H.5 <u>ГОСТ 5915-70</u>	8		0,52	
10	Шайба 20.65Г <u>ГОСТ 6402-70</u>	8		0,13	

Инв. № подл. Подпись и дата. Взам. инв. №

Сварные швы Таблица

Тип и толщ шва	Длина м	Тип электр.	Примечание
5	29,0	342	Заводской
6	3,2	342	Заводской
6	5,0	342	Монтажный
10	2,0	342	Монтажный

1. Расчетная схема и геометрические размеры связи даны на докум.-10.
2. Неоговоренные заводские сварные швы $k = 5\text{ мм}$.

1.424.1-5.8-41

Нач. отд. Крыжва Н.контр. Шейнич Гл. констр. Шейнич Гл. инж. пр. Санковский Рук. груп. Немчинова Проверил Немчинова Исполнил Поляковский								Стадия	Масса	Масштаб
								Р	545,3	1:10 1:20
Связь ВС280								Лист	Листов 1	УкрНИИпроектсталь-конструкция

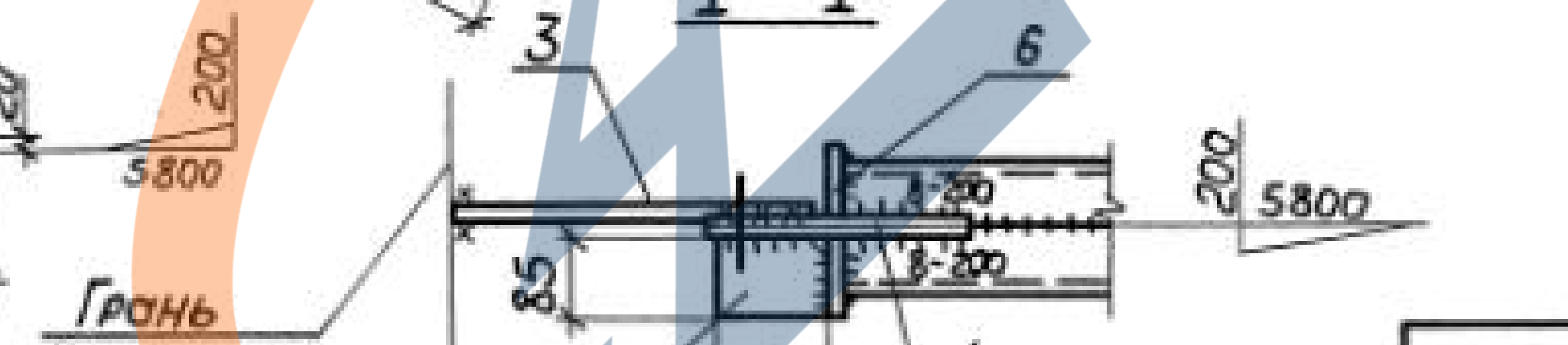
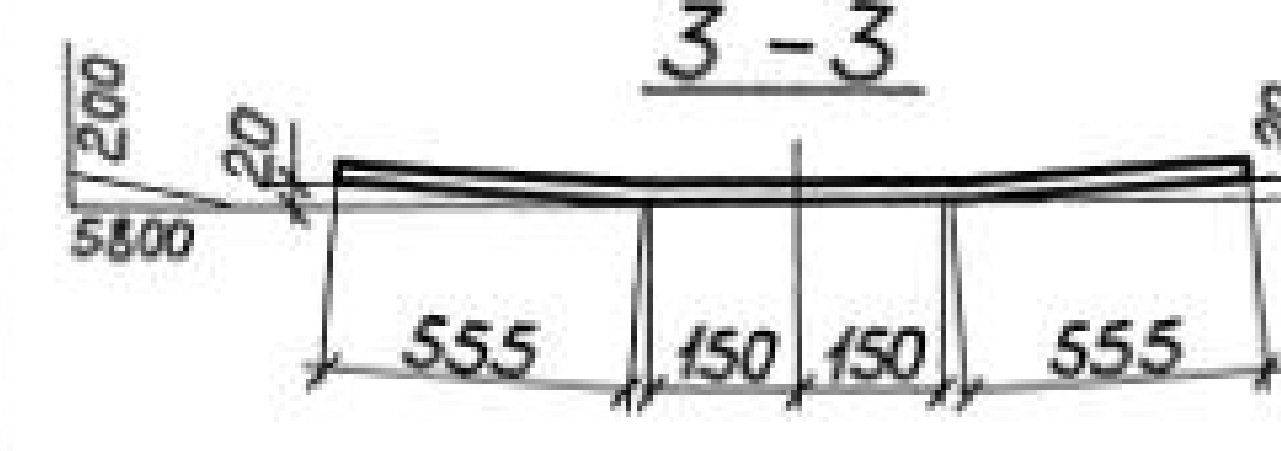
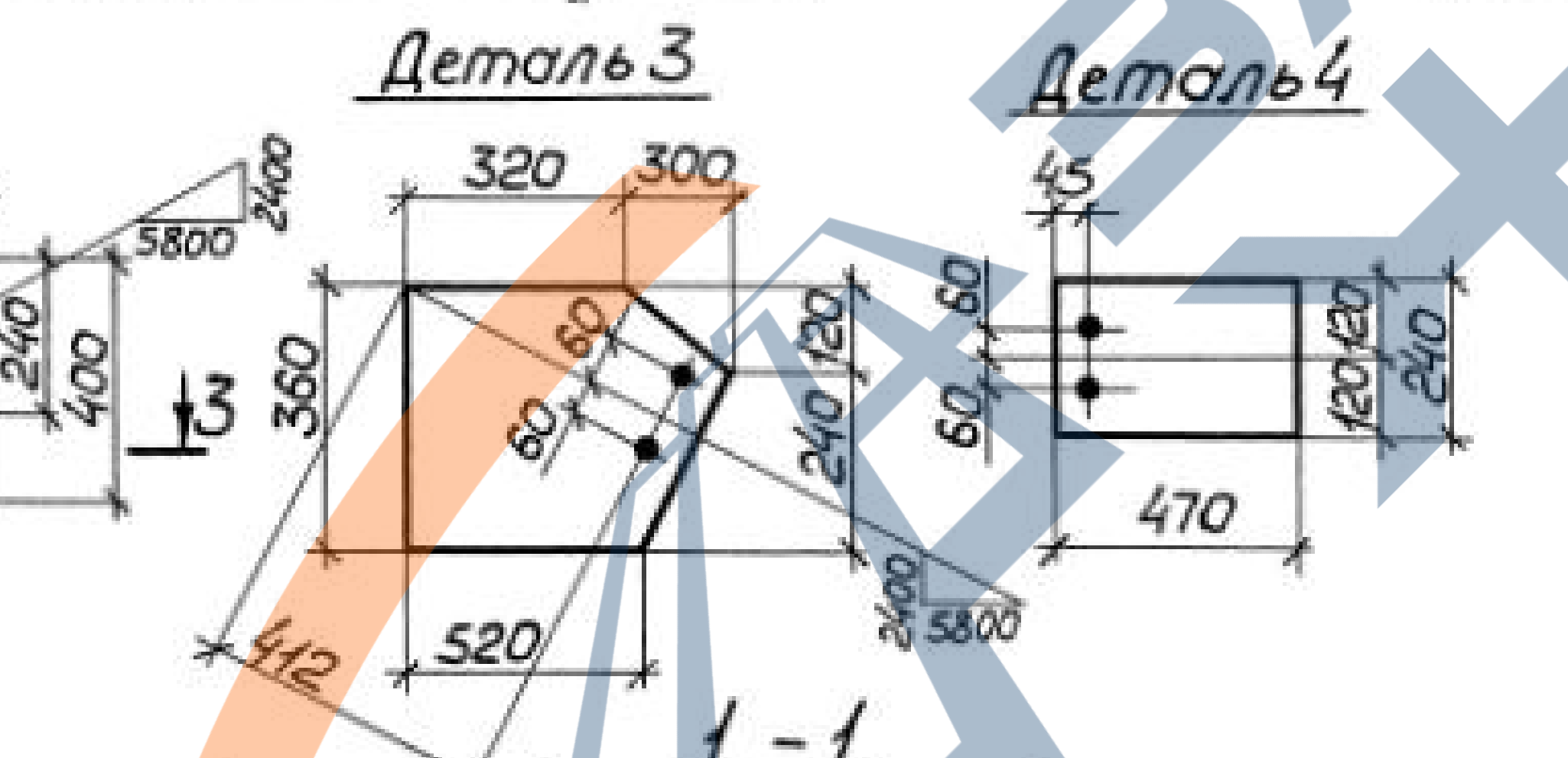
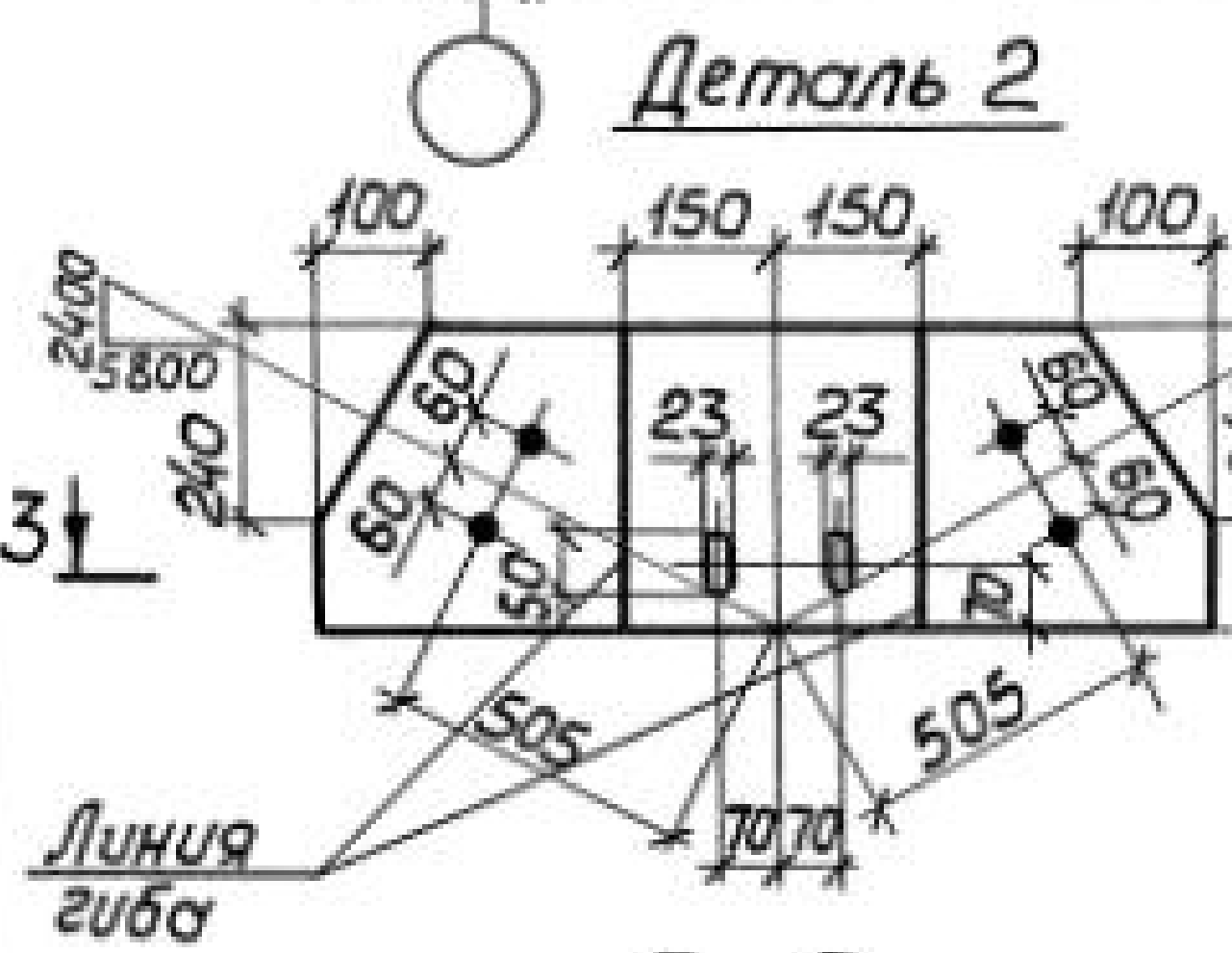
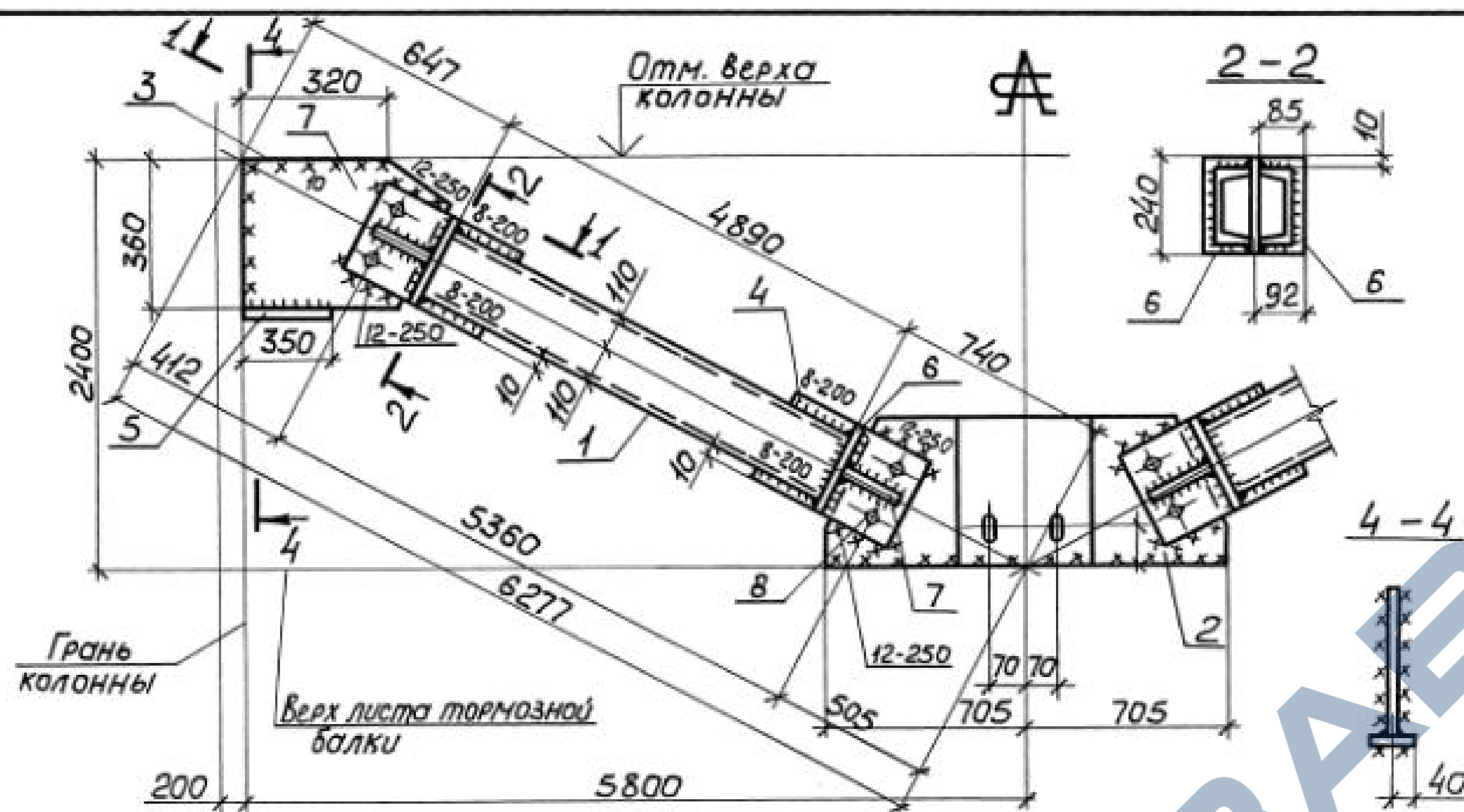

Поз.	Наименование	Кол.	Масса ед., кг	Масса всех, кг	Примеч.
Детали					
1	Швеллер ГОСТ 8240-72 С245 ГОСТ 27772-88 l = 4890	4	102,7	410,8	
2	Лист ГОСТ 19903-74 С245 ГОСТ 27772-88 14 x 400 l = 1410	1	62,0	62,0	
3	14 x 360 l = 620	2	24,5	49,0	
4	14 x 240 l = 470	4	12,4	49,6	
5	Лист ГОСТ 19903-74 С235 ГОСТ 27772-88 8 x 80 l = 350	2	1,8	3,6	
6	8 x 85 l = 240	8	1,3	10,4	
7	8 x 85 l = 260	4	1,4	5,6	
Стандартные изделия					
8	Болт М20-8g x 60.5-8 ГОСТ 7798-70	8		1,75	
9	Гайка М20-7H.5 ГОСТ 5915-70	8		0,52	
10	Шайба 20.65Г ГОСТ 6402-70	8		0,13	

Шиф. № подл. Подпись и дата

Сварные швы Таблица

Тип толщ шва	Длина, м	Тип электр.	Примечание
5	26,9	342	Заводской
8	3,2	342	Заводской
6	4,3	342	Монтажный
12	3,5	342	Монтажный

1. Расчетная схема и геометрические размеры связи даны на докум.-10.
2. Неоговоренные заводские сварные швы h = 5 мм.

1.424.1-58-42			Стадия	Масса	Масштаб
Связь ВС 281			P	596,9	1:10 1:20
			Лист	Листов 1	
			УКРНИИПРОЕКТАСТАЛЬ-КОНСТРУКЦИЯ		

Нач. отд.	Крыжжа	
Н.контр.	Шейнич	
Гл. констр.	Шейнич	
Гл. инж. пр.	Санковский	
Рук. груп.	Немчинова	
Проверил	Немчинова	
Исполнил	Поляковский	

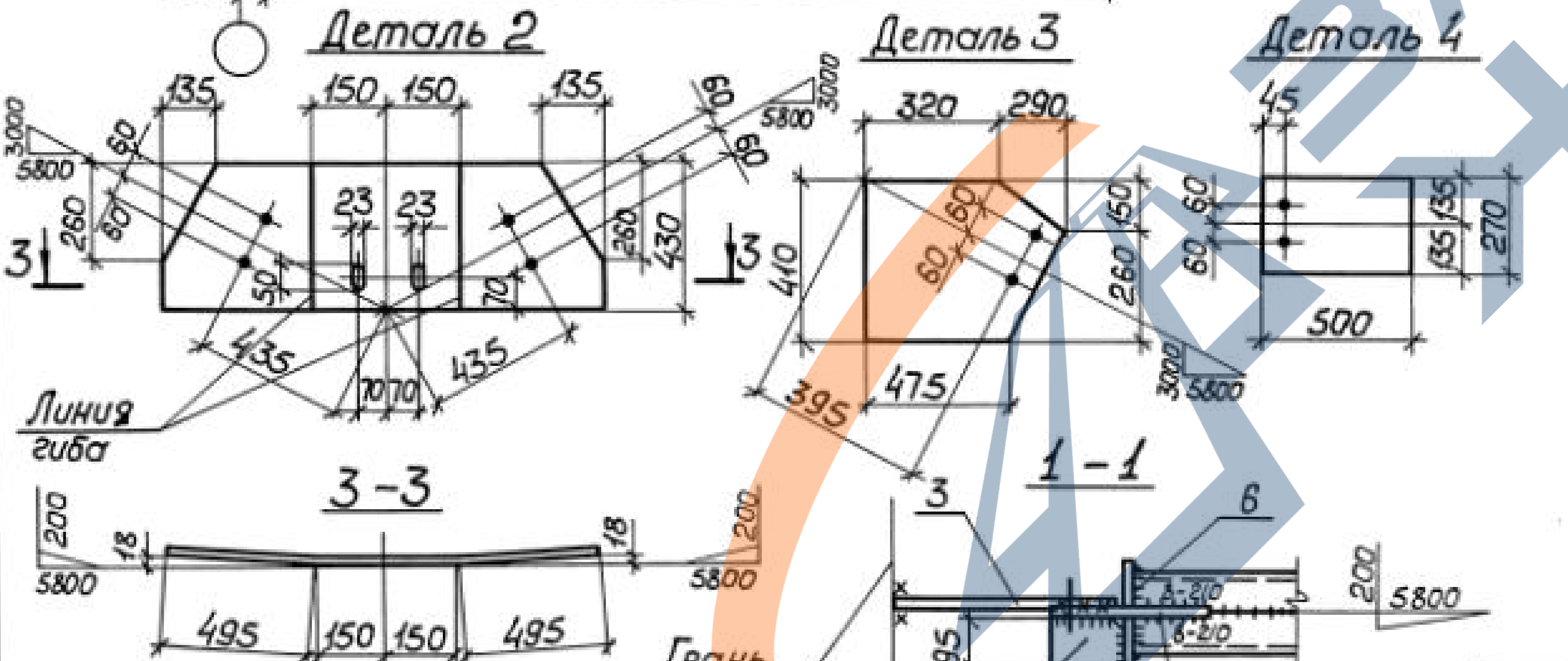
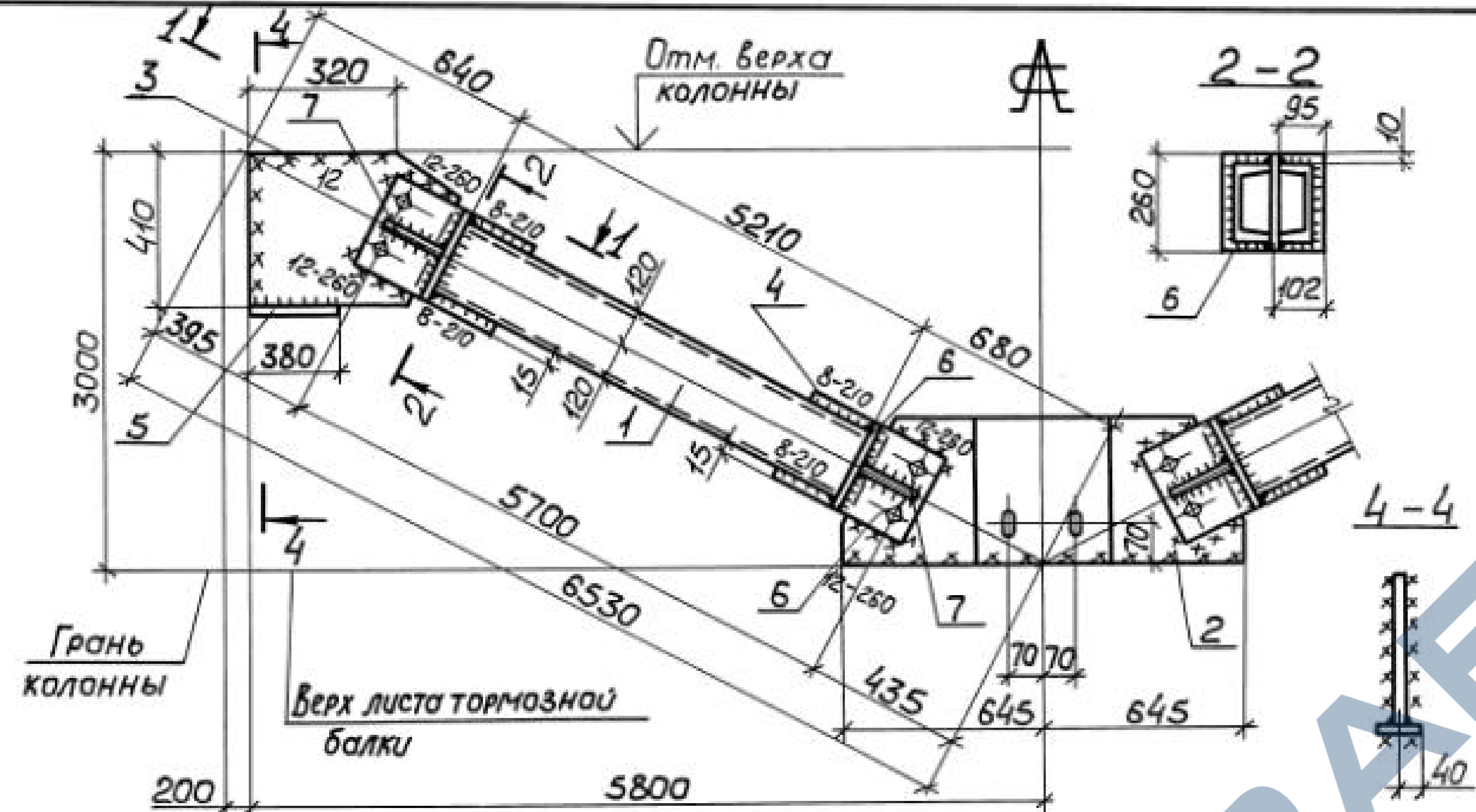

Поз.	Наименование	Кол.	Масса ед., кг	Масса всех, кг	Примеч.
Детали					
1	Швеллер ГОСТ 8240-72 С 245 ГОСТ 27772-88 l = 5210	4	125,0	500,0	
2	Лист ГОСТ 19903-74 С 245 ГОСТ 27772-88 l = 1290	1	61,0	61,0	
3	Лист ГОСТ 19903-74 С 235 ГОСТ 27772-88 l = 610	2	27,5	55,0	
4	Лист ГОСТ 19903-74 С 235 ГОСТ 27772-88 l = 500	4	14,8	59,2	
5	Лист ГОСТ 19903-74 С 235 ГОСТ 27772-88 l = 380	2	1,9	3,8	
6	Лист ГОСТ 19903-74 С 235 ГОСТ 27772-88 l = 260	8	1,6	12,8	
7	Лист ГОСТ 19903-74 С 235 ГОСТ 27772-88 l = 280	4	1,7	6,8	
Стандартные изделия					
8	Болт М20-8g x 60.5-8 ГОСТ 7798-70	8		1,75	
9	Гайка М20-7Н.5 ГОСТ 5915-70	8		0,52	
10	Шайба 20.65Г ГОСТ 6402-70	8		0,13	

Имя, № подл. Подпись и дата

Сварные швы Таблица

Тип и толщ шва	Длина, м	Тип электр.	Примечание
5	29,1	342	Заводской
8	3,4	342	Заводской
6	4,3	342	Монтажный
12	3,6	342	Монтажный

1. Расчетная схема и геометрические размеры связи даны на докум.-10.
2. Неоговоренные заводские сварные швы h=5мм.

1.424.1-5.8-43		
Нач. отд. Крыжжа	И.контр. Шейнич	Гл.контр. Шейнич
Гл. инж. пр. Санжавский	Рук. геул. Немчинова	Проверил. Немчинова
Исполнил. Поляковский		
Связь ВС 282		Стадия: Р
		Масса: 705,6
		Масштаб: 1:10 1:20
		Лист: Листов 1
УкрНИИпроектсталь-конструкция		

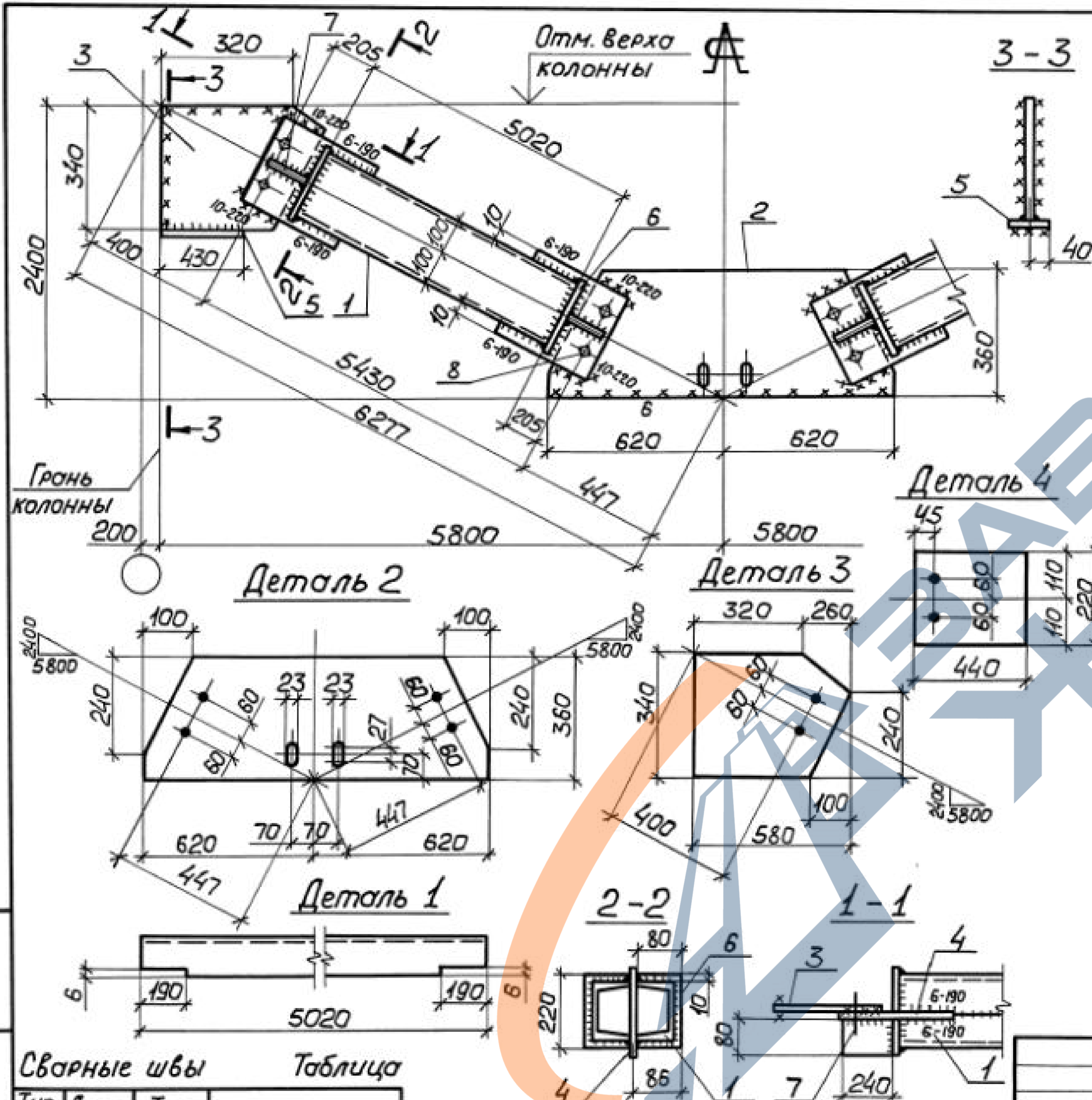

Поз.	Наименование	Кол.	Масса ед., кг	Масса всех, кг	Примеч.
Детали					
	Швеллер ГОСТ 8240-72 С245 ГОСТ 21772-88				
1	20 $l=5020$	4	92,4	369,6	
	Лист ГОСТ 19903-74 С245 ГОСТ 21772-88				
2	12x360 $l=1240$	1	42,0	42,0	
3	12x340 $l=580$	2	18,6	37,2	
4	12x220 $l=440$	4	9,1	36,4	
	Лист ГОСТ 19903-74 С235 ГОСТ 21772-88				
5	8x80 $l=430$	2	2,2	4,4	
6	8x80 $l=220$	8	1,1	8,8	
7	8x80 $l=240$	4	1,2	4,8	
Стандартные изделия					
8	Болт М20-8gx60.5.8 ГОСТ 7798-70	8		1,75	
9	Гайка М20-7Н.5 ГОСТ 5915-70	8		0,52	
10	Шайба 20.65Г ГОСТ 6402-70	8		0,13	

Шк. № подл. Подпись и дата. Взам. инв. №

Сварные швы Таблица

Тип толщ. шва	Длина, м	Тип электр.	Примечание
5	27,2	342	Заводской
6	3,1	342	Заводской
6	5,2	342	Монтажный
10	2,0	342	Монтажный

1. Расчетная схема и геометрические размеры связи даны на докум. -10.
 2. Неоговоренные заводские сварные швы $k=5\text{мм}$.

1.424.1-5.8-45		
Связь ВС 284	Стадия	Масштаб
	Р	1:10 1:15
	Масса	Листов
	508,2	1
Лист		
Украинпроектсталь-конструкция		

Нач. отд. Крыжоба
 Н.контр. Шейнич
 Гл. констр. Шейнич
 Гл. инж. пр. Санковский
 Рук. груп. Немчинова
 Проверил Немчинова
 Исполнил Пятаковский

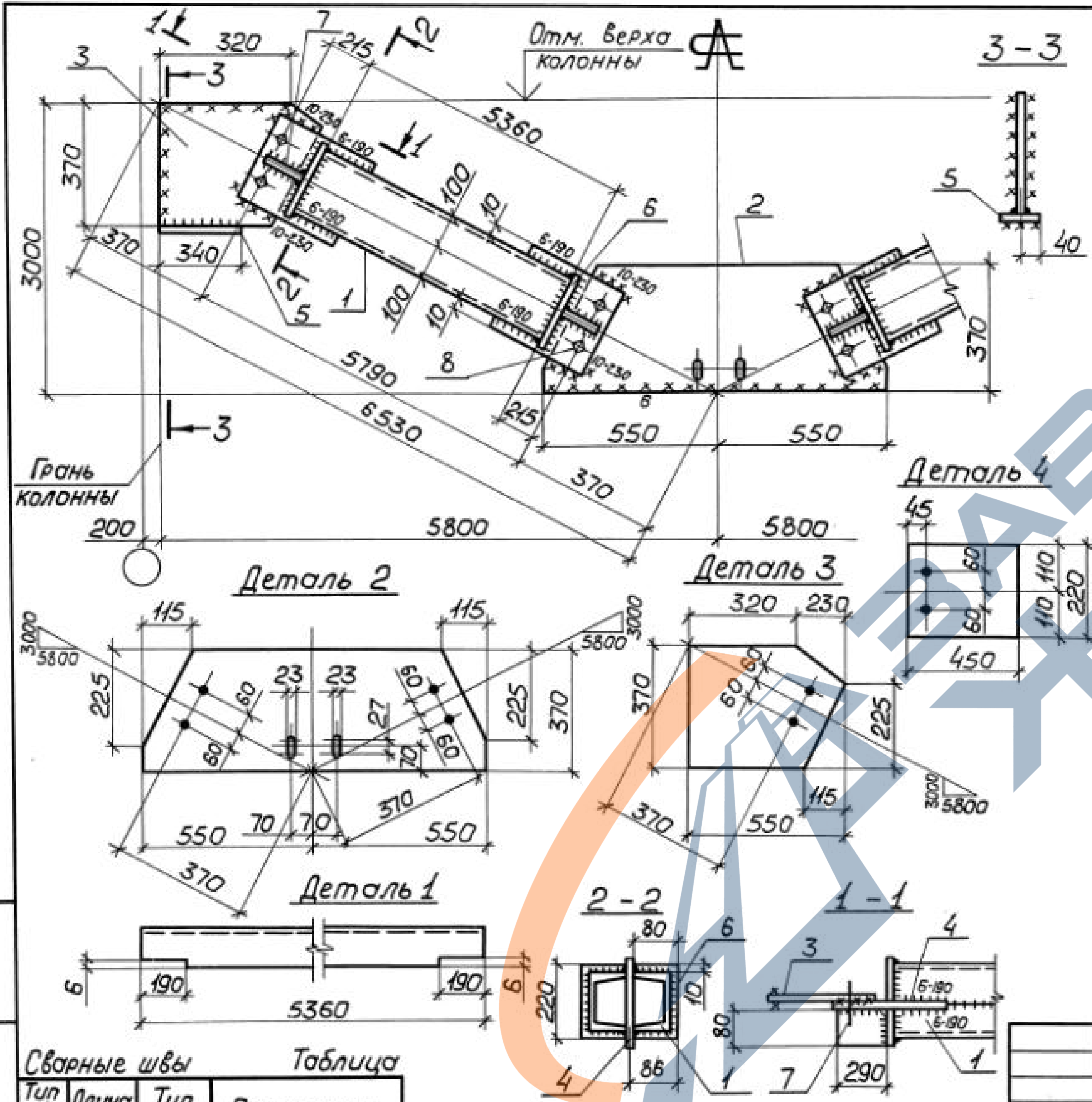

Поз.	Наименование	Кол.	Масса ед., кг	Масса всех, кг	Примеч.
<u>Детали</u>					
Швеллер ГОСТ 8240-72					
С245 ГОСТ 27772-88					
1	20 l = 5360	4	98,6	394,4	
Лист ГОСТ 19903-74					
С245 ГОСТ 27772-88					
2	12 x 370 l = 1100	1	38,3	38,3	
3	12 x 370 l = 550	2	19,2	38,4	
4	12 x 220 l = 450	4	9,3	37,2	
Лист ГОСТ 19903-74					
С235 ГОСТ 27772-88					
5	8 x 80 l = 340	2	1,7	3,4	
6	8 x 80 l = 220	8	1,1	8,8	
7	8 x 80 l = 250	4	1,3	5,2	
<u>Стандартные изделия</u>					
8	Болт М20-8g x 60.5.8 ГОСТ 7798-70	8		1,75	
9	Гайка М20-7Н.5 ГОСТ 5915-70	8		0,52	
10	Шайба 20.65Г ГОСТ 6402-70	8		0,13	

Ш.№ подл. Подпись и дата. Взам.инв.№

Сварные швы Таблица

Тип шва	Длина, м	Тип электр.	Примечание
5	28,3	342	Заводской
6	3,1	342	Заводской
6	4,8	342	Монтажный
10	2,0	342	Монтажный

1. Расчетная схема и геометрические размеры связи даны на докум. - 10.
 2. Неоговоренные заводские сварные швы $t_k = 5\text{мм}$.

Нач. отд. Крыжбга
 Н.контр. Шейнич
 Гл. констр. Шейнич
 Гл. инж. пр. Санковский
 Рук. груп. Немчинова
 Проверил Немчинова
 Усполнил Поляковский

1.424.1-5.8-46

Связь ВС 285

Стадия	Масса	Масштаб
Р	531,0	1:10 1:20
Лист	Листов 1	

УкрНИИпроектсталь-конструкция

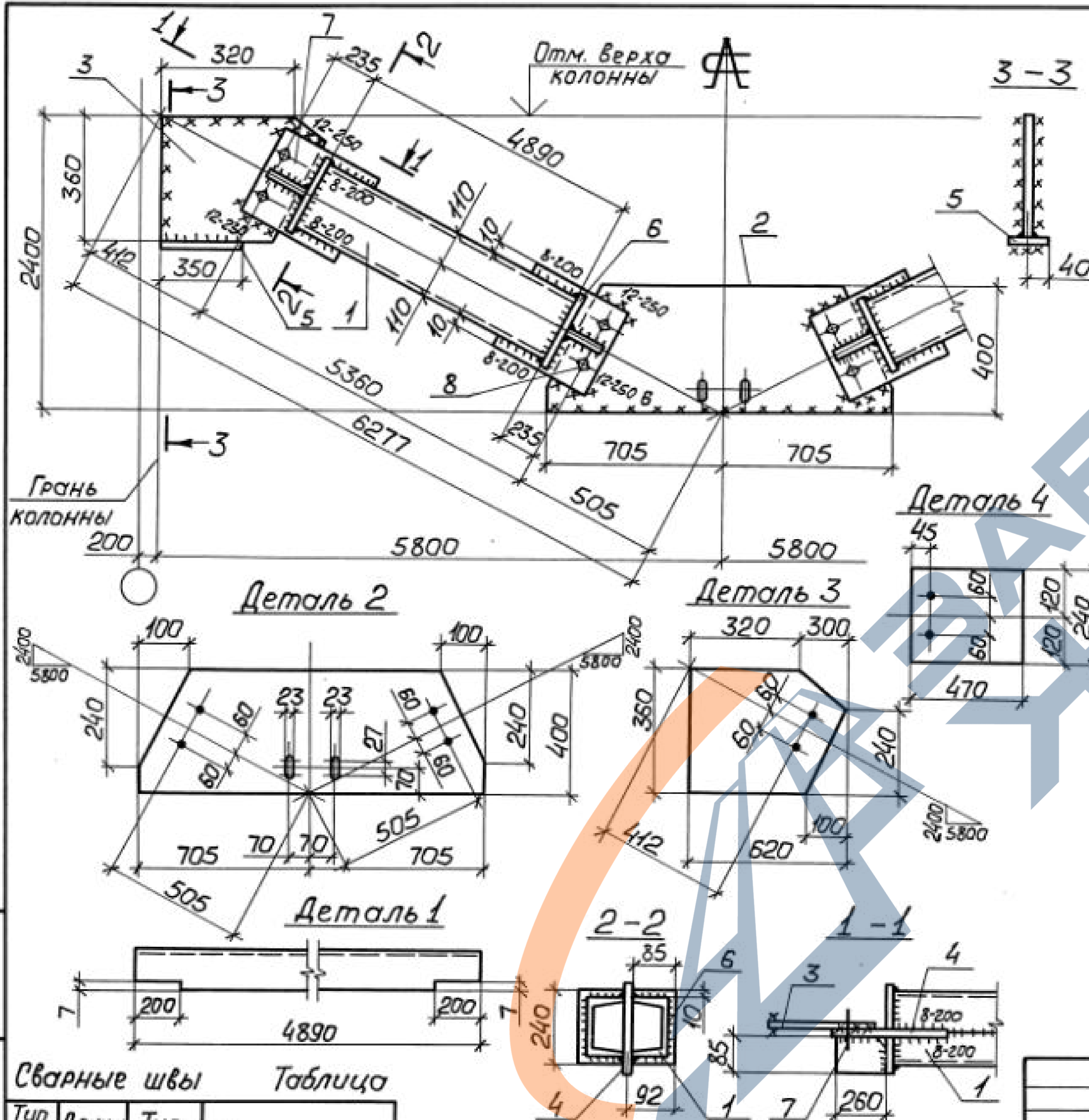

Поз.	Наименование	Кол.	Масса ед., кг	Масса всех, кг	Примеч.
<u>Детали</u>					
1	Швеллер $\text{C}245$ ГОСТ 27772-88 ГОСТ 8240-72 $l=4890$	4	102,7	410,8	
2	Лист 14×400 ГОСТ 19903-74 ГОСТ 27772-88 $l=1410$	1	62,0	62,0	
3	Лист 14×360 ГОСТ 19903-74 ГОСТ 27772-88 $l=620$	2	24,5	49,0	
4	Лист 14×240 ГОСТ 19903-74 ГОСТ 27772-88 $l=470$	4	12,4	49,6	
5	Лист 8×80 ГОСТ 19903-74 ГОСТ 27772-88 $l=350$	2	1,8	3,6	
6	Лист 8×85 ГОСТ 19903-74 ГОСТ 27772-88 $l=240$	8	1,3	10,4	
7	Лист 8×85 ГОСТ 19903-74 ГОСТ 27772-88 $l=260$	4	1,4	5,6	
<u>Стандартные изделия</u>					
8	Болт М20-8g \times 60.5.8 ГОСТ 7798-70	8		1,75	
9	Гайка М20-7H.5 ГОСТ 5915-70	8		0,52	
10	Шайба 20.65Г ГОСТ 6402-70	8		0,13	

Сварные швы Таблица

Тип и толщ шва	Длина, м	Тип электр.	Примечание
5	26,9	342	Заводской
8	3,2	342	Заводской
6	4,3	342	Монтажный
12	3,5	342	Монтажный

1. Расчетная схема и геометрические размеры связи даны на докум. - 10.
2. Неоговоренные заводские сварные швы $k=5\text{мм}$.

1.424.1-5.8-48		
Нач. отд.	Крыжба	Ж
Н. контр.	Шейнич	Ж
Гл. констр.	Шейнич	Ж
Гл. инж. пр.	Санковский	Ж
Рук. груп.	Немчинова	Ж
Проверил	Немчинова	Ж
Исполнил	Поляковский	Ж
Связь ВС 287		
Стадия	Масса	Масштаб
Р	596,9	1:10 1:20
Лист	Листов 1	
УкрНИИпроектсталь-конструкция		

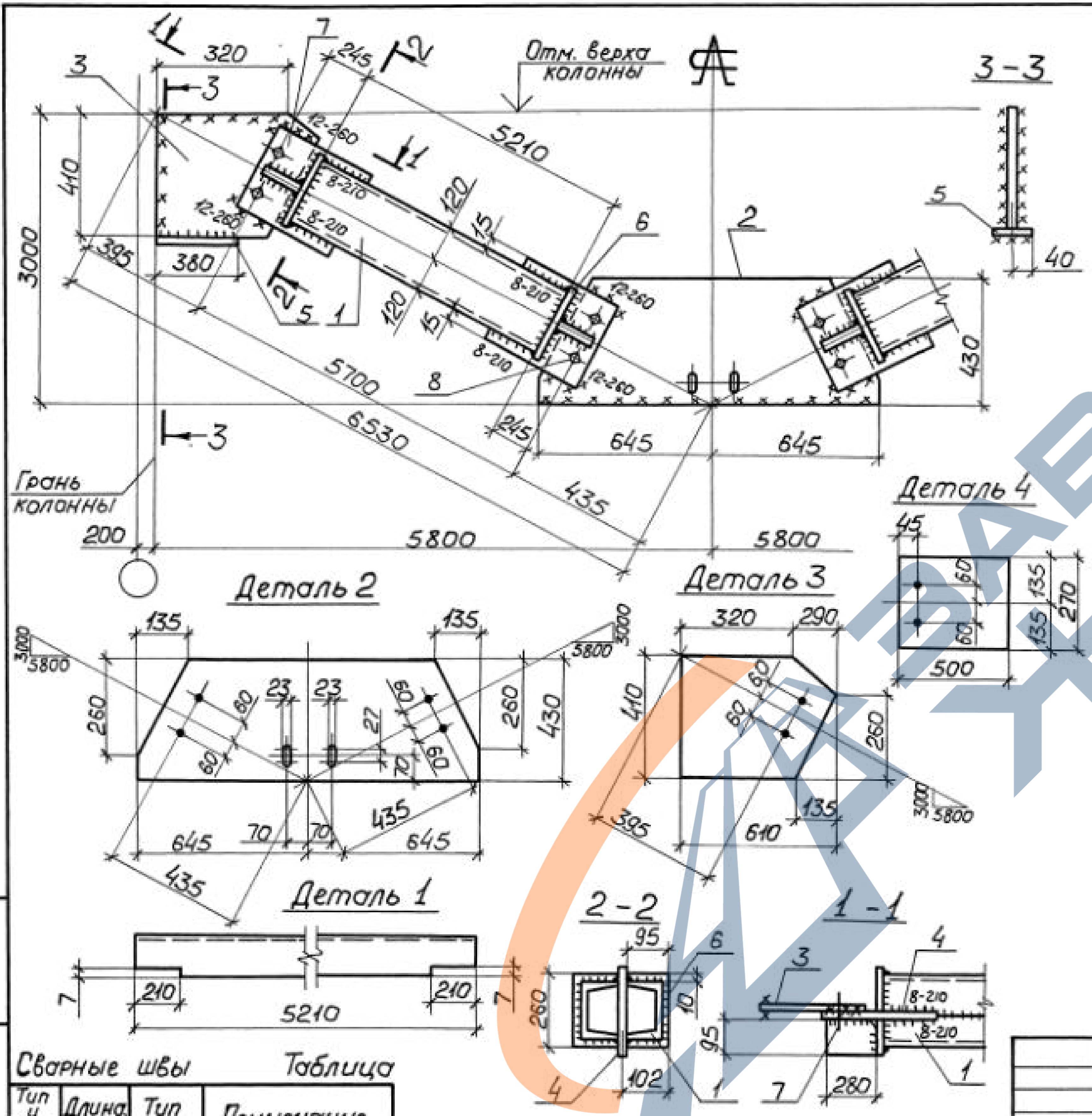

Поз.	Наименование	Кол.	Масса ед., кг	Масса всех, кг	Примеч.
Детали					
1	Швеллер $\frac{ГОСТ 8240-72}{С245 ГОСТ 27772-88}$ 24 $l=5210$	4	125,0	500,0	
2	Лист $\frac{ГОСТ 19903-74}{С245 ГОСТ 27772-88}$ 14x430 $l=1290$	1	61,0	61,0	
3	14x410 $l=610$	2	27,5	55,0	
4	14x270 $l=500$	4	14,8	59,2	
5	Лист $\frac{ГОСТ 19903-74}{С235 ГОСТ 27772-88}$ 8x80 $l=380$	2	1,9	3,8	
6	8x95 $l=260$	8	1,6	12,8	
7	8x95 $l=280$	4	1,7	6,8	
Стандартные изделия					
8	Болт М20-8gx60.5.8 ГОСТ 7798-70	8		1,75	
9	Гайка М20-7Н.5 ГОСТ 5915-70	8		0,52	
10	Шайба 20.65Г ГОСТ 6402-70	8		0,13	

Шкв. № подл. Подпись и дата. Взам. инв. №

Сварные швы Таблица

Тип и толщ шва	Длина, м	Тип электр.	Примечание
5	29,1	342	Заводской
8	3,4	342	Заводской
6	4,3	342	Монтажный
12	3,6	342	Монтажный

1. Расчетная схема и геометрические размеры связи даны на докум. -10.
2. Неоговоренные заводские сварные швы $h=5mm$.

1.424.1-58-49

Связь ВС 288	Стадия	Масса	Масштаб
	Р	705,6	1:10 1:20
	Лист	Листов 1	
УкрНИИпроектсталь-конструкция			

Исх. отд.	Крыжбс	<i>СБ</i>
И.контр.	Шейнич	<i>Ш</i>
Гл. констр.	Шейнич	<i>Ш</i>
Гл. инж. пр.	Санковский	<i>С</i>
Рук. груп.	Немчинова	<i>К</i>
Проверил	Немчинова	<i>К</i>
Исполнил	Попяковский	<i>П</i>

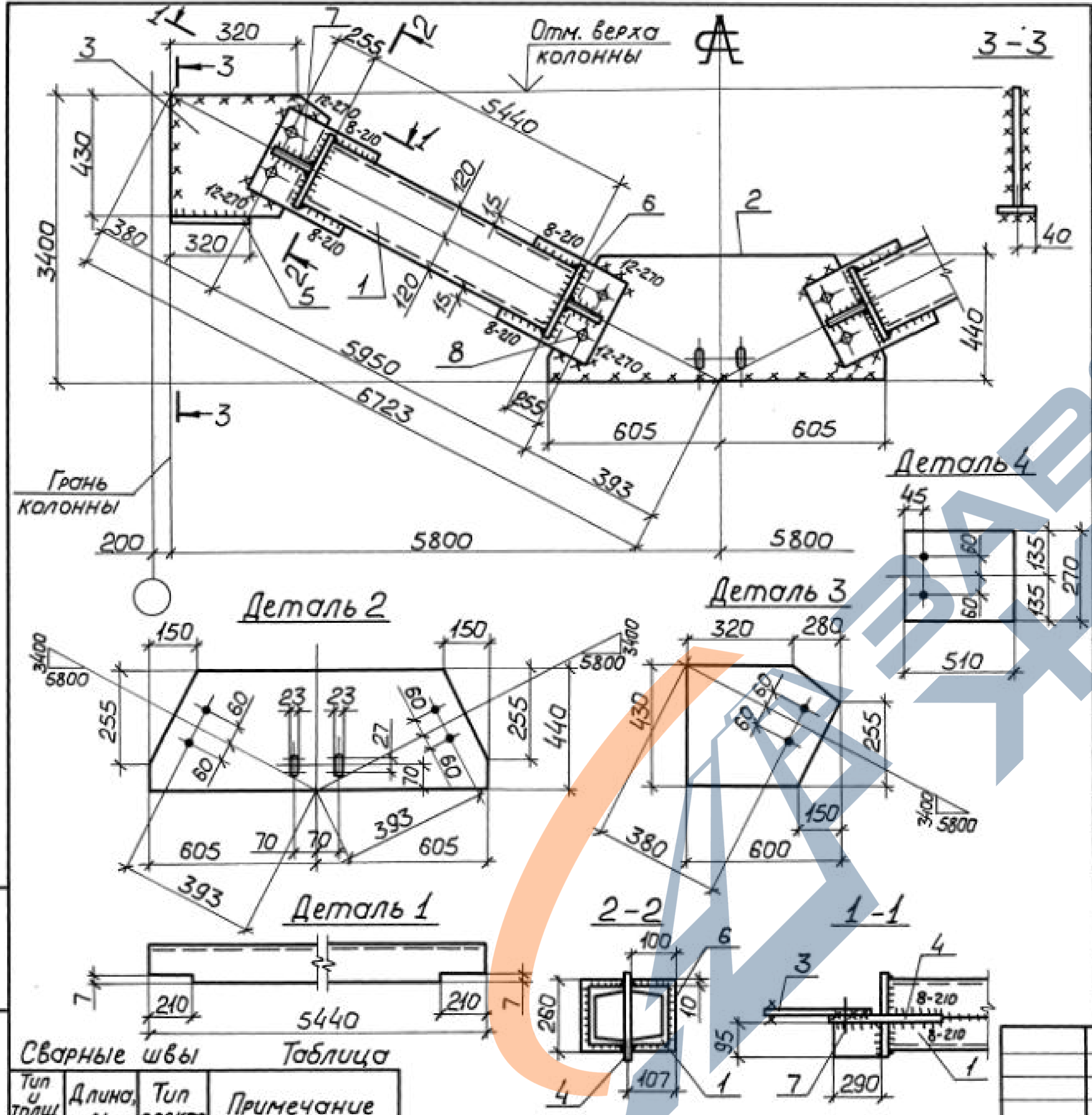

Поз.	Наименование	Кол.	Масса ед., кг	Масса всех, кг	Примеч.
Детали					
	Швеллер ГОСТ 8240-72 С245 ГОСТ 27772-88				
1	24 $l = 5440$	4	130,6	522,4	
	Лист ГОСТ 19903-74 С245 ГОСТ 27772-88				
2	14x440 $l = 1210$	1	58,5	58,5	
3	14x430 $l = 600$	2	28,4	56,8	
4	14x270 $l = 510$	4	15,1	60,4	
	Лист ГОСТ 19903-74 С235 ГОСТ 27772-88				
5	8x80 $l = 320$	2	1,6	3,2	
6	8x95 $l = 260$	8	1,6	12,8	
7	8x95 $l = 290$	4	1,7	6,8	
Стандартные изделия					
8	Болт М20-8gx60.5.8 ГОСТ 7798-70	8		1,75	
9	Гайка М20-7Н.5 ГОСТ 5915-70	8		0,52	
10	Шайба 20.65Г ГОСТ 6402-70	8		0,13	

Инв. № подл. Подпись и дата Взам. инв. №

Сварные швы Таблица

Тип и толщ. шва	Длина, м	Тип электр.	Примечание
5	29,8	342	Заводской
8	3,4	342	Заводской
6	4,3	342	Монтажный
12	3,7	342	Монтажный

1. Расчетная схема и геометрические размеры связи даны на докум-10
 2. Неоговоренные заводские сварные швы $k=5\text{мм}$.

1.424.1-5.8-50		
Нач. отд.	Крыжба	
Н.контр.	Шейнич	
Гл. констр.	Шейнич	
Гл. инж. пр.	Санковский	
Рук. груп.	Немчинов	
Проверил	Немчинов	
Исполнил	Поляковский	
Связь ВС 289		Стадия
		Р
		Масса
		728,1
		Масштаб
		1:10
		1:15
		Лист
		Листов 1
Украинпроектсталь-конструкция		